









Le catalogue

Signalisation Verticale

Sommaire

INDEX	2
NOS DÉMARCHES ENVIRONNEMENTALES	4
NOS SAVOIR-FAIRE	6
QUALITÉ, SÉCURITÉ, ENVIRONNEMENT	9
RÉGLEMENTATION, CERTIFICATION	10
RÉTRORÉFLEXION	11
ACCESS' 	12

	POLICE	13-44
	DIRECTIONNEL	45-66
	SUPPORTS ET FIXATIONS	67-80
	SIGNALISATION TEMPORAIRE	81-104
	AMÉNAGEMENT URBAIN	105-136
	ÉLECTRONIQUE	137-140
	SERVICES	141-144



Index



A

Accessibilité ACCESS'	12, 27, 33, 107
Arceaux de bordure	136
Arceaux pour panneaux	72
ASCQUER	10

B

Bagues ACCESS' pour supports PMR	70
Balisage de véhicules	99
Balises d'arrêt de bus	132
Balises et balisettes de chantier	91
Balises plastiques Type J	37-38
Barrières de chantier	100
Barrières de dégel	89
Barrières urbaines	133-134
Batteries pour signalisation lumineuse	97-98
Bornes et plaquettes km type E52/E53	35
Bornes urbaines	133-135
Bras de potence mural pour panneaux de police	71
Bride événementielle New Media	54,74
Bride New Media	54,74

C

Calcul des mâts de jalonnement	68
Carrés occultables	30, 32
Cartographie	120
Certifications NF, CE	10
Chaîne plastique de chantier	100
Coffret Petitjean	73
Collier monovis	70
Colliers pour mâts cannelés	75
Colliers pour mâts lisses	76
Colliers pour supports acier galvanisé	70
Conception graphique panneaux d'animation	65
Cônes de chantier	90
Corbeilles	136
Coussins berlinois	39

D

Directionnel Gamme ALURAIL	62-63
Directionnel Gamme ARLY	60-61
Directionnel Gamme NEW MEDIA	54-55
Directionnel Gamme SITE	51-53
Directionnel Gamme VIA LINEA	56-57
Directionnel Gamme VITRALITE	58-59
Disques occultables	24

E

Enseignes sur mât	130
Étriers pour supports spéciaux	73

F

Feux à défilement	98
Feux R1	99
Feux de chantier	98
Film anti-condensation DR	62
Film d'occultation	95
Film rétro réfléchissant	11
Fixations cartouches	73
Fixations murales	73
Fixations Petitjean pour candélabres	73
Fixations pour glissières métalliques	73
Fixations pour glissières béton GBA-DBA	73
Fixations verticales	73
Fourreaux pour supports acier galvanisé	70

G

Gestion de patrimoine Signalogie®	144
Gilets de sécurité	100

J

Journaux lumineux	127
-------------------	-----

K

Kit triflash	97
--------------	----

L

LÉA & TÉO	41
-----------	----

M

Maintenance	143
Mâts cannelés en aluminium	74-75
Mâts lisses en aluminium	76-77
Mâts pivotants	80
Miroirs	40
Mobilier d'aménagement urbain	133-136
Musoirs	38

N

Normes NF, CE	10
---------------	----

P

Panneaux d'animation touristique	64-65
Panneau composable Modulo Tempo	103
Panneaux à Messages Variables	137-140
Panneaux d'affichage libre	131
Panneaux de jalonnement piétonnier type Dp	34
Panneaux de pistes cyclables type Dv	53
Panneaux d'entrée de ville	126
Panneaux d'information de chantier	102



Panneaux d'information radars type SR	35
Panneaux directionnels occultables	51
Panneaux fluviaux	44
Panneaux giratoires type D42	62
Panneaux Info Vitesse	42
Panneaux temporaires KD modulables	95
Pieux pour ancrages sans béton Ferradix®	72
Piles pour signalisation lumineuse	97-98
Piquets de chantier K5b	90
Piquets de chantier isolants ISOPIQ®	101
Planimètres	116
Plaques et panneaux de rue	128 - 129
PMR (Personnes à Mobilité Réduite)	12
PMV (Panneaux à Messages Variables)	137-140
Police Gamme ARLY bois	19
Police Gamme SIRIUS renforcés à LEDs	18-43
Police Gamme SITE	16
Police Gamme URBASITE	17
Portiques, Potences Hauts-mâts Gamme STRUCTURAL	78-79
Potelets urbains	133-135
Potence pour panneaux de police	71
Protech'embase	74
Pupitres touristiques	121

R

Ralentisseurs	20, 39
Réglementation	10
Réglementation (directionnel)	46-50
Réglementation (police)	14-15
Réglementation (SIL)	106
Réglementation (temporaire)	82-83
Remorques pour panneaux temporaires	101
Rétroréflexion	11
RIS (Relais Information Service)	116 - 119
Ruban plastique de chantier	100

S

Sacs de lestage	100
Schémas de chantiers	84-85
Séparateurs modulaires de voie	91
Signalétique monomât	114-115
Signalétique bimât	112-113
Signalétique Gamme URBASIL	110-111
Signalétique Gamme VIVONS LA VILLE	109
Signalétique pédestre	121
Signalétique touristique	121

Signalisation de police	13-43
Signalisation directionnelle	45-65
Signalisation temporaire	81-104
Signature Service	104
SIRIUS Infinity	43
Station de recueil de données de trafic	140
Station météo	140
Supports en acier galvanisé	70
Supports IPN en aluminium et accessoires	80
Supports mâts Lattix à sécurité passive	69
Supports pour panneaux temporaires	96

T

Teintes réglementaires	66
Temporaire Gamme aluminium pour autoroutes	87
Temporaire Gamme Traditionnelle pour routes et villes	86
TÉO & LÉA	41
Totems	122- 125
Totems école crayon bois	41
Triangles occultables	22
Triangles triflash	97

V

Vitrines	136
----------	-----

Z

Zones de circulation en milieu urbain	29
---------------------------------------	----



Nos démarches environnementales

Parce que l'environnement est aujourd'hui au cœur de nos préoccupations, nous avons l'obligation d'associer les trois piliers fondamentaux d'une démarche de Développement Durable : les aspects économiques, sociétaux et environnementaux.

Dans notre entreprise, chaque geste, chaque acte, chaque initiative engagée intègre par nature ces trois dimensions, avec une gestion des risques maîtrisée et mesurée.

Notre démarche s'inscrit et se décline à trois niveaux :

- sur notre site industriel d'Urrugne •
- à travers nos offres produits et services •
- dans notre démarche permanente d'innovation et d'éco-conception •

• **Sur notre site industriel d'Urrugne,**
notre démarche environnementale associe l'Industrie et les Hommes :



De vraies performances industrielles, dont voici quelques exemples :

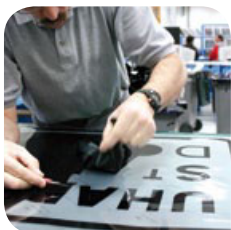

- **Arts graphiques :**
la réduction voire la suppression des COV (Composés Organiques Volatils) s'échappant dans l'atmosphère,
- **Peinture :**
l'utilisation de peintures sans plomb, plus respectueuses de l'environnement, avec « zéro rejet »,

• **Tôlerie :** la cellule intégrée robotisée d'emboutissage / soudage a permis de diviser par deux le taux de chute de matières premières,

• **Soudure :** remplacement du nettoyage des ouvrages à l'acide par projection d'eau à haute pression, via un circuit fermé et filtrant d'eau de pluie.

Notre engagement QSE

Nous avons récemment renouvelé nos certifications ISO 9001 et ISO 14001, gages de qualité et de pérennité des solutions produits et services offertes à nos clients.

Poursuivant l'objectif « zéro accident », le taux de fréquence des Accidents du Travail est 4 à 5 fois inférieur au taux du secteur de la métallurgie et des travaux publics.



L'attachement à nos valeurs humaines et territoriales

Signature a toujours su marquer son attachement au territoire basque où son histoire s'est construite et maintenir l'activité industrielle au plan local.

Avec une ancienneté moyenne de 19 ans, un faible taux d'absentéisme, nos collaborateurs vouent une réelle fidélité à l'entreprise.



C'est pourquoi nous voulons mettre leur savoir-faire et leur expertise au service de nos clients ; consacrer 4 % de la masse salariale à la formation de notre personnel, soit près de deux fois le taux moyen du secteur d'activité, est l'illustration d'une politique volontaire des Ressources Humaines.

Notre projet de Plan de Déplacement Entreprise

Signature a lancé en 2009 un projet de Plan de Déplacement Entreprise (PDE). Il est le début d'une démarche volontaire et engagée pour un éco-label local où sont mises en place des actions citoyennes : co-voiturages, services mutualisés...



« Nous agissons ainsi en acteur responsable et citoyen pour l'amélioration durable des conditions de circulation routière en France ».

• **À travers nos offres de produits et services,**
nous nous engageons en acteur responsable auprès de nos clients.



Nos offres de produits :

- Trouver des partenaires certifiés ISO 9001 et ISO 14001, engagés dans une démarche cohérente avec la nôtre,
- Favoriser chaque fois que possible le choix de prestataires locaux, français ou européens,
- Les impliquer à nos côtés dans la recherche de solutions innovantes,
- Favoriser l'utilisation d'emballages recyclés et recyclables, *Ainsi l'investissement d'une machine de récupération et de transformation d'emballages cartons en matelas de calage a permis la réduction de déchets de carton de 40 tonnes/an,*

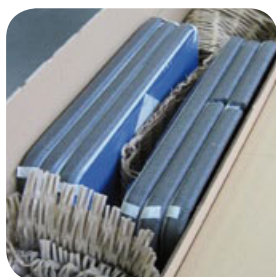

- Utiliser des matières premières et composants moins polluants,
- Mener des réflexions pertinentes et adaptées pour valoriser auprès de nos clients la fin de vie de nos produits.



Nos offres de service :

- **Prestations d'installation :** Identification, tri, évacuation et suivi des déchets (emballages, terre végétale, matières premières...),
- **Gestion de patrimoine Signalogie® :** Garantie d'un parc de signalisation conforme aux normes en vigueur, durable et l'assurance de la sécurité accrue des usagers,
- **Aménagement urbain :** Partage de l'espace public, accessibilité à tous de la voirie urbaine, développement des modes de circulation douce: piétons, vélos, rollers, transports en commun...,
- **Centres de proximité :** Pour renforcer davantage notre réactivité commerciale et limiter les coûts répétitifs de transports entre nos sites, nous avons récemment ouvert plus d'une dizaine de centres de service et de finition, preuve de notre engagement de proximité.



• **L'innovation et l'éco-conception,**
deux notions désormais étroitement liées et indissociables dans toutes nos réflexions :

La démarche d'éco-conception

À travers notre Bureau d'Études, le service Qualité Sécurité Environnement et le Marketing, nous organisons une démarche « d'éco-conception » depuis 2008.

Cette démarche passe par la prise en compte de l'impact environnemental des différentes solutions étudiées, le cycle de vie du produit, de l'extraction de la matière jusqu'à son élimination en fin de vie, et tous les critères environnementaux associés.



L'intégration des énergies renouvelables

- Intégrer la valeur apportée par les énergies renouvelables: énergie éolienne, énergie solaire...
- Intégrer des solutions techniques à très basse consommation énergétique.

Le design industriel

Associé à un process industriel innovant, le design industriel prend tout son sens et sa valeur ajoutée :

- Optimisation des formes donc des consommations matières et des procédés,
- Capacité et liberté de choisir et d'intégrer des matières plus respectueuses de l'environnement,
- Apport de fonctionnalités complémentaires nouvelles permettant ainsi de regrouper sur un produit des fonctions précédemment multipliées.

Partenariats auprès d'experts

Dans le cadre de l'amélioration continue, pour assurer notre croissance, nous nous appuyons sur des expertises externes pour être conseillés en permanence sur les évolutions techniques pouvant répondre aux besoins de nos clients.

Notre implication au sein des instances réglementaires

Par notre implication historique et permanente à travers les différentes instances réglementaires intervenant sur la signalisation routière, nous sommes présents au sein des groupes de travail qui œuvrent sur l'évolution des normes et des réglementations.

Savoir-faire

Nos savoir-faire

Plus de 300 personnes associent leurs compétences à des outils industriels performants. Du simple panneau de police au portique autoroutier, c'est plus de 360 000 ouvrages produits en moyenne chaque année par l'usine d'Urrugne, à travers des savoir-faire industriels variés.

Les compétences et l'investissement de chacun alliés à la démarche active et permanente de sensibilisation et de responsabilisation font qu'aujourd'hui le site industriel d'Urrugne est certifié ISO 9001 version 2008 et ISO 14001 version 2004.



• Un outil industriel à la pointe de la technologie,

Signature nourrit l'ambition d'atteindre l'excellence industrielle.

Offrir des produits de qualité respectueux des normes environnementales est un enjeu essentiel pour l'entreprise. Ainsi, Signature traduit sa démarche d'amélioration continue par des investissements réguliers lui permettant de disposer d'un outil industriel performant, capable de répondre aux exigences réglementaires, de garantir qualité, conformité et réactivité.

La tôlerie

Un atelier ultramoderne qui assure performance et qualité constante. Une véritable rupture technologique !



• Stockage

Un magasin trans-stockeur gère 200 cassettes de matières premières et pièces semi-finies. L'ensemble des manutentions est entièrement automatisé.

• Découpe et pliage

Notre atelier tôlerie regroupe un centre de découpe combiné poinçonnage / laser ultra-rapide et un centre de pliage avec changement automatique des outils.

Capacité de découpe : 120 panneaux par heure.

Capacité de pliage : 250 panneaux par heure.

• Soudure et emboutissage

5 robots poly-articulés réalisent toutes les opérations de manutention, le pliage, le soudage, et la palettisation des panneaux soudés en sortie de la cellule robotisée.



La soudure

Le savoir-faire et l'expertise des équipes de soudure constituent une véritable valeur ajoutée dans la réalisation des grands ouvrages autoroutiers. Cette expérience reconnue de plus de 30 ans, permet aujourd'hui à Signature de se diversifier et ainsi d'étendre son champ d'application en adéquation avec les tendances actuelles.



• Le centre de soudure

Signature est équipée d'un centre de soudure automatique robotisé à double torche et de quatre cabines de soudure semi-automatique.

• Les hommes

Les équipes hautement qualifiées apportent une valeur ajoutée indéniable dans la réalisation des grands ouvrages autoroutiers. Plus de 500 structures sont produites chaque année.

• Nettoyage

Avant la livraison, chaque ouvrage est nettoyé par projection d'eau à haute pression provenant de la récupération d'eau de pluie filtrée puis recyclée. Ce processus a permis la suppression du décapage à l'acide.



La peinture

Dans un souci de conformité aux nouvelles exigences environnementales et afin d'accroître la résistance de nos produits aux chocs et autres agressions chimiques, ceux-ci sont revêtus d'une peinture poudre polyester thermodurcissable sans solvant.

• Préparation

La préparation des produits se fait par le passage dans un tunnel de traitement de surface où ils sont rincés, dégraissés et nettoyés. Ce traitement prépare ainsi les surfaces à l'application de la peinture.



• Application de la peinture

La peinture poudre est ensuite pulvérisée avec des pistolets automatiques par procédé électronique.



• Cuisson/Polymérisation

Une fois la peinture appliquée, les produits traversent un four où le cycle de cuisson et de polymérisation (entre 150°C et 200°C suivant les produits) parachève le traitement.



Les arts graphiques

La majorité de nos produits assurent une fonction essentielle d'information auprès des usagers. Afin de garantir au mieux ce rôle, nous attachons une importance particulière à la réalisation des décors dans un souci de qualité, de lisibilité et de durabilité. Des efforts particuliers sont régulièrement menés pour nous équiper de matériels et de procédés innovants.

• Techniques graphiques

Nous maîtrisons parfaitement les processus de sérigraphie, de découpe de films et d'impression numérique. Pour chaque production, nous évaluons le processus le mieux adapté aux exigences de nos clients.



• Matériel de pointe

Signature s'est équipée de matériels innovants lui permettant d'offrir rapidité et finesse d'exécution :

- un process novateur d'imbrication et de découpe de films à haute vitesse,
- un système «data to screen» permettant de transférer directement des données digitales à l'écran de sérigraphie,
- des imprimantes numériques grand format pour une impression sur tout type de support.

• Positionnement laser

Dernière innovation brevetée : le positionnement des décors par projection rayon laser garantit une qualité et une précision d'application inégalée ainsi qu'une plus grande rapidité d'exécution.



Savoir-faire

Nos savoir-faire

L'assemblage

A ce stade du processus, le produit prend sa forme définitive. Signature porte une attention très particulière à cette opération afin d'offrir la meilleure qualité de finition.



• Application

Au-delà de la compétence de nos opérateurs, les postes sont spécifiquement étudiés pour garantir précision et qualité d'application optimales.

• Assemblage

Plusieurs procédés d'assemblage mécanique sont utilisés : rivetage, vissage, collage. Chaque procédé est adapté en fonction du produit afin d'offrir la meilleure réalisation.



• Montage électronique et électrique

Les opérations d'assemblage mécanique de câblage électrique, de montage des composants, de tests d'étanchéité sont assurées sur nos lignes de production et garantissent le bon fonctionnement des produits lumineux ou comportant une électronique intégrée.

L'électronique

Conception et commercialisation par : SIGNATURE TRAFFIC SYSTEMS



Un bâtiment de près de 8 000 m² est entièrement dédié à la production d'ensembles électroniques intégrés et des structures en aluminium mécano-soudé qui les supportent.

La conception et la fabrication d'équipements électroniques de signalisation dynamique et d'acquisition de données de trafic, constituent un véritable savoir-faire différenciant pour Signature.



Montage mécanique

Quel que soit le système de signalisation électronique, nos moyens de production nous permettent de concevoir, calculer et fabriquer toutes les structures qui supportent les ensembles tels que : borne de stationnement-minute, mâts en aluminium, structures mécano-soudées de type portique ou potence autoroutière.

Montage électronique

Notre savoir-faire intègre toutes les phases d'assemblage des composants électroniques : montage des cartes et modules de LEDs, câblage, raccordements.



Tests

En phase finale nous réalisons des tests d'étanchéité, de contrôle et de vieillissement des cartes. Chaque ensemble est ainsi contrôlé avant livraison pour s'assurer de son bon fonctionnement.

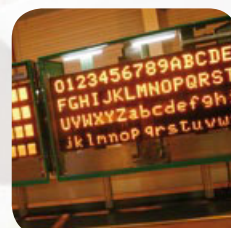

Le conditionnement

Le conditionnement est la phase ultime de notre démarche qualité et des soins apportés à notre production. Associé à une identification par ensemble, il assure la protection du produit et sa traçabilité jusqu'à son exploitation sur site.



Qualité, Sécurité & Environnement

La qualité, la sécurité et l'environnement constituent aujourd'hui trois des principales priorités de notre société. Notre engagement s'est traduit par le renouvellement de nos certifications :

- ISO 9001 version 2008 par SGS (qualité de notre organisation)
- ISO 14001 version 2004 par SGS (respect de l'environnement)
- Droits d'usage NF par l'ASCQUER (qualité et conformité de nos produits)
- AQF par la SNCF (qualité de nos produits : structures aluminium)



La Qualité

Depuis plusieurs années, Signature s'est engagée dans une démarche de Qualité Totale.

Ainsi, nous avons mis en place dans l'ensemble des services de l'entreprise un management par « approche processus » duquel découlent deux objectifs principaux :

- La satisfaction du client,
- L'amélioration continue.

Norme ISO 9001 version 2008 :

• Le client au cœur de nos préoccupations

L'objectif de cette démarche traduit la volonté de Signature de placer le client au cœur de son activité et la qualité au centre de sa démarche.

La Sécurité

La sécurité des collaborateurs est une priorité absolue pour l'entreprise.

Nous avons donc mis en place une structure et des moyens affectés exclusivement à la formation, à la prévention du risque et à la sécurité sur les postes de travail. Dans le cadre de la Politique de Prévention d'Eurovia, des actions de sensibilisation, de participations et d'audits sont déclinées et menées régulièrement sur le terrain.

NOTRE OBJECTIF : « Zéro Accident »

L'Environnement



Signature a été la première société résolument engagée dans la démarche environnementale qui s'est traduite depuis 2001 par le maintien de la certification ISO 14001.

Norme ISO 14001 :

• Respecter l'environnement pour garantir notre avenir

Signature a la volonté d'intégrer l'environnement comme une composante à part entière de la gestion de l'entreprise et a pris des mesures environnementales rigoureuses et efficaces qui s'inscrivent dans la durée et le respect de ses territoires d'accueil.

• Une démarche réfléchie et moderne

Signature est considérée comme précurseur sur son domaine d'activité. Concrètement, chaque année, une part de nos investissements est consacrée à la réduction de l'impact de l'activité sur l'environnement et, pour les unités de production, un Système de Management Environnemental (SME), qui s'appuie sur la norme ISO 14001, est mis en place. Ce SME permet de coordonner les réflexions et les actions destinées à renforcer la préservation et le respect de l'environnement.

Règlementation, Certification, L'essentiel en quelques mots...

La certification



L'arrêté du 3 mai 1978 institue l'obligation d'installer sur l'ensemble des voies ouvertes à la circulation publique des équipements homologués ; la mise en œuvre d'autres produits engage la responsabilité du gestionnaire.

Par modification en date du 5 janvier 1995, l'homologation est devenue une Certification NF.



En France, l'ASCQUER est l'organisme mandaté par l'AFNOR pour attribuer la marque NF aux fabricants de panneaux de signalisation.

Ainsi l'ensemble de nos gammes de signalisation verticale bénéficieront du droit d'usage NF, matérialisé par l'étiquette visible sur nos produits.

Les mentions obligatoires :

Nom de gamme du produit (seule mention facultative)

Nom du fabricant et lieu du site de fabrication

Marque « NF – contrôlé par ASCQUER »

Les 2 derniers chiffres de l'année de fabrication

N° de droit d'usage (attribué par produit)



Réglementation

- Un panneau est toujours certifié NF avec son support.
- La certification NF des revêtements rétro réfléchissants est attribuée à des systèmes film + encre + vernis, jamais au film seul.

Les critères techniques testés pour l'obtention de la certification NF sont :

- > la vérification géométrique et visuelle,
- > la conformité des symboles,
- > la structure et l'épaisseur des subjectiles,
- > la tenue dans le temps, le vieillissement,
- > la résistance mécanique.



Le point sur la norme CE

CE Comme beaucoup de produits, la signalisation verticale possède aussi son nouveau référentiel normatif européen. Nous avons tenté de simplifier ci-dessous l'essentiel qu'il faut retenir sur la norme CE.



À savoir

- L'ASCQUER demeure l'organisme notifié par la France pour attribuer la marque CE.
- Le règlement européen a défini, au-delà d'un référentiel normatif commun, que chaque État choisit le niveau de qualité du produit fini ; en France il y aura donc un **double marquage NF + CE**.
Ainsi, il existe deux types de caractéristiques :
 - les caractéristiques « harmonisées », définies dans les normes **EN**, donnant lieu à la marque **CE** : performances mécaniques, performances photométriques et méthodes de tests,
 - les caractéristiques « volontaires », définies dans les normes **NF**, donnant lieu à la marque **NF** : format, bord protecteur, décors...
- La marque CE concerne les panneaux de police et directionnels permanents ; elle ne concerne ni les panneaux temporaires, ni les structures.

• Juin 2010 : l'arrêté de Réglementation Nationale des Équipements de la Route pour la signalisation verticale (RNER) vient d'être signé.

Cet arrêté définit les conditions de mise en place du marquage CE pour la France ; après une période de coexistence jusqu'au 31 décembre 2012 entre la certification NF actuelle, la double exigence marquage CE + marque NF expliquée ci-dessus sera obligatoire.



Tableau des gammes certifiées SIGNATURE

Gamme	N° d'admission à la marque NF	Pages catalogue
Signalisation de police SITE URBASITE	SP 59 / SP 98	16
	SP 69	17
Signalisation de direction SITE NEW MEDIA VIA LINEA® VITRALITE ALURAIL	D1-55 / D1-81 / D2-59 / D2-97	51
	D2-81 / D2-82	54
	D2-92	56
	D2-55 / D2-19	58
	D2-38 / D3-26	62
Portiques, Potences, Haut-mâts	PHM1	78
Signalisation temporaire	TSI - 08	86 16-86 73 à 96
	TP 15	
	TS-35 / TS-36 / TS-37	
	TPS en cours	
	TD en cours	

Rétroreflexion

Qu'est ce que la rétroreflexion ?

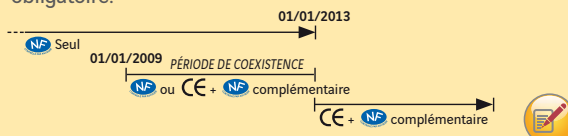
C'est le phénomène de renvoi de la lumière à sa source quel que soit l'angle d'incidence. Elle permet de voir les panneaux de façon identique de jour comme de nuit. C'est pourquoi le choix du film en signalisation est un élément clé de la sécurité.

Ce que dit la réglementation :

« Les panneaux et panoneaux de signalisation doivent être visibles et garder le même aspect de nuit comme de jour. Comme pour les panneaux, les revêtements rétrorefléchissants doivent être certifiés NF ou faire l'objet d'une autorisation d'emploi à titre expérimental.

La rétroreflectorisation porte sur toute la surface des panneaux à l'exception des parties noires. »

(Art. 13-1^{er} partie IISR).



Réglementation

• Il est recommandé de changer un panneau

après 8 ans en classe 1 et après 12 ans en classe 2.



• Dès que les caractéristiques photométriques (valeurs du coefficient de rétroreflexion) d'un panneau sont inférieures à 70 % des valeurs minimales à l'état neuf, il convient d'envisager son remplacement.

Classe	Cl. 1	Cl. 2	Cl. 2 (futur Classe 3)
Rétroreflexion état neuf	50 Cd/lux/m ²	180 Cd/lux/m ²	> 300 Cd/lux/m ²

• OPTEZ POUR LA CLASSE 2 !

La comparaison au bout de 5 ou 10 ans montre un avantage encore plus important pour la Classe 2.

(Art. 13-1^{er} partie IISR)

• Un revêtement de classe 2 gardera, au bout de dix ans d'âge, environ deux fois plus de pouvoir réflecteur qu'un revêtement rétrorefléchissant de classe 1 neuf.

Le choix d'une technologie doit donc, d'un point de vue économique, tenir compte à la fois du coût de l'investissement initial, des frais d'entretien et éventuellement du coût de remplacement.

Les principes sécuritaires et réglementaires doivent toutefois rester prépondérants.

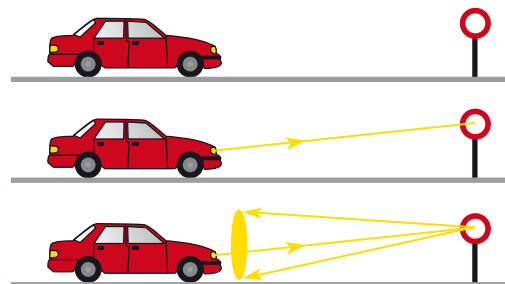

Les classes de film

À ce jour, le référentiel normatif français prévoit deux classes de film rétrorefléchissant et trois classes de performance.

Classe 1



Classe 2

180 Cd/lux/m²



Classe 2 future Cl. 3

300 Cd/lux/m²



Des travaux sont en cours pour faire évoluer l'IISR. L'article 13 prévoit notamment :

- Une nouvelle classe de film rétrorefléchissant, la « classe 3 »,
- Des revêtements à structures microbilles ou microprismatiques.

Voici leurs cas d'emploi :

Classe 1	Cette classe de revêtement correspond au niveau de service minimal sur les réseaux en rase campagne et en agglomération où la classe 2 n'est pas obligatoire.	
Classe 2	Rase campagne	Obligatoire pour : - tous les panneaux et panoneaux implantés à plus de 2m de hauteur, - tous les panneaux et panoneaux implantés sur autoroutes et sur routes à grande circulation, quelle que soit leur hauteur.
	Agglomération	Obligatoire pour : - tous les panneaux de type AB et les panoneaux qu'ils complètent. Obligatoire pour tous les panneaux sur voies où la vitesse est relevée à 70 km/h.

Par souci de cohérence et d'efficacité, [...] il ne faut pas associer un panneau avec un revêtement rétrorefléchissant de classe 1, dans le même champ de vision, avec un panneau ayant un revêtement rétrorefléchissant de classe 2 ou un panneau éclairé. (Art. 13-1^{er} partie IISR)



Notre conseil expert

+ d'informations sur votre parc de panneaux de signalisation ?
Besoin d'un diagnostic ?

... Signature vous propose son offre de recensement, audit, diagnostic et gestion du patrimoine Signalogie®...

voir pages 143-144.

Consultez-nous !



L'offre Signature qui répond aux nouvelles exigences réglementaires en termes d'accessibilité de la voirie aux PMR (Personnes à Mobilité Réduite)

En signalisation verticale et mobilier urbain, Signature fait évoluer son offre pour rendre la rue accessible et s'adapter aux évolutions des villes d'aujourd'hui :

Emplacement personnes handicapées

«Le stationnement pour personnes handicapées à mobilité réduite (GIC, GIG) est réalisé par un panneau B6d complété d'un panneau M6h, pour les emplacements sur chaussée et hors chaussée.»
(Art. 55-5° partie IISR).

Cf.p.27

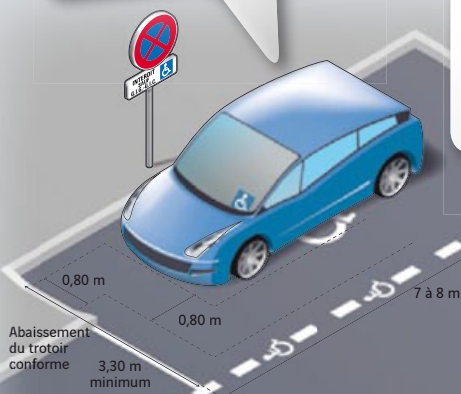

Contrastes visuels de supports de signalisation

«Les bornes et poteaux comportent une partie contrastée, constituée d'une bande d'au moins 10 cm de hauteur entre 1,20 m et 1,40 m du sol.»
(Art. 6d de l'arrêté du 15-01-2007).

Solution Signature : appliquer sur le support de signalisation une bague de contraste adhésive, éventuellement rétro réfléchissante, pour accroître la détection par les malvoyants. La couleur du contraste est choisie à partir du tableau édité par le CERTU.
Cf.p.70

Dégagement des cheminements accessibles

«S'ils ne peuvent être évités sur le cheminement, les obstacles répondent aux exigences suivantes: s'ils sont en porte-à-faux, ils laissent un passage libre d'au moins 2,20 m de hauteur.»
(Art. 6d de l'arrêté du 15-01-2007).

Solution Signature : déport de la signalisation en potence (rappel de la bague contraste possible), ou par console murale (si proche du bâti) pour dégager les cheminements.
Cf.p.71

Partie basse des mobiliers de SIL

«Tout mobilier urbain sur poteaux ou sur pieds comporte un élément bas situé à l'aplomb des parties surélevées lorsque celles-ci ne ménagent pas un passage libre d'au moins 2,20 m de hauteur. Cet élément est installé au maximum à 0,40 m du sol.»
(Art. 6c de l'arrêté du 15-01-2007).

Solution Signature : ajouter en partie basse une latte supplémentaire à une hauteur < 0,40m du sol, pour accroître la détection. En option, la latte peut être support de communication pour la ville.
Cf.p.107

Petit mobilier urbain

«La largeur et la hauteur des bornes et poteaux respectent l'abaque de détection d'obstacle représenté dans l'annexe 3 du présent arrêté. Ce contraste est réalisé dans la partie haute des bornes et poteaux d'une hauteur inférieure ou égale à 1,3 m. La hauteur de la partie contrastée peut alors être adaptée si elle permet d'atteindre un résultat équivalent.»
(Art. 6b et 6c de l'arrêté du 15-01-2007).

Solution Signature : dimensionner les potelets urbains conformément à l'abaque figurant à l'arrêté du 15 janvier 2007.
Cf.p.133-135

Arrêt de transport collectif

«Le nom, la lettre ou le numéro identifiant éventuellement la ligne sont indiqués en caractères de 12 cm de hauteur au minimum et de couleur contrastée par rapport au fond. Le nom du point d'arrêt doit commencer par une lettre majuscule suivie de minuscules et comporter des caractères d'au moins 8 cm de hauteur contrastés par rapport au fond.» (Art. 12 de l'arrêté du 15-01-2007).

Solution Signature : adaptation des hauteurs des caractères en accord avec la réglementation.
Cf.p.132

Réglementation

• Le saviez-vous ?

Par la loi du 11 février 2005, la réalisation d'un diagnostic et l'élaboration d'un plan de mise en accessibilité est obligatoire pour toute commune ou intercommunalité, sans limitation de population. Ce diagnostic devait être terminé pour le 23 Décembre 2009, il concerne aussi bien la voirie que les ERP (Etablissements Recevant du Public). Les communes de plus de 5000 habitants ont obligation de créer une commission d'accessibilité.

C'est l'arrêté du 15 Janvier 2007 qui fixe l'ensemble des nouvelles prescriptions techniques réglementaires, et, en conséquence :

- tous les travaux neufs de voirie réalisés sur les cheminements à rendre accessibles doivent obligatoirement intégrer les nouvelles exigences, depuis 2007.
- pour les équipements existants sur les cheminements, la commune définit elle-même ses objectifs de mise en conformité.

90



POLICE

■ Les fondamentaux réglementaires _____ p.14

■ Les gammes _____ p.16

- Gamme Site _____ p.16
- Gamme Urbasite _____ p.17
- Gamme Sirius _____ p.18
- Gamme Arly _____ p.19

■ Les types et formats des panneaux _____ p.20

- Type A _____ p.20
- Type AB _____ p.22
- Type B _____ p.24
- Type C _____ p.30
- Type CE _____ p.32
- Types C, Dp et E _____ p.34
- Types SR et E 50 _____ p.35
- Types G et J _____ p.36
- Équipements plastiques type J _____ p.37

■ Aménagements de ralentissement en milieu urbain _____ p.39

■ Miroirs _____ p.40

■ Signalisation des périmètres scolaires _____ p.41

■ Panneaux Info Vitesse _____ p.42

■ Panneaux SIRIUS Infinity _____ p.43

■ Signaux fluviaux _____ p.44



POLICE

Les fondamentaux réglementaires



Choix du revêtement rétro réfléchissant

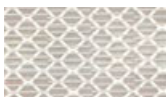

Le film de classe 1 correspond au niveau de service minimal sur les réseaux en rase campagne et en agglomération où la classe 2 n'est pas obligatoire. En revanche le film de classe 2 est obligatoire suivant le tableau ci-dessous. (Art. 13-1^{re} partie IISR).

Type de réseau	Film de Classe 2 obligatoire pour :
En agglomération	Tous les panneaux de type AB et les panonceaux qui les complètent
Sur les routes (et autoroutes) où la vitesse est relevée à 70 km/h	Tous les panneaux
En rase campagne	Tous les panneaux et panonceaux implantés à plus de 2 m de haut
	Les balises

Par souci de cohérence et d'efficacité, il ne faut pas associer deux niveaux de rétro réflexion sur un même ensemble de signalisation.



Choix de la taille des panneaux

Pour les panneaux de type A, AB, B, C, CE, il existe sept gammes de dimensions définies dans le tableau ci-dessous : (Art. 5.3-1^{re} partie IISR).

Gamme	(mm)	(mm)	(mm)	(mm)	(mm)	(mm)	Domaines d'emploi principaux
Miniature	500	400	450		350		Exceptionnellement et exclusivement en agglomération et en tunnel, pour considérations esthétiques ou lorsque la gamme petite ne peut pas être implantée
Petite	700	600	650		500		Lorsque la gamme normale est difficile à implanter
Normale	1000	800	850		700		En règle générale
Grande	1250	1000	1050		900		Sur certaines RN désignées par décision du Ministère, et les routes à plus de 2 voies
Très grande	1500	1200	1250		1050		Sur autoroutes
Supérieure					1200		Gammes réservées aux panneaux type C et CE uniquement pour la présignalisation des aires annexes sur routes et autoroutes
Exceptionnelle					1500		

Certains autres panneaux n'ont pas de dimension prédéfinie : les B30, B51, C3, C14, C25a, C25b, C117a, C117b, C117c, Dp1 et Dp2 ont des dimensions spécifiques (voir dans ce catalogue aux pages correspondantes).



Choix de la hauteur sous panneau

La hauteur sous panneau dépend du type de réseau sur lequel sont implantés les signaux. Les illustrations ci-contre récapitulent les hauteurs à respecter. (Art. 9-1^{re} partie IISR).

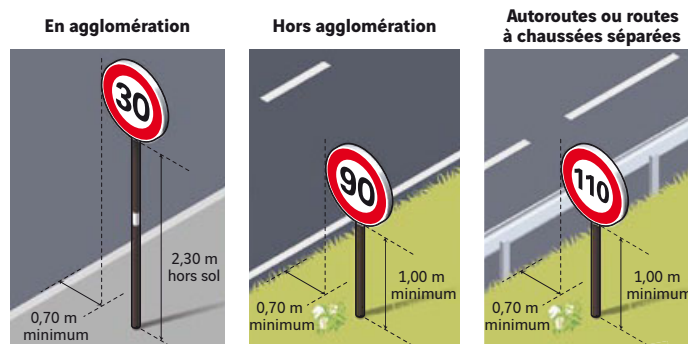

Réglementation

• Accessibilité de la voirie

L'arrêté du 15 janvier 2007 a introduit de nouvelles règles en matière d'**accessibilité de la voirie**, et notamment l'obligation de positionner une bague de contraste sur tous les supports de signalisation présents sur les cheminements mis en accessibilité.



Demandez nos kits de bagues ACCESS' pour mettre votre parc en conformité (voir page 70).
+ d'informations en page 12

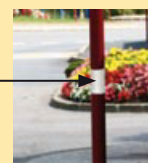

POLICE

Les fondamentaux réglementaires



Choix et calcul du support adapté

• **Hauteur du support** = Hauteur cumulée des panneaux + Hauteur sous le panneau + Longueur du support enterré dans le massif

• **La longueur du support enterré dans le massif est de :**

- 500 mm pour un scellement direct, avec ou sans fourreau,
- 200 mm pour un mât en aluminium de section supérieure ou égale au ø76 mm, fixé par semelle d'ancrage.

• **Choix de la section du support :** Choisissez dans le tableau ci-dessous la configuration souhaitée ou à défaut la plus approchante.

Support galva	Gamme	Hauteur sous panneau 1 m Section / diamètre (en mm)		Hauteur sous panneau 2,30 m Section / diamètre (en mm)	
		Support galva	Mât aluminium	Support galva	Mât aluminium
	Miniature	40 x 40 ou ø 60	ø 60 x 3,5	80 x 40 ou ø 60	ø 60 x 3,5
	Petite	40 x 40 ou ø 60	ø 60 x 3,5	80 x 40 ou ø 60	ø 60 x 3,5
	Normale	80 x 40 ou ø 60	ø 60 x 3,5	80 x 80 - MB	ø 90 x 5
	Grande	80 x 80 - MB	ø 90 x 5	80 x 80 - MC	ø 90 x 5
	Très grande	80 x 80 - MC	ø 90 x 5	2 tubes 80 x 80 - MC	ø 114 x 4
	Miniature	80 x 40 ou ø 60	ø 60 x 3,5	80 x 40 ou ø 60	ø 60 x 3,5
	Petite	80 x 80 - MB	ø 60 x 3,5	80 x 80 - MB	ø 90 x 5
	Normale	80 x 80 - MB	ø 90 x 5	2 tubes 80 x 80 - MB	ø 114 x 4
	Grande	2 tubes 80 x 80 - MB	ø 114 x 4	-	ø 114 x 9
	Très grande	2 tubes 80 x 80 - MC	ø 114 x 9	-	ø 140 x 8

Les calculs ont été réalisés selon la norme XP P98-530 (chapitre 6.2.1).

- 900 Pa pour une surface de panneau égale ou inférieure à 1 m².
- 1300 Pa pour une surface de panneau supérieure à 1 m².

Pour les régions classées en zone 3 selon le DTU P 06-002, ces calculs ne s'appliquent pas : il faut prendre comme sollicitation due au vent uniquement 1300 Pa.



Règles d'implantation

La distance entre l'aplomb de l'extrémité du panneau situé du côté de la chaussée et la rive voisine de cette extrémité ne doit pas être inférieure à 0,70 m.



Pour les Personnes à Mobilité Réduite (PMR), cette distance doit être de 1,40 m pour laisser le passage libre aux fauteuils roulants.



Dimensionnement des massifs de panneaux de police

Classes des massifs				
Classe		MA	MB	MC
Moment de flexion (en daN/m)		100	250	500
Dimensionnement des massifs d'ancrage (Méthode SETEC / SETRA 06/89)				
Massif sols corrects	Dimension	0,4 x 0,4 x 0,3 m	0,4 x 0,4 x 0,4 m	0,4 x 0,4 x 0,5 m
	Volume	0,036 m ³	0,064 m ³	0,080 m ³
Massif sols médiocres	Dimension	0,4 x 0,4 x 0,4 m	0,5 x 0,5 x 0,5 m	0,6 x 0,6 x 0,65 m
	Volume	0,064 m ³	0,125 m ³	0,234 m ³
Supports préconisés				
Supports galva (mm)	Dimension	80 x 40 ø 60	80 x 80 x 2	80 x 80 x 3



À savoir

POUR PASSER VOS COMMANDES, N'OUBLIEZ PAS D'INDIQUER :

Le laquage :

- au dos du panneau
- des supports
- des accessoires de fixation

Les adresses :

- de livraison
- de facturation

Gamme SITE

le jeu de la simplicité...



Gamme de panneaux de police à dos ouvert, idéale pour les aménagements routiers et périurbains.



Les + produit



■ **TRÈS BON RAPPORT QUALITÉ PRIX**, une valeur sûre pour vos travaux d'aménagement routier, avec la possibilité du traitement peinture du dos des panneaux, en option, selon notre nuancier standard.

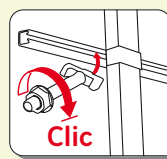

■ **SIMPLE À POSER** : la nouvelle visserie 1/4 de tour pré-montée apporte une grande simplicité et un gain de temps important pour la pose des panneaux SITE sur supports acier. Elle est réutilisable après démontage.

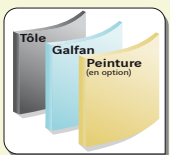

■ **SOLIDE ET RÉSISTANT**, par sa conception en structure monobloc associée à une protection de la tôle par revêtement allié zinc-aluminium Galfan®, avec traitement peinture poudre complémentaire en option.



■ **RESPECTUEUX DE L'ENVIRONNEMENT**, tant par la recyclabilité des matériaux utilisés (tôle Galfan®, peintures poudres sans plomb et sans rejet, films de classe 2 éco-conçus...) que par les process industriels.

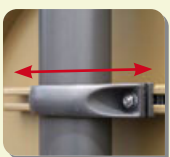

■ **RIGIDE ET FONCTIONNEL**, grâce aux rails de fixations soudés sans déformation de la face avant, à triple fonction :
- rigidité des panneaux,
- réglage latéral sur les supports,
- facilité et esthétique de la pose en double face.

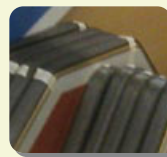

■ **PROTÉGÉ** pendant le transport, grâce au jonc de protection en polyéthylène appliqué sur toute la périphérie du bord tombé.



■ **LARGEMENT DÉCLINABLE**, en signalisation directionnelle, SIL, borne kilométrique, plaques de rue, etc.

Options

- Film antigraffiti sur la face avant
- Volet d'occultation à 1 ou 2 messages
- Peintures hors nuancier standard.



Nuancier standard



Classes de film



Gamme URBASITE

la vocation urbaine...



Panneaux de police caissonnés à dos fermé, pour une intégration parfaite et valorisante en milieu urbain.



Les + produit



■ **ESTHÉTIQUE**, une vraie valeur ajoutée pour soigner l'aménagement de vos centres urbains, les quartiers prestigieux ou historiques, les abords des monuments principaux :

- une conception inédite en dos fermé, entièrement en aluminium,
- aucune visserie apparente, la fixation se faisant par les rails intérieurs,
- finition périphérique par un jonc en PEHD recyclé et recyclable,
- installation préconisée sur mâts aluminium cannelés Signature.



■ **INTÉGRÉ**, par le choix de teintes adaptées à son environnement urbain, ou les couleurs de la charte graphique de la Collectivité.



■ **SIMPLE À POSER** : la visserie ¼ de tour apporte une grande simplicité pour l'installation des panneaux URBASITE sur les mâts aluminium.



■ **RESPECTUEUX DE L'ENVIRONNEMENT**, tant par la recyclabilité des matériaux utilisés (tôle aluminium, peintures poudres sans plomb et sans rejet, films de classe 2 éco-conçus...) que par les process industriels.

Options

- Film antigraffiti sur la face avant
- Peintures hors nuancier standard.



Nuancier standard



Classes de film

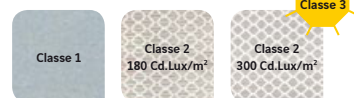

Gamme SIRIUS

l'innovation sécurité « éco-logique »...

Nouveauté



Une gamme inédite de panneaux de police renforcés à LEDs, alimentation autonome par cellules photovoltaïques (ou via l'éclairage public en option), la solution pour renforcer la sécurité des périmètres sensibles et exposés, aussi bien sur réseaux routiers qu'en agglomération.



Les + produit



■ **COMPACT**, tout est logé dans 5 cm d'épaisseur, point principal du brevet déposé sur ce produit : modules photovoltaïques, batteries, modules de gestion, fonctions optionnelles ...

Pour les triangles de 700 mm de côté, les panneaux photovoltaïques sont fixés sur les tranches.

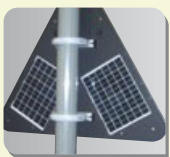

■ **AUTONOME et 100 % Développement Durable**, car entièrement alimenté par les cellules photovoltaïques intégrées au dos du panneau.



■ **INTELLIGENT**, grâce au système de gestion intégré et aux options spécifiques de recueil et de transmission des données.

SIRIUS existe aussi en :

- Feux de balisage et d'alerte Type R1,
- Panneaux temporaires triflash, entièrement autonomes,
- Autres formats : nous consulter.



+ d'informations en page 97

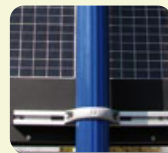

■ **ESTHÉTIQUE, FACILE et RAPIDE** à installer, **ANTIVANDALISME**, grâce à sa conception ultra-compacte entièrement intégrée et la visserie inviolable.



■ **CRÉDIBILITÉ** optimale du dispositif par son fonctionnement programmé ou « sur événement ».

Options

Fonctions optionnelles :

- SIRIUS renforcé (renforcement du listel et du symbole)
- Radar véhicules (mode détection ou alarme vitesse)
- Radar piéton
- Horloge programmable
- Fonction « détection de bouchon »
- Fonction « détection de contre-sens »
- Fonction « analyse de trafic »
- Télécommande
- Déclenchement par radio-fréquence

SAV :

- Contrat de maintenance

Logiciels associés :

- SIRIUS Tools (peut inclure une ou plusieurs des fonctions proposées)
- Kit de communication filaire ou bluetooth SIRIUS / PC

Autres alimentations :

- Éclairage public
- Secteur 230 V

Classes de film

Classe 2
180 Cd.Lux/m²

Gamme ARLY

optez pour le naturel...



Gamme de panneaux réalisés à partir d'une face de police appliquée sur un caisson bois, parfaite pour aménager les espaces naturels, les zones de montagne, etc.



Les + produit



■ **ESTHÉTIQUE**, son ossature bois, idéale pour aménager des espaces de montagne, forêts, ou espaces naturels sensibles, fait rimer écologie avec esthétique.



■ **DURABLE ET DE QUALITÉ**, par :
 - le choix d'essences de bois spécifiquement traités et imputrescibles,
 - une conception en lamellé collé éprouvée,
 - la qualité de collage des faces avant aluminium sur les caissons bois.



■ **ADAPTABLE** sur mâts aluminium
 Signature, grâce au rail aluminium intégré acceptant nos visseries standard.



Classes de film

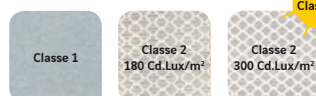

Option

- Film antigraffiti sur la face avant



Type A Signalisation de danger

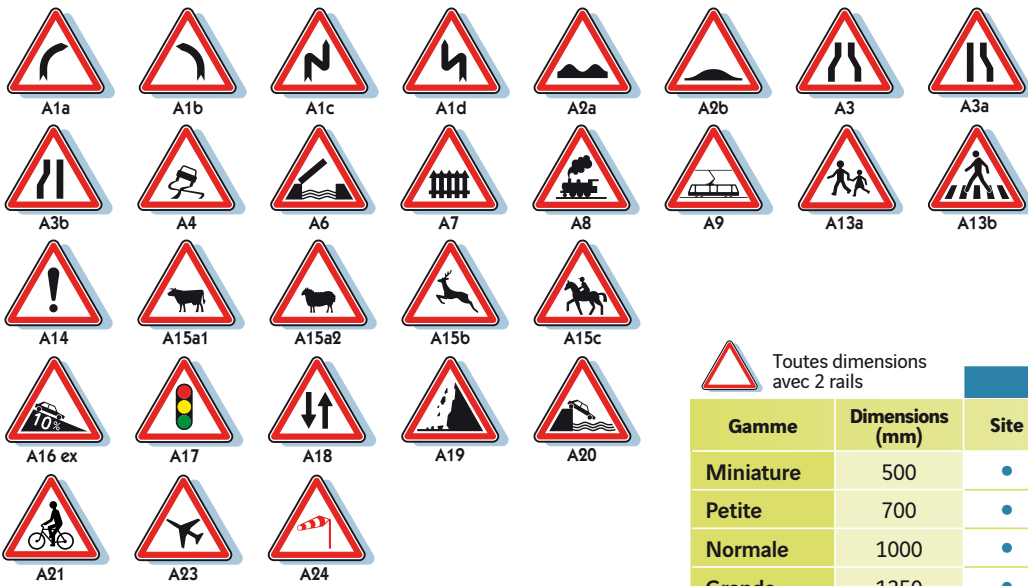

Nouveauté

TÉO
DÉMARQUEZ-VOUS, OPTÉZ POUR UN PANNEAU QUI CHANGE DE L'ORDINAIRE !

+ d'informations en page 41

PANNEAU TÉO

Toutes dimensions avec 2 rails

Gamme	Dimensions (mm)	DISPONIBLE EN GAMME			
		Site	Urbasite	Sirius	Arly
Miniature	500	•	•		•
Petite	700	•	•	•	•
Normale	1000	•	•	•	•
Grande	1250	•		•	
Très grande	1500	•		•	

Réglementation

• Renforcement par feu R1

Normalement un danger particulièrement grave ne peut être signalé que par un panneau de la dimension supérieure à celle normalement utilisée. Conformément aux dispositions de l'article 13-1, un feu de balisage et d'alerte de la catégorie **R1** peut aussi être utilisé pour renforcer la perception d'un signal de danger. (Art. 26-2^e partie IISR).



• Utilisation du panneau M2

Lorsqu'on signale une zone dangereuse, il convient, dans la mesure du possible d'en indiquer la longueur sur un panneau d'étendue **M2** si la zone est longue ou si elle comporte des intersections. Le panneau de danger complété par un panneau d'étendue **M2** est répété de distance en distance, et en tout cas après chaque intersection. Il ne doit jamais porter la mention « RAPPEL » qui est dénuée de tout intérêt. (Arrêté du 31 juillet 2002).



• Signalisation des ralentisseurs

Type	En zone 30				Hors zone 30		
	En entrée	En signalisation avancée	En position	En sortie	En signalisation avancée	En position	En sortie
Dos d'âne et coussins	B30 	Signalisation avancée déconseillée en Zone 30	C27 facultatif 	B51 	A2b + B14 «30» + M2 avec distance si ralentisseurs successifs 	C27 	B33 «30»
Trapézoïdal	B30 	Signalisation avancée déconseillée en Zone 30	C20a + M9d 	B51 	A13b + M9d + B14 «30» 	C20a + M9d 	B33 «30»

Hauteur sous panneau = 2,30 m en agglomération, 1 m hors agglomération.

+ d'informations sur les aménagements urbains ... en vous connectant sur www.certu.fr

Type A Triangles occultables

Disponibles en gamme SITE dans toutes les dimensions.



Occultable tout symbole.
Cadenas inox inclus.

• Verglas fréquent !

Lorsqu'il est possible de signaler le verglas, la signalisation s'effectue à l'aide d'un panneau **A4** complété par un panneau **M9z** d'indications diverses portant l'inscription : «VERGLAS FRÉQUENT». Cette signalisation est maintenue pendant toute la mauvaise saison et retirée le reste du temps. (Art. 31-2^e partie IISR).



→ Pour de telles situations saisonnières ou périodiques mais récurrentes, pensez à installer des panneaux ou panneaux occultables.



Type M Panonceaux pour panneaux de danger Type A

Panonceaux (mm)		DIMENSIONS DES PANONCEAUX PAR GAMME RÉGLEMENTAIRE ASSOCIÉE				
		Miniature 500	Petite 700	Normale 1000	Grande 1250	Très grande 1500
M1	M1 ex1 50 m M1 ex2 4,5 km	150 x 500	200 x 700	250 x 900	300 x 1000	400 x 1200
M2	M2 ex1 ↑ 50 m ↑ M2 ex2 ↑ 15 km ↑	150 x 500	200 x 700	250 x 900	300 x 1000	400 x 1200
M5	M5b pour A8 ex. STOP 150m	150 x 500	200 x 700	250 x 900	300 x 1000	400 x 1200
M9	M9b1 M9d M9g M9z 1 ligne ex.	150 x 500	200 x 700	250 x 900	300 x 1000	400 x 1200
	M9a M9i M9j1 M9j2 M9z 2 lignes ex.	350 x 500	350 x 700	500 x 900	600 x 1000	600 x 1200
		DISPONIBLE EN GAMME				
Site		•	•	•	•	•
Urbasite / Arly		•	•	•		
Sirius		Disponible pour certains formats et modèles. Nous consulter				
		1 rail		2 rails		

Réglementation

• Implantation des panneaux de type A hors agglomération

Hors agglomération, la distance normale d'implantation est comprise entre 100 et 200 m. Elle est choisie aussi proche que possible de 150 m sur route et 200 m sur autoroute sauf difficultés spéciales sérieuses ou avantages marqués à la modifier.

S'ils sont placés plus en amont, à une distance différente de la distance normale d'implantation, ils sont complétés par un panonceau de distance M1, qui ne doit pas excéder 400 m. Dans ce cas, le panneau est répété à mi-distance environ et les deux panneaux portent des panonceaux de distance M1.

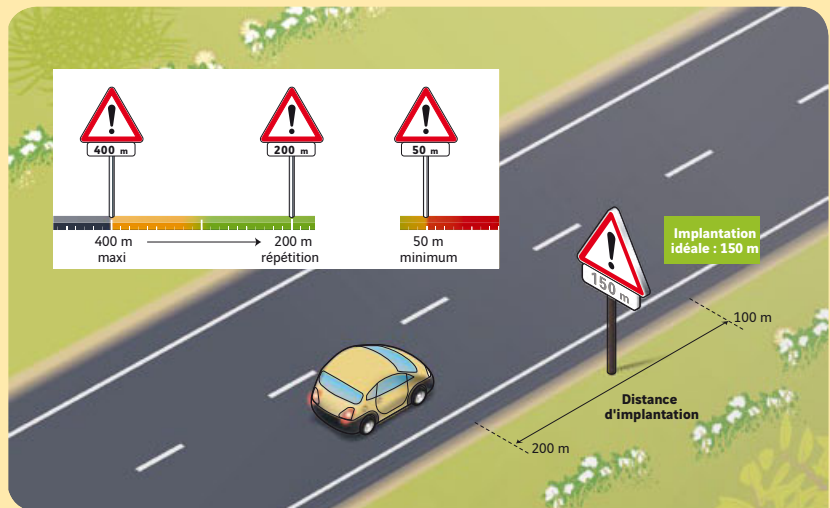

A l'inverse, la réduction de la distance d'implantation à une valeur inférieure à 100 m doit être exceptionnelle et tenir compte de la distance de visibilité du panneau et de la vitesse habituellement pratiquée sur la route. Cette distance ne doit pas être inférieure à 50 m. (Art. 25 - IISR 2° partie)

• Implantation des panneaux de type A en agglomération

En agglomération, la distance normale d'implantation est comprise entre 0 et 50 m. Elle est choisie aussi proche que possible de 50 m.

S'ils sont placés plus en amont, à une distance différente de la distance normale d'implantation, ils sont complétés par un panonceau de distance M1, qui ne doit pas excéder 150 m. Le panneau est alors répété à mi-distance environ. Les deux panneaux portent dans ce cas des panonceaux de distance M1. (Art. 25 - IISR 2° partie)

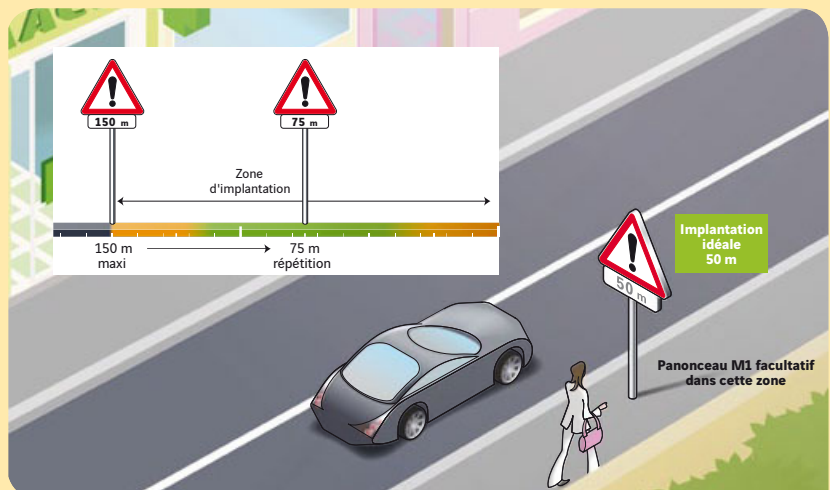

POLICE Type AB

Type AB Signalisation des intersections et des priorités

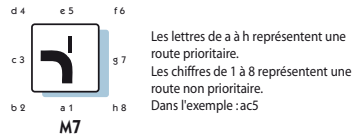

Les lettres de a à h représentent une route prioritaire.
Les chiffres de 1 à 8 représentent une route non prioritaire.
Dans l'exemple : a:c5

Gamme	Dim. (mm) Triangles	Dim. (mm) AB4	Dim. (mm) AB6/AB7	DISPONIBLE EN GAMME			
				Site	Urbasite	Sirius	Arly
Miniature	500	400	350	•	•		•
Petite	700	600	500	•	•	•	•
Normale	1000	800	700	•	•	•	•
Grande	1250	1000	900	•		•	
Très grande	1500	1200	1050	•		•	

2 rails
 3 rails
 4 rails
 5 rails

• Implantation des panneaux de type AB3b / AB3a

Le panneau avancé AB3b annonce le panneau AB3a.

Il est utilisé sur toutes les catégories de routes aussi bien en agglomération qu'en rase campagne.

Exceptionnellement, si les contraintes locales nécessitent un renforcement de la perception du régime de priorité, le panneau avancé AB3b peut être complété par un feu de balisage et d'alerte de catégorie R1.

En rase campagne, le panneau avancé AB3b est obligatoirement mis en place.

Hors agglomération :

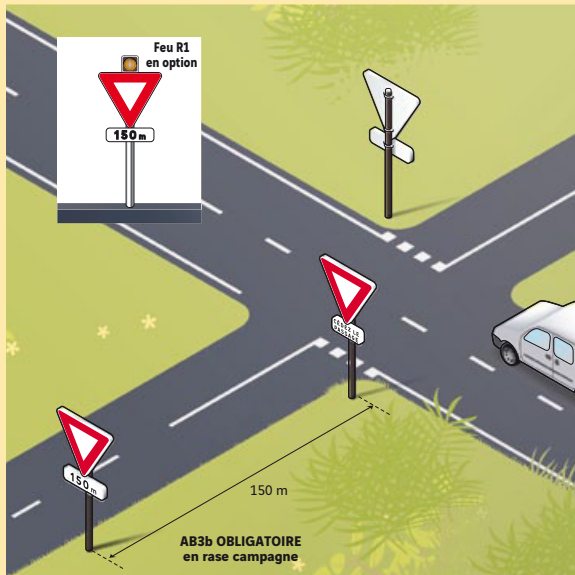

En agglomération, lorsque la vitesse est limitée à 50 km/h ou à une valeur inférieure, sur la branche de route sur laquelle s'impose le « CÉDEZ LE PASSAGE », il est possible de ne pas implanter le panneau AB3b de signalisation avancée.

(Art. 42-2 - 3^e partie IISR)

En agglomération :

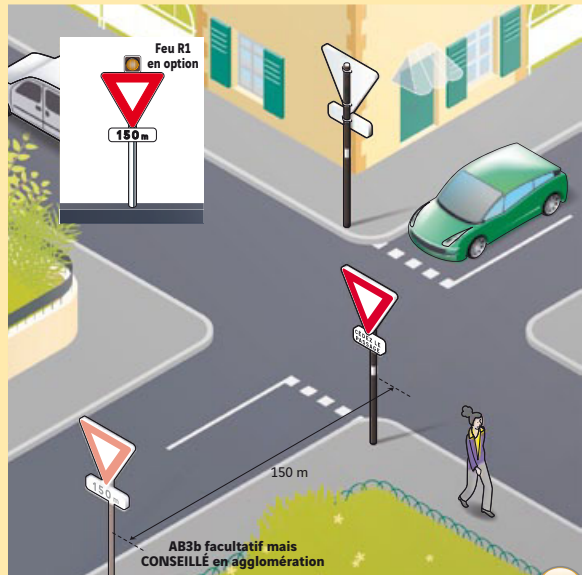

Réglementation

• AB4

Le panneau AB4 (STOP) est un panneau de prescription absolue : il est **fortement déconseillé** de l'associer à d'autres signaux sur le même ensemble.



• Rétroreflexion des panneaux de type AB

En agglomération, tous les panneaux de **type AB** sont obligatoirement rétro réfléchissants de classe 2.





(Art. 13 1^{re} partie IISR).

• Ancien panneau M9AB25

Rappel : l'ancien panneau M9AB25 « VOUS N'AVEZ PAS LA PRIORITÉ » est supprimé depuis l'arrêté du 8 avril 2002.



Type M Panonceaux pour panneaux d'intersection et de priorité Type AB

Panonceaux (mm)		DIMENSIONS DES PANONCEAUX PAR GAMME RÉGLEMENTAIRE ASSOCIÉE				
		Miniature 500	Petite 700	Normale 1000	Grande 1250	Très grande 1500
M1	M1 pour AB3b ex. 50 m	150 x 350	150 x 500	200 x 700	250 x 900	300 x 1000
M4	M4d1  M4d2 	150 x 350	150 x 350	200 x 500	300 x 500	350 x 700
M5	M5a pour AB5 ex. 	250 x 350	350 x 500	500 x 500	700 x 700	
M7	M7 ex. 	350 x 350	500 x 500	700 x 700	900 x 900	1050 x 1050
M9	M9c pour AB3a ex. 	150 x 350	150 x 350	200 x 500	300 x 500	350 x 700
		DISPONIBLE EN GAMME				
Site		•	•	•	•	•
Urbasite / Arly		•	•	•		
Sirius		Disponible pour certains formats et modèles. Nous consulter				

1 rail 2 rails



Réglementation

• Panonceaux de distance pour panneaux de type AB :

En rase campagne :

Les panneaux AB1 et AB2 ne comportent pas de panonceau de distance lorsqu'ils sont implantés entre 100 et 200 m de l'intersection qu'ils annoncent. En dehors de ces cas, la distance doit être indiquée (en mètres) sur un panonceau M1. Elle est arrondie aux 50 m les plus voisins si elle est supérieure à 200 m. Entre 50 et 100 m, elle est arrondie à 50, 75 ou 100 m.

• Implantation des panneaux de type AB5/ AB4 :

Le panneau avancé AB5 annonce le panneau AB4.

En rase campagne : le panneau avancé AB5 est obligatoirement mis en place. Exceptionnellement, si les contraintes locales nécessitent un renforcement de la perception du régime de priorité, le panneau avancé AB5 peut être complété par un feu de balisage et d'alerte de catégorie R1.

En agglomération :

L'indication des distances sur les panonceaux des panneaux AB3b et AB5 se fait comme en rase campagne. Lorsque la distance est inférieure à 50 m, elle est arrondie aux 10 m les plus voisins.

(Art. 42-6 - 3^e partie IISR)

En agglomération : notamment lorsque la vitesse est limitée à 50 km/h ou à une valeur inférieure, sur la branche de route sur laquelle s'impose le «STOP», il est possible de ne pas implanter le panneau AB5 de signalisation avancée.

(Art. 42-2 - 3^e partie IISR)

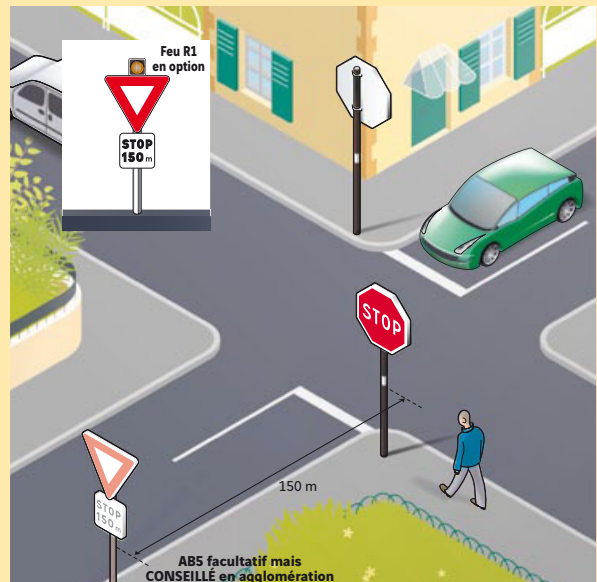
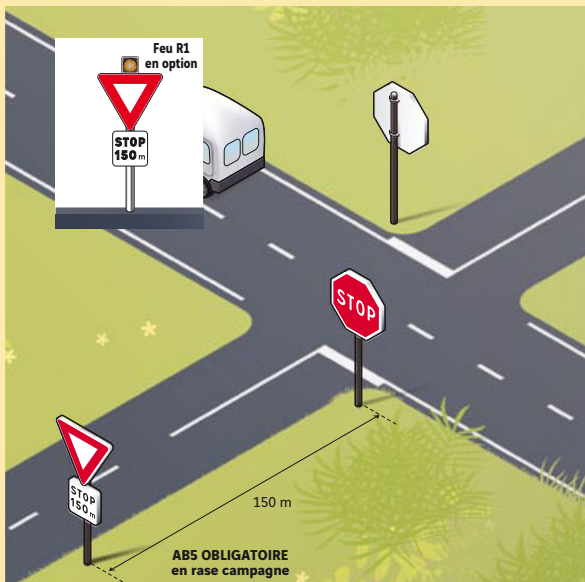

Type B Signalisation d'interdiction et de fin d'interdiction



Nouveauté

RENFORCEZ LA SIGNALISATION DE LIMITATION DE VITESSE, PENSEZ À SIRIUS.

(TOUS SYMBOLES DISPONIBLES)

+ d'informations en page 18



GAMME SIRIUS

PANNEAUX DE FIN D'INTERDICTION

Type B Signalisation d'obligation et de fin d'obligation

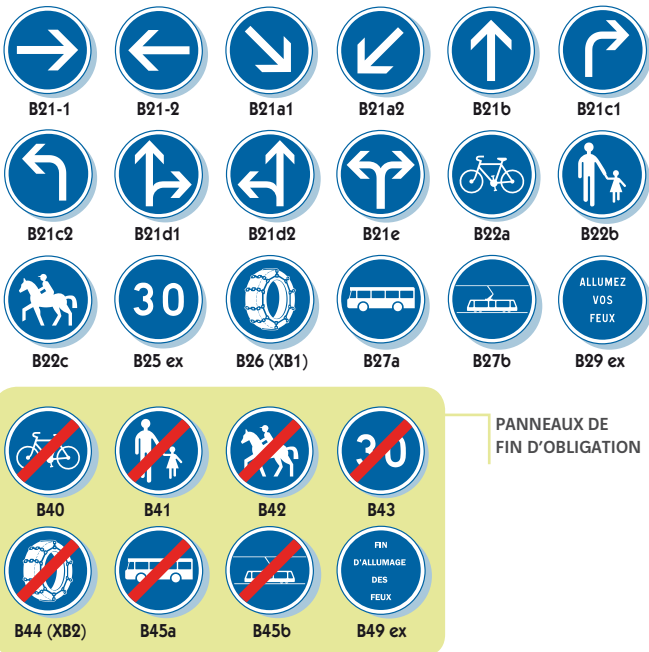

PANNEAUX DE FIN D'OBLIGATION

Toutes dimensions avec 2 rails

DISPONIBLE EN GAMME

Gamme	Dimensions (mm)	DISPONIBLE EN GAMME			
		Site	Urbasite	Sirius	Arly
Miniature	450	•	•		•
Petite	650	•	•	•	•
Normale	850	•	•	•	•
Grande	1050	•		•	
Très grande	1250	•		•	

Type B Disques occultables



Disponibles en gamme SITE dans toutes les dimensions.

Occultable tout symbole. Cadenas inox inclus 1 ou 2 messages.

Réglementation

• **Vitesse limitée par temps de pluie** (Art. R413-2 Code de la Route)



> sur autoroute

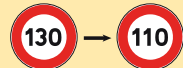

> sur certaines autoroutes ou routes à chaussées séparées par TPC



> sur route

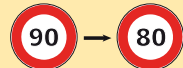

• **Doublement des panneaux d'interdiction**



Sur les autoroutes et les routes à plus de deux voies à chaussées séparées par un terre-plein central, les panneaux de signalisation d'interdiction placés à la droite de la route sont répétés de l'autre côté de la chaussée ou sur un portique au-dessus des voies.

Sur ces mêmes routes et autoroutes, les autres panneaux de signalisation placés à la droite de la route peuvent également être répétés de l'autre côté de la chaussée lorsque les conditions sont telles qu'ils risquent de ne pas être aperçus à temps par les conducteurs auxquels ils s'adressent. (Art. 8 - 1^{re} partie IISR)

POLICE Type M

Type M Panonceaux pour panneaux d'interdiction et d'obligation Type B

Panonceaux (mm)		DIMENSIONS DES PANONCEAUX PAR GAMME RÉGLEMENTAIRE ASSOCIÉE				
		Miniature 450	Petite 650	Normale 850	Grande 1050	Très grande 1250
M1	M1 ex1 M1 ex2	150 x 350	150 x 500	200 x 700	250 x 900	300 x 1000
M2	M2 ex1 M2 ex2	150 x 350	150 x 500	200 x 700	250 x 900	300 x 1000
M3	M3a1 M3a2	250 x 350	350 x 350	350 x 500	500 x 500	700 x 700
	M3b1 M3b2	150 x 350	150 x 500	200 x 500	300 x 500	350 x 700
	M3b3 ex. M3b4 ex.	150 x 350	150 x 500	200 x 700	250 x 900	300 x 1000
	M3d			350 x 500	500 x 500	700 x 700
M4	M4a M4b M4c M4d1 M4d2 M4f ex.	150 x 350	150 x 350	200 x 500	300 x 500	350 x 700
	M4s M4t M4u ex. M4w M4x					
	M4e ex1			350 x 700	500 x 900	600 x 1000
	M4e ex2	150 x 500	200 x 700	250 x 900	300 x 1000	400 x 1200
	M4g M4i M4j M4k M4l M4m	250 x 350	350 x 350	350 x 500	500 x 500	700 x 700
	M4p M4q ex. M4r ex. M4v M4z* <small>*pour B18c uniquement</small>					
M9	M9v1 M9v2	350 x 500	350 x 500	350 x 700	500 x 900	600 x 1000
	M9z 1 ligne ex.	150 x 500	200 x 700	250 x 900	300 x 1000	400 x 1200
	M9z 2 lignes ex. texte court	200 x 500	200 x 500	350 x 700	500 x 900	600 x 1000
	M9z 2 lignes ex. texte long	200 x 700	200 x 700	250 x 900	300 x 1000	400 x 1200
		DISPONIBLE EN GAMME				
Site		•	•	•	•	•
Urbasite / Arly		•	•	•		
Sirius		Disponible pour certains formats et modèles. Nous consulter				

1 rail 2 rails

Réglementation

• Dégressivité de la vitesse sur autoroutes et chaussées séparées

Si la limitation de vitesse exige d'une proportion notable de véhicules une décélération importante, il est recommandé de placer un premier panneau B14 avec un panonceau de distance M1 et de répéter le signal B14 à la distance indiquée sur le premier panneau.

Sur les autoroutes et les routes à chaussées séparées, on implante plusieurs panneaux avec l'indication de vitesses dégressives par paliers de 20 km/h. Les panneaux sont espacés de 100 m. Sur les autoroutes et les routes à chaussées séparées, cette distance peut être augmentée, sans cependant dépasser 200 m. (Art. 63 - 4^e partie IISR)

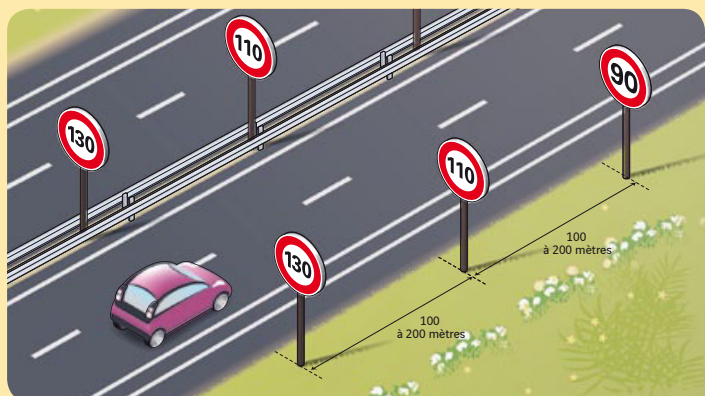

Type B Signalisation de prescription relative au stationnement

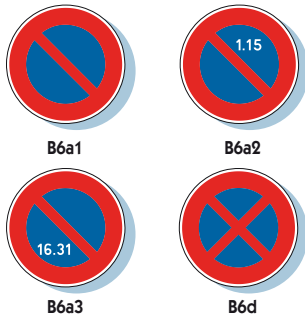

Toutes dimensions avec 2 rails

Gamme	Dimensions (mm)	DISPONIBLE EN GAMME			
		Site	Urbasite	Sirius	Arly
Miniature	450	•	•		•
Petite	650	•	•	•	•
Normale	850	•	•	•	•
Grande	1050	•		•	
Très grande	1250	•		•	

Réglementation

• Stationnement interdit ou réglementé

Par dérogation à l'article 8 (...), toutes les interdictions et restrictions de stationnement ne s'appliquent que du côté de la route sur lequel les panneaux sont placés. Elles s'appliquent au-delà du signal dans le sens de la marche jusqu'à l'intersection suivante.

Lorsque la distance entre deux intersections successives est supérieure à 75 m en agglomération ou 500 m en rase campagne, on peut, pour rappeler l'interdiction, implanter un ou plusieurs panneaux B6a intermédiaires complétés par un panneau d'application **M8c**.

(Art. 55 - 4^e partie IISR)

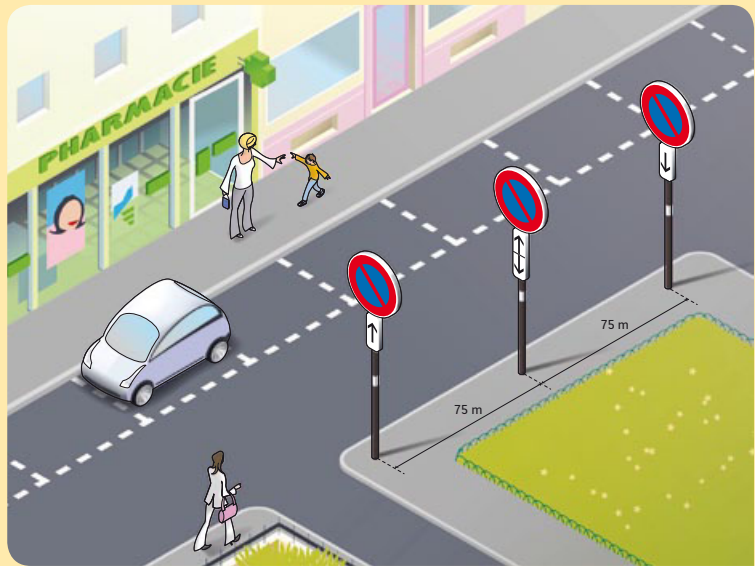

• M6c anciens :

Les panneaux relatifs au stationnement limité par disque **M6c anciens** pourront être utilisés jusqu'au 31 décembre 2011 au plus tard.



• Panneaux M6i :

Ils signalent que le stationnement est réservé aux véhicules électriques pendant la durée de recharge de leurs accumulateurs et complètent les panneaux **B6a**.

Le marquage de l'emplacement de stationnement est mis en œuvre conformément à l'article 118-52 paragraphe C.

(Art. 55c - 4^e partie IISR)



• Réglementations diverses complémentaires :

Lorsque la réglementation du stationnement est telle que les précisions données par la signalisation prévue par l'IISR sont insuffisantes, il est possible de compléter les panneaux **B6a1**, **B6a2** **B6a3** et les éventuels panneaux complémentaires déjà prévus par un panneau qui précise, par exemple :

- la distance sur laquelle porte l'interdiction (panneau d'étendue **M2**),
- la catégorie de véhicules auxquels s'applique la réglementation (panneau de catégorie **M4**),
- les jours ou heures limites d'interdiction (panneau complémentaire **M6f**),
- la durée au-delà de laquelle le stationnement est interdit (panneau complémentaire **M6f**),
- les exceptions concernant certaines catégories de véhicules (panneau complémentaire **M6f**),
- la réglementation concernant l'usage de certaines dépendances (panneau complémentaire **M6f**).

(Art. 55-6 - 4^e partie IISR)

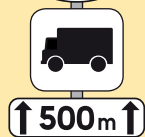

↑ 500m ↑

Exemple ci-contre : stationnement interdit aux poids lourds à partir du panneau **B6a1**, sur le côté où il est implanté, et sur une distance de 500 m.

Type M Panonceaux pour panneaux relatifs au stationnement Type B

Panonceaux (mm)		DIMENSIONS DES PANONCEAUX PAR GAMME RÉGLEMENTAIRE ASSOCIÉE				
		Miniature 450	Petite 650	Normale 850	Grande 1050	Très grande 1250
M1	M1 ex1 50 m M1 ex2 2,5 km	150 x 350	150 x 500	200 x 700	250 x 900	300 x 1000
	M2 ex1 ↑ 50 m ↑ M2 ex2 ↑ 4,5 km ↑	150 x 350	150 x 500	200 x 700	250 x 900	300 x 1000
M4	M4a M4b M4c M4d1 M4d2 M4f ex. M4s M4t M4u ex. M4w M4x M4e ex2 CAMPING-CARS REMORQUES ET SEMI-REMORQUES	150 x 350	150 x 350	200 x 500	300 x 500	350 x 1000
	M4g M4i M4j M4k M4l M4m M4p M4q ex. M4r ex. M4v ex.	150 x 500	200 x 700	250 x 900	300 x 1000	400 x 1200
	M4g M4i M4j M4k M4l M4m M4p M4q ex. M4r ex. M4v ex.	250 x 350	350 x 350	350 x 500	500 x 500	700 x 700
	M6a M6b ex. M6c ancien ex. M6d ex1 M6d ex2 M6f 2 lignes ex. M6h M6c ex. M6e M6g ex. M6c ex. M6i	150 x 500	200 x 500	200 x 500	200 x 500	
M6	M6a M6b ex. M6c ancien ex. M6d ex1 M6d ex2 M6f 2 lignes ex. M6h M6c ex. M6e M6g ex. M6c ex. M6i	150 x 350	150 x 500	200 x 700	250 x 900	
	M6a M6b ex. M6c ancien ex. M6d ex1 M6d ex2 M6f 2 lignes ex. M6h M6c ex. M6e M6g ex. M6c ex. M6i	350 x 350	350 x 350	350 x 500	350 x 500	
M8	M8a M8a bis ex. M8b M8d M8e M8c M8c bis ex. M8f M8f bis ex.	150 x 350	200 x 500	200 x 500	200 x 500	
	M8a M8a bis ex. M8b M8d M8e M8c M8c bis ex. M8f M8f bis ex.	150 x 350	200 x 500	200 x 700	200 x 700	
		DISPONIBLE EN GAMME				
Site		•	•	•	•	•
Urbasite / Arly		•	•	•		

1 rail

2 rails



Stationnement PMR (Personnes à Mobilité Réduite)

L'arrêté du 15-01-2007 inclut une réglementation stricte sur le stationnement réservé aux PMR :

Stationnement longitudinal de plain-pied à gauche de la chaussée

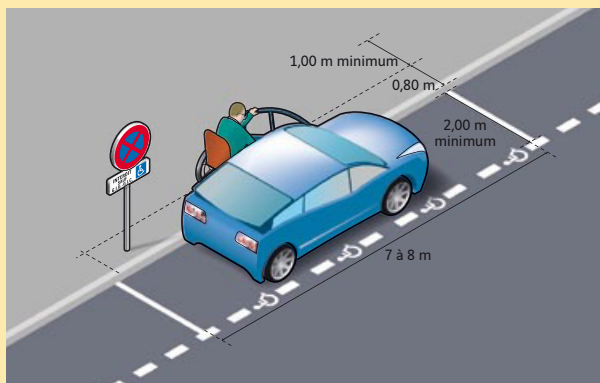

- La seule signalisation verticale à installer est :

B6d
+
M6h



Stationnement longitudinal à droite de la chaussée

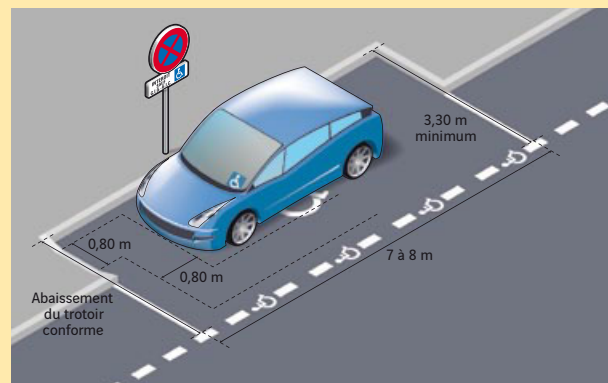

- Le marquage au sol est réalisé conformément au schéma ci-dessus.



+ d'informations : nous consulter



Type B Signalisation de prescription zonale de stationnement



Toutes dimensions avec 2 rails

Gamme	Dimensions (mm)	DISPONIBLE EN GAMME			
		Site	Urbasite	Sirius	Arly
Petite	500	•	•		•
Normale	700	•	•	•	•
Grande	900	•		•	
Très grande	1050	•		•	

Réglementation

Anciens panneaux et panonceaux

Les panneaux et panonceaux relatifs au stationnement à durée limitée fixée à 1h30 et contrôlé par disque **M6c-ancien**, **B6b3-ancien**, **B6b5-ancien**, **B50c-ancien**, **B50e-ancien** pourront être utilisés jusqu'au 31 décembre 2011 au plus tard.

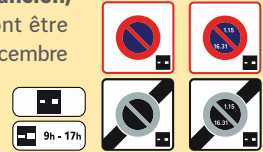

Type B Signalisation de zones nouvelles de circulation particulière en milieu urbain

■ Zone 30

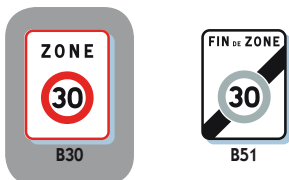

Nouveauté

RENFORCEZ VOS ENTRÉES DE ZONE 30, PENSEZ À SIRIUS.

+ d'informations en page 18
GAMME SIRIUS

OPTION DOS FERMÉ, commandez vos panneaux B30 et B51 en dos fermé :

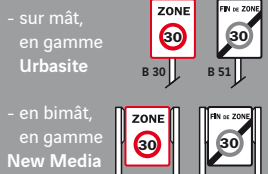

Gamme	Dimensions (mm)	DISPONIBLE EN GAMME				
		Site	Urbasite	New Media Bimât	Sirius	Arly
Petite	650 x 500	•	•	•	•	•
Normale	900 x 700	•	•	•	•	•
Grande	1150 x 900	•		•	•	

■ 2 rails ■ 3 rails ■ Bimât

■ Zone de rencontre



■ Aire piétonne



Toutes dimensions avec 2 rails

Gamme	Dimensions (mm)	DISPONIBLE EN GAMME			
		Site	Urbasite	Sirius	Arly
Miniature	350	•	•		•
Petite	500	•	•	•	•
Normale	700	•	•	•	•
Grande	900	•		•	
Très grande	1050	•		•	

Réglementation

Le double sens cyclable en Zone 30 et Zone de Rencontre

À savoir

- Le décret du 30 juillet 2008 a entraîné la modification du Code de la Route (Art. R-110-2) : «**Toutes les chaussées sont à double sens pour les cyclistes**, sauf dispositions prises par l'autorité investie du pouvoir de police».
- Depuis le 1^{er} juillet 2010, toute ancienne Zone 30 ou Zone de rencontre doit être mise en conformité.
- Toute nouvelle zone doit être en conformité avec ce décret.

* PMR : Personnes à Mobilité Réduite

Type M Panonceaux pour panneaux de prescription zonale Type B

Panonceaux (mm)		DIMENSIONS DES PANONCEAUX PAR GAMME RÉGLEMENTAIRE ASSOCIÉE				
		Miniature 350	Petite 500	Normale 700	Grande 900	Très grande 1050
M4	M4a M4b M4c M4d1 M4d2 M4f ex. 	150 x 350	150 x 350	200 x 500	300 x 500	350 x 700
	M4s M4t M4u ex. M4w M4x 					
	M4e ex2 CAMPING-CARS REMORQUES ET SEMI-REMORQUES 					
M6	M4g M4i M4j M4k M4l 	250 x 350	350 x 350	350 x 500	500 x 500	700 x 700
	M4m M4p M4q ex. M4r ex. M4v ex. 					
	M6a M6b ex. M6c ancien ex. M6d ex1 					
M8	M6d ex2 M6f 2 lignes ex. M6g ex. M6h 	150 x 500	200 x 500	200 x 500	200 x 500	
	M6c ex. M6e M6g ex. 					
	M6c ex. M6i 					
M8	M8a M8a bis ex. M8b M8d M8e 	150 x 350	200 x 500	200 x 500	200 x 500	
	M8c M8c bis ex. M8f M8f bis ex. 					
		DISPONIBLE EN GAMME				
Site		•	•	•	•	•
Urbasite / Arly		•	•	•		

1 rail
 2 rails

• Réglementation des zones de circulation en milieu urbain

	Aire piétonne	Zone de rencontre	Zone 30
Signalisation d'entrée	B54	B52	B30
Signalisation de sortie Signalisation principale	B55	B53	B51
Autres signalisations de sortie	B52 ZONE 30 D 28	B54 ZONE 30 D 28	B52 B54 D 28
Usagers	Piétons et cyclistes - Véhicules liés à la desserte	Tous	
Statut	Permanent ou temporaire	Permanent	Permanent
Type de priorité	Piéton prioritaire sur tous les véhicules sauf transports guidés de manière permanente	Régime général de priorité, y compris pour les piétons	
Limitation de vitesse	Allure au pas	20 km/h	30 km/h
Transports publics	Admis		
Aménagement cyclable dans la zone	Aucun aménagement particulier	Aucun en particulier, sauf dans les rues à sens unique pour le double sens cyclable.	
PMR	Appliquer les exigences réglementaires sur l'accessibilité de la voirie aux PMR (voir page 10) en privilégiant chaque fois que possible, le dégagement de tout obstacle et l'aménagement de trajets les plus directs et simples possibles.		

Type C Signalisation d'indication



Nouveauté

RENFORCEZ LA SÉCURITÉ
DE VOS PASSAGES
PIÉTONS,
PENSEZ À SIRIUS.
(TOUTS SYMBOLES DISPONIBLES)

+ d'informations en page 18



GAMME SIRIUS

Type C Carrés occultables



Disponibles en gamme SITE dans
toutes les dimensions

Occultable tout symbole.
Cadenas inox inclus 1 ou
2 messages.

Réglementation

• **Panneaux et panonceaux anciens**

Les panneaux et panonceaux relatifs au stationnement à durée limitée fixée à 1h30 et contrôlé par disque **M6c-ancien**, **C1b-ancien**, pourront être utilisés **jusqu'au 31 décembre 2011 au plus tard.**



• **C107 et C108**

Ces panneaux signalent l'entrée sur une section de route à accès réglementé. Ils ne comportent pas de limitation de vitesse précisément associée, qui doit être signalée par le B14.



• **C113 et B22a**

Le **C113** signale un accès conseillé et réservé aux cyclistes sur pistes et bandes cyclables. (Art. 75-3-5^e partie IISR). À ne pas confondre avec le **B22a** qui oblige les cyclistes à circuler sur la bande réservée à cet effet, complété par un **M4d2** si l'accès est élargi aux cyclomoteurs. (Art. 66-4^e partie IISR).



Nouveauté

• **Nouveau C51a et C51b**

La réglementation vient d'intégrer deux nouveaux symboles : **C51a** et **C51b**, modifiant l'arrêté du 24 novembre 1967 et l'article 73 de la 5^e partie de l'IISR : La signalisation des sections de route où une régulation dynamique de la vitesse peut être mise en œuvre en fonction des conditions de circulation est obligatoire. Elle est assurée au moyen des panneaux **C51a** et **C51b**.

Toutes dimensions avec 2 rails

Gamme	Dimensions (mm)	DISPONIBLE EN GAMME			
		Site	Urbasite	Sirius	Arly
Miniature	350	•	•		•
Petite	500	•	•		•
Normale	700	•	•	•	•
Grande	900	•		•	
Très grande	1050	•		•	

Réglementation

• **C115 - C116**

Les panneaux **C115** et **C116** signalent les voies vertes et voies réservées aux piétons et aux véhicules non motorisés. Exceptionnellement l'autorité de police compétente peut élargir les autorisations de circulation :

- aux cavaliers, avec installation du panonceau **M4y** sous le **C115**,
- à certains véhicules à moteur, avec installation du panonceau **M9z** avec la mention adaptée sous le **C115**.

La fin de voie est obligatoirement signalée par le **C116**.

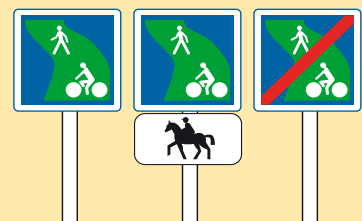

Type M Panonceaux pour panneaux d'indication Type C

Panonceaux (mm)		DIMENSIONS DES PANONCEAUX PAR GAMME RÉGLEMENTAIRE ASSOCIÉE				
		Miniature 350	Petite 500	Normale 700	Grande 900	Très grande 1050
M1	M1 ex1 M1 ex2	150 x 350	150 x 500	200 x 700	250 x 900	300 x 1000
M2	M2 ex1 M2 ex2	150 x 350	150 x 500	200 x 700	250 x 900	300 x 1000
M3	M3a1 M3a2	250 x 350	300 x 500	350 x 700	500 x 900	600 x 1000
	M3b1 M3b2 M3b3 ex. M3b4 ex.	150 x 350	150 x 500	200 x 700	250 x 900	300 x 1000
M4	M4a M4b M4c M4d1 M4d2 M4f ex. M4w M4x	150 x 350	150 x 500	200 x 700	250 x 900	300 x 1000
	M4g M4i M4n M4y M4z pour C117	250 x 350	300 x 500	350 x 700	500 x 900	600 x 1000
M6	M6c	150 x 350	150 x 350	200 x 700	200 X 700	
M9	M9d	150 x 350	150 x 500	200 x 700	250 x 900	300 x 1000
	M9z 1 ligne ex.	150 x 350	150 x 500	200 x 700	250 x 900	300 x 1000
	M9e M9f M9z 2 lignes ex.	250 x 350	300 x 500	350 x 700	500 x 900	600 x 1000
M10	M10a ex. M10b ex. M10c ex. M10z ex.	150 x 350	150 x 500	200 x 700	250 x 900	300 x 1000
M11	M11a ex. M11b ex.	250 x 350	300 x 500	350 x 700	500 x 900	600 x 1000
		DISPONIBLE EN GAMME				
Site		•	•	•	•	•
Urbasite / Arly		•	•	•		
Sirius		Disponible pour certains formats et modèles. Nous consulter				
		1 rail	2 rails			

Réglementation

• **C8 - Signalisation des refuges**

Dans les tunnels et sur autoroutes et routes à chaussées séparées, la signalisation des emplacements d'arrêt d'urgence est obligatoire. Elle doit être assurée au moyen du panneau **C8**, en position.

Dans les tunnels, si l'emplacement d'arrêt d'urgence comporte :

- une issue de secours : le panneau **C8** doit être accompagné par le panneau de type **CE30**. Si cela est impossible pour des raisons techniques, seul le **CE30** est implanté,
- un P.A.U. (Poste d'Appel d'Urgence) : le panneau **C8** doit être complété par le panonceau **M9e**,
- un P.A.U. et un moyen de lutte contre l'incendie accessible aux usagers de la route : il doit être complété par le panonceau **M9f**.

(Art. 70-5 - 5^e partie IISR)

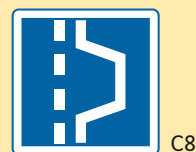

C8



CE30a



CE30b

• **C20c - Traversée de tramway**

Si la traversée de tramway n'est pas munie d'une signalisation lumineuse tricolore, la signalisation de position est OBLIGATOIRE et se fait au moyen du panneau **C20c**, complété en amont par une signalisation avancée réalisée par un triangle **A9** complété d'un panonceau **M9z** portant l'inscription «PRIORITÉ AU TRAMWAY».

Lorsque la traversée n'est munie d'aucune signalisation lumineuse dynamique, le panneau **C20c** peut être complété par un panonceau d'indications diverses **M9z** portant l'inscription «PRIORITÉ AU TRAMWAY».

(Art. 72-1 - 5^e partie et Art. 35-2 - 2^e partie IISR)



C20c

Type CE Signalisation des services

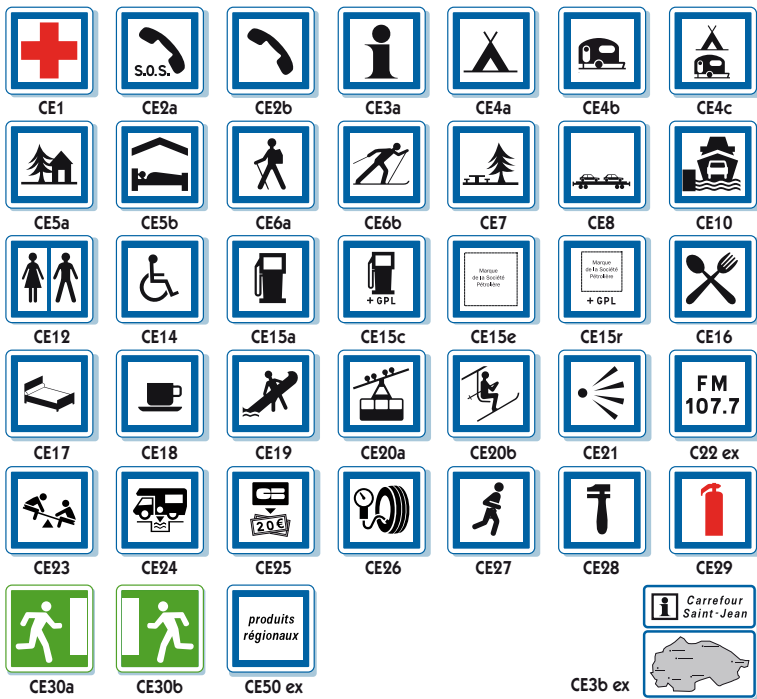

Réglementation

• Aire de repos et de services

- Le nombre de services permanents signalés ne doit pas dépasser 6 pour une aire de service et 4 pour une aire de repos.

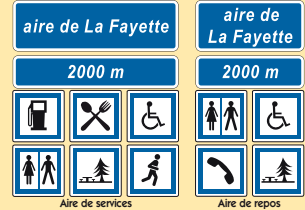

- Le nombre de services temporaires ou saisonniers signalés ne doit pas dépasser 3 pour les aires de services et les aires de repos.

(Art. 77-5° partie IISR).

- Le CE3b représente un relais d'information service. Les inscriptions et informations sont constituées d'une énumération de services, à l'exclusion de toute identification à caractère publicitaire ou discriminatoire.

(Art. 78-2-5° partie IISR).



Gamme	Dimensions (mm)	DISPONIBLE EN GAMME				
		Site	Urbasite	Sirius	Arly	Alurail
Miniature	350	•	•		•	
Petite	500	•	•		•	
Normale	700	•	•	•	•	
Grande	900	•		•		
Très grande	1050	•		•		
Supérieure	1200	•				
Exceptionnelle	1500					•

■ 2 rails ■ 4 rails

Type CE Carrés occultables

Disponibles en gamme SITE dans toutes les dimensions.



Occultable tout symbole. Cadenas inox inclus 1 ou 2 messages.

DE NOUVEAUX SIGNAUX EN COURS D'INTÉGRATION À L'IISR...

• Parkings sécurisés :

Le visuel ci-contre devrait être le symbole retenu pour signaler les parkings « vidéosurveillés ». Il devrait s'appeler CE9.



• Signalisation des parkings pour « covoiturage »

Deux types de signalisation sont prévus : la signalisation réglementaire et la signalisation d'ordre « informatif » :

• la signalisation réglementaire :

symbole pour signalisation fixe :



symbole pour signalisation variable :



• la signalisation informative :



• 9° partie - PMV :

La rédaction de la neuvième partie de l'IISR sur les PMV est achevée ; sa publication est en cours.



Type M Panonceaux pour panneaux de services Type CE

Panonceaux (mm)		DIMENSIONS DES PANONCEAUX PAR GAMME RÉGLEMENTAIRE ASSOCIÉE						
		Miniature 350	Petite 500	Normale 700	Grande 900	Très grande 1050	Supérieure 1200	Exceptionnelle 1500
M1	M1 ex1 50 m							
	M1a* pour CE15 53 km							
M3	M3a1							
	M3a2							
	M3b1							
	M3b2							
M9	M9z 1 ligne ex. POINT RELAX							
	M9z 2 lignes ex. SAUF LE SAMEDI							
M10	M10 ex. Les Flots Bleus							
		DISPONIBLE EN GAMME						
Site		•	•	•	•	•	•	•
Urbasite / Arly		•	•	•				
Sirius		Disponible pour certains formats et modèles. Nous consulter						

1 rail 2 rails



Utilisation du CE 14

Le CE14 ne peut être implanté que sur autoroutes et routes à chaussées séparées sans accès riverains et si tous les services signalés sont accessibles aux PMR. Il est exclusivement utilisé en présignalisation des aires. Il ne doit jamais être implanté seul.



Hors autoroute et route à chaussées séparées sans accès riverain, la signalisation d'une installation accessible aux Personnes à Mobilité Réduite (PMR) est facultative et doit être annoncée au moyen du panneau correspondant à ce service complété par le panonceau M4n. (Art. 78-10-5° partie IISR).



Rappel : Signalisation des stationnements réservés aux PMR (GIC - GIG)

Le CE14 ne doit jamais être utilisé pour signaler un stationnement réservé aux PMR, GIC ou GIG, qui doit être réalisé conformément à l'Article 55-3- 4° partie de l'IISR.

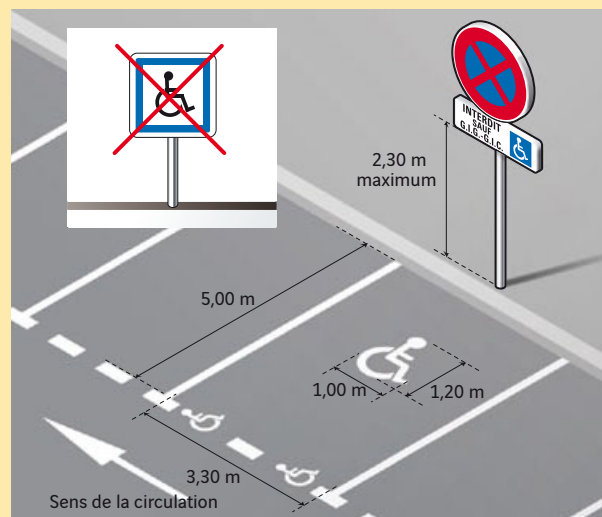

+ d'informations en page 27



POLICE

Types C, Dp et E

Type C Signalisation d'indication



C3



(XC1)



C14 ex.



(XC2)



C25a



C25b ex.

Type Dp Jalonnement piétonnier



Dp1a



Dp1b



Dp2a



Dp2b

Nouveauté



C117a + M4z



C117b + M4z



C117c + M4z

Type E Localisation



E39

DISPONIBLE EN GAMME

Panneau	Gamme	Dimensions (mm)	Site	Alurail
C13	Normale	800 x 600	•	
C14	Normale	1300 x 900	•	
C25a	Normale	2400 x 1600		•
C25b	Normale	2400 x 1600		•
	Grande	3600 x 2400		•
C117	Normale	1200 x 900	•	
	Grande	1500 x 1050		•
Dp1	Normale	120 x 600	•	
Dp2	Normale	200 x 700	•	
E39	Normale	700 x 700	•	
	Très grande	1050 x 1050	•	
		1650 x 1650		•

1 rail 2 rails 3 rails 4 rails

Réglementation

C117 - Signalisation des tunnels

La nouvelle réglementation sur les TMD (Transports de Matières Dangereuses) a créé cinq catégories de tunnels, désignées par une lettre de A à E. Le choix d'une catégorie pour un tunnel fixe la liste des TMD dont le passage est interdit.

À partir du 1^{er} janvier 2010, la seule possibilité pour interdire le passage de tout ou partie des TMD dans un tunnel sera de choisir une de ces catégories et de mettre en place la signalisation correspondante.

Les tunnels de catégorie A n'appellent aucune signalisation particulière, puisqu'il n'y a pas de restriction aux TMD. Les autres tunnels doivent faire l'objet d'une présignalisation et d'une signalisation en position.

- **En présignalisation** : le nouveau panneau **C117** auquel est adjoint le panneau **M4z** qui porte la lettre indiquant la catégorie du tunnel est implanté en amont (à environ 6 secondes de parcours) du dernier point de choix précédant le tunnel. Il peut être précédé par un panneau identique placé plus en amont ; celui-ci est alors complété à la fois par le panneau **M4z** indiquant la catégorie du tunnel et par un panneau indiquant la distance séparant le panneau du dernier point de choix (panneau **M1**).

- **En position** : la signalisation en position est implantée au dernier point de choix avant le tunnel et est constituée du panneau **B18c** complété par un panneau **M4z** indiquant la catégorie du tunnel. Cet ensemble peut être répété sur la voie d'accès du tunnel si des possibilités de demi-tour sont présentes. Il est alors implanté au droit de l'aire de retournement. (*Arrêté du 24 novembre 1967 modifiant l'IISR*).

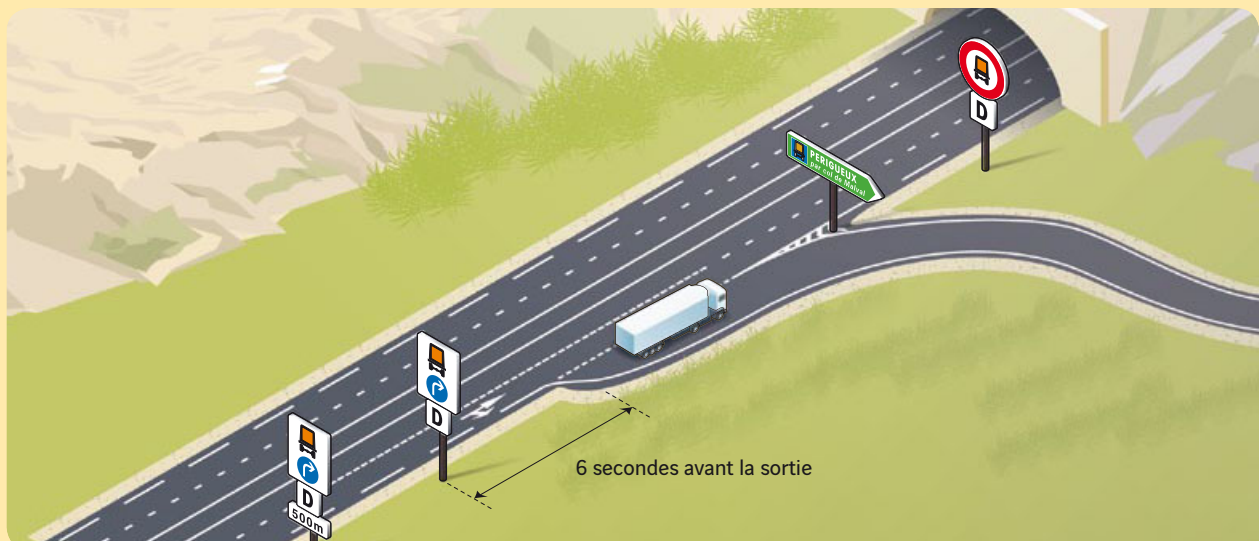

POLICE

Types SR et E50

Type SR Panneaux d'information sur routes et autoroutes Type SR

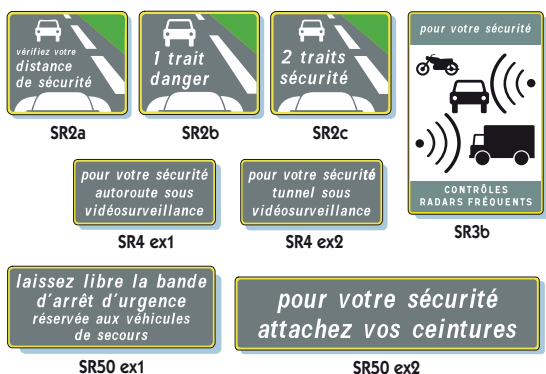

Panneau	Gamme	Dimensions (mm)	Réseau	DISPONIBLE EN GAMME	
				Site	Alurail
SR2		3000 x 3500			•
SR3	Petite	900 x 600	Terre Plein Central (en répétition)	•	
	Normale	1800 x 1200	Urbain	•	
	Grande	2400 x 1600	Route	•	
	Très grande	3600 x 2400	Autoroute	•	
SR4		600 x 1300		•	
SR50		suivant les inscriptions		•	•

2 rails 4 rails 8 rails 12 rails

• Panneaux de radar type SR

- Les panneaux de radar doivent faire l'objet d'une certification NF du type SP ou SD3.

- La signalisation d'une zone où la vitesse est contrôlée par un ou des radars automatiques peut être effectuée au moyen du panneau SR3. Elle est obligatoirement accompagnée d'un rappel de la limite de vitesse autorisée.

(Art. 101-4-5° partie IISR).

- Depuis l'arrêté du 22 juillet 2010, un nouveau panneau complétant le SR3 est intégré dans la réglementation, sa désignation est SR3b. Il remplace par défaut l'ancien décor, dénommé SR3a, qui peut encore être utilisé dans certain cas.

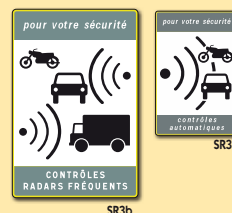

Type E50 Bornes kilométriques Type E52 - E53

■ Gamme SITE



Borne kilométrique à bords tombés réalisée en tôle Galfan avec rails de fixation au dos.

■ Gamme NEW MEDIA

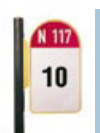

RD : Type E52

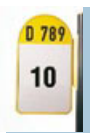

Type E53

Borne kilométrique caissonnée réalisée à partir du profil New Media. Fixation « en drapeau » sur mât ø 76 mm par système de profil tangentiel.



En New Media ou en Site, complété d'une plaque anti-herbe, le profil des bornes facilite le passage des épaveuses lors des opérations de fauchage en accotement et évite le désherbage au pied du support.

Nombre de rails

DISPONIBLE EN GAMME

Dimensions (mm)	Site	New Media
570 x 370	2	
640 x 500	2	
700 x 400	2	Profilé tangentiel sur mât ø 76 mm inclus

Plaque anti-herbe en plastique recyclé, disponible en diamètre 500, 750 et 1000 mm.



■ Borne kilométrique en ABS

Borne réalisée en ABS injecté, dimensions : H 67 x l 27 x L 38 cm. Décors et inscriptions gravés dans la masse et peints. Pose sur socle béton par chevilles ou vis (non fournies) ou noyée dans le béton.

Options

- les inscriptions peuvent être réalisées en texte appliqué.
- possibilité de fixation par socle ¼ tour.



Plaquette repère Type E52c - E53c

Plaquette réalisée en acier galvanisé. Laquée blanc.

Dimensions 250 x 350mm. Décor non réfléchissant appliqué.



Réseaux	Type de bornes / plaquettes
Autoroutes RN	E52
RD	E53
Voies communales	E54

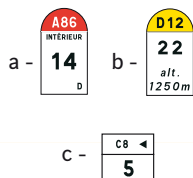

• Décors de bornes

- les bornes peuvent comporter une flèche, qui indique le sens des points repère (PR) croissants.

- sur les routes de montagne et les autoroutes dont l'altitude est supérieure à 800m, les bornes comportent l'indication de l'altitude pour permettre à l'utilisateur d'adapter son comportement en conséquence.

(Art. 99-5-5° partie IISR).



POLICE Types G et J

Type G - J10 Signalisation pour passages à niveaux

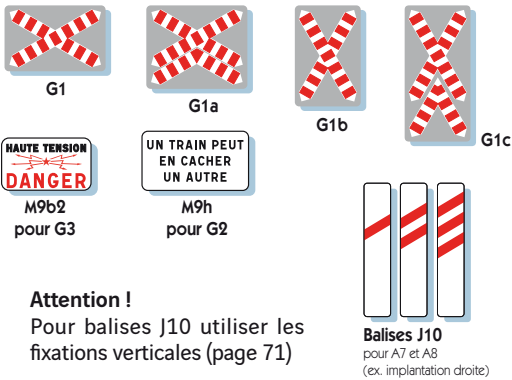

Attention !
Pour balises J10 utiliser les fixations verticales (page 71)

Panneau	Gamme	Dimensions (mm)	DISPONIBLE EN GAMME		
			Site		
G1	Grande	750 x 1150	•		
G1a	Grande	950 x 1150		•	
G1b	Très grande	1150 x 750		•	
G1c	Exceptionnelle	1550 x 750		•	
M9h pour G2	Normale	500 x 900		•	
M9b2 pour G3	Normale	350 x 700		•	
Balises					
J10		1000 x 200	•		

2 rails
 3 rails
 4 rails

• Signalisation avancée pour passages à niveaux

La première balise est fixée sur le support du panneau **A7** ou **A8** ; les deux autres sont implantées aux 2/3 et au 1/3 de la distance entre le panneau **A7** ou **A8** et le passage à niveau.

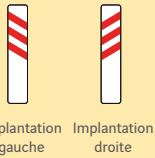

La pente descendante des bandes est orientée vers l'axe de la chaussée.
(Art. 9-2 1^{re} partie IISR)

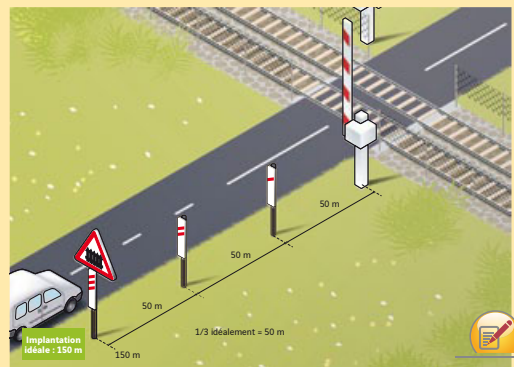

Type J4, J5 Balises



Panneau	Dimensions (mm)	Nombre de chevrons	DISPONIBLE EN GAMME		NOMBRE DE SUPPORTS
			Site	Sirius	
J4	400 x 400	1	•		1
	400 x 800	2	•	•	1
	400 x 1200	3	•	•	1
	400 x 1600	4	•	•	2
	400 x 2000	5	•	•	2
	600 x 600	1	•	•	1
	600 x 1200	2	•	•	1
	600 x 1800	3	•	•	2
	600 x 2400	4	•	•	2
	800 x 800	1	•	•	1
	800 x 1600	2	•	•	2
	800 x 2400	3	•	•	2
	1000 x 1000	1	•	•	1
	1000 x 2000	2	•	•	2

2 rails
 3 rails



Panneau	Dimensions (mm)	DISPONIBLE EN GAMME		
		Site	Urbasite	Arly
J5	350 x 350	•	•	•
	500 x 500	•	•	•
	700 x 700	•	•	•
	900 x 900	•		
	1050 x 1050	•		

• Réglementation

• Balise J5

La balise **J5** signale les têtes d'îlots directionnels à contournement par la droite. Ces îlots séparateurs sont toujours marqués par une ligne continue.

• Balise J4

La balise **J4** monochévron peut être également utilisée en agglomération pour signaler un aménagement ponctuel de voirie visant à créer un rétrécissement de chaussée ou une modification de sa trajectoire de type chicane.

Exceptionnellement les balises J4 monochévrons peuvent être équipées d'un feu de balisage et d'alerte de type R1.
(Art. 9-2-1^{re} partie IISR).



POLICE

Équipements plastiques - Type J

Type J1 - J3 Balises de virage et d'intersection



• Balise J1 et J3

En rase campagne, les balises **J1** (balisage des virages) et **J3** (signalisation de position des intersections de route) ont toujours un revêtement de film Cl.2.

Arrêté du 30/01/1992. (Art 9.1 - 13).



Balise en polyéthylène extrudé, diamètre 200 mm.

	H en m	Réf.
1- Balise J1 tête blanche, collier blanc Cl.2	1,60	64774
2- Balise J1 bis tête rouge, collier blanc Cl.2 type neige	1,60	64784
3- Balise J3 tête blanche, collier rouge Cl.2	1,60	64780
4- Balise J1 tête blanche, collier blanc Cl.2	1,80	64777
5- Balise J1 bis tête rouge, collier blanc Cl.2 type neige	1,80	90035
6- Balise J3 tête blanche, collier rouge Cl.2	1,80	64781
7- Balise J1 sur glissière tête blanche, collier blanc Cl.2	0,80	64782
8- Balise J1 bis sur glissière tête rouge, collier blanc Cl.2 type neige	0,80	84405
9- Balise J3 sur glissière tête blanche, collier rouge Cl.2	0,80	64783
10- Socle plastique 300 mm pour hauteur 1,60 m uniquement		64785
11- Collier rouge Cl.2		64761
12- Collier blanc Cl.2		64762

Type J6 Délinéateurs

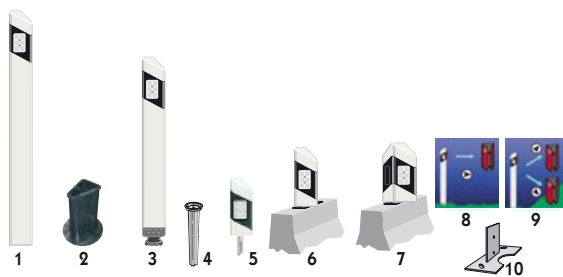

• Balise J6

Les balises **J6** sont implantées des 2 côtés de la chaussée. Sur un itinéraire équipé de balises **J6**, les balises de virage **J1** sont remplacées par des **J6**.

(Art. 9-1-1^{re} partie IISR).



Délinéateur en polyéthylène monobloc extrudé.

	H en m	Réf.
1- Délinéateur J6 sans socle	1,30	64764
2- Socle plastique hauteur 300 mm pour J6		87954
3- Délinéateur J6 éjectable sans socle	1,05	64766
4- Socle métallique pour J6 éjectable		88048
5- Délinéateur J6 pour glissière simple	0,59	64765
6- Délinéateur J6 simple pour GBA	0,52	89535
7- Délinéateur J6 double pour DBA	0,52	89536
8- Réflecteurs pour dissuasion de gibier/droit		87787
9- Réflecteurs pour dissuasion de gibier/oblique		97119
10- Platine fixation J6 sur GBA / DBA		89537
Boîte de 250 catadioptrés + 500 rivets		64757
Outil de pose pour J6 éjectable		64768
Outil d'enclenchement J6 éjectable		64767
Pince à riveter		64758

Type J11 - J12 Balises souples de sécurité

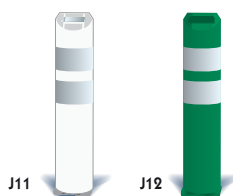

Balises souples monobloc corps teinté dans la masse vert ou blanc avec collier blanc rétro réfléchissant, certifiées. Fixation incluse.

	Réf.
Balise J11 blanche, collier blanc Cl.1	64775
Balise J11 blanche, collier blanc Cl.2	64776
Balise J12 verte, collier blanc Cl.1	64778
Balise J12 verte, collier blanc Cl.2	64779

Type J5 - B21 Balises autorelevables

Balises thermoplastiques autorelevables. Film classe 2. Douilles de fixation incluses.



H en mm	Réf.
350	64813
500	64814
700	64815

1 cartouche de colle pour 10 balises environ



	H en mm	Réf.
Balise B21-1 Cl.2	450	64808
	650	64809
Balise B21-2 Cl.2	450	68842
	650	68845
Balise B21-a1 Cl.2	450	68843
	650	68846
Balise B21-a2 Cl.2	450	68844
	650	68847

1 cartouche de colle pour 10 balises environ

POLICE

Équipements plastiques - Types J

Type J13

Balises d'obstacle

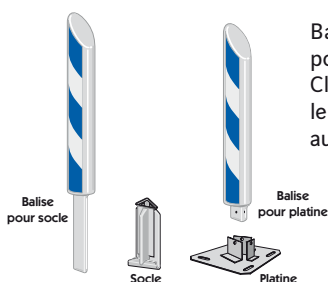

Balises thermoplastiques en polyéthylène rotomoulé. Film Cl.2. Utilisée pour matérialiser le lieu de passage de véhicules au droit d'ouvrages d'art.

		Réf.	
		pour platine	pour socle
Route	Balise 13 Cl.2 implant. droite	85932	64811
	Balise 13 Cl.2 implant. gauche	85933	70064
	Balise 13 Cl.2 double face D/G	86189	64812
Urbaine	Balise 13 Cl.2 implant. droite	123670	123667
	Balise 13 Cl.2 implant. gauche	123671	123668
	Balise 13 Cl.2 double face D/G	123672	123669
		Réf.	
Socle plastique hauteur 600 mm pour J13		64810	
Platine de fixation pour J13		80411	

Les **balises J13** sont utilisées pour signaler les obstacles ; elles doivent être perceptibles pour les deux sens de circulation.

- Pour les obstacles de longueur égale ou supérieure à 3 m, une balise J13 est implantée à chaque extrémité de l'obstacle. Dans ce cas, les deux balises ne comportent des bandes que sur la face visible dans le sens de circulation ;

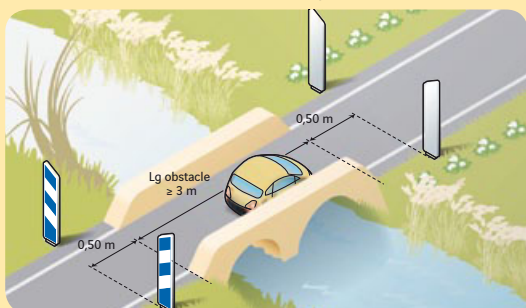

- pour les obstacles de longueur inférieure à 3 m, une seule balise J13 comportant des bandes sur les deux faces est implantée avant la première extrémité rencontrée de l'obstacle.

Si l'obstacle masque la perception de la balise pour l'un des sens de circulation, deux balises sont implantées comme dans le cas précédent. (Art. 9-2- 1^{re} partie IISR).

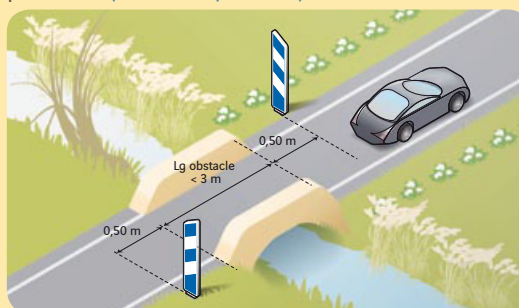

Type J14a

Musoir monolithique

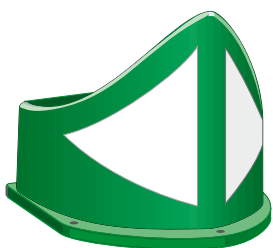

Musoir en polyéthylène vert teinté dans la masse avec triangles en Cl.2 blancs, lestable ou ancré au sol.

		Réf.	
		ø 1 000 mm	ø 2 000 mm
Fermé	Musoir J14a / Fond NR / Triangle Cl.2	64793	64796
	Musoir J14a / Fond Cl.1 / Triangle Cl.2	64794	64797
	Musoir J14a / Fond Cl.2 / Triangle Cl.2	64795	64798
Ouvert	Musoir J14a / Fond NR / Triangle Cl.2	130527	130530
	Musoir J14a / Fond Cl.1 / Triangle Cl.2	130528	130531
	Musoir J14a / Fond Cl.2 / Triangle Cl.2	130529	130532
En option :	Kit d'arrimage comprenant :		
	4 tiges fixation musoir ø 1 000 mm	64790	
	6 tiges fixation musoir ø 2 000 mm		64791

Type J14b

Musoir à 12 pales



Musoir à 12 pales de hauteurs différentes, en polyéthylène rotomoulé teinté dans la masse. Pales équipées de film rétro-réfléchissant Cl.2, ancré au sol.

		Réf.	
		Socle plastique à sceller	Socle plastique à visser
Musoir J14b / Fond NR / Décor Cl.2		90064	90065
Musoir J14b / Fond Cl.1 / Décor Cl.2		90066	90068
Musoir J14b / Fond Cl.2 / Décor Cl.2		90069	90070



Outils de pose pour J11, J12, J5 et B21

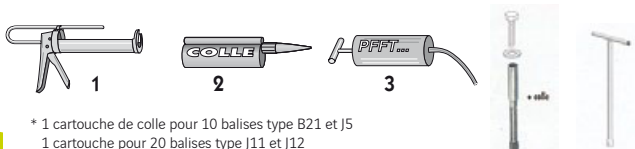







* 1 cartouche de colle pour 10 balises type B21 et J5
1 cartouche pour 20 balises type J11 et J12

	Réf.
1/ Pistolet à colle gros chantier	70028
2/ Cartouche colle*	64763
3/ Pompe soufflante	64802
4/ Douille complémentaire pour balisette souple	80762
5/ Clé de mise en place balise J11	64801

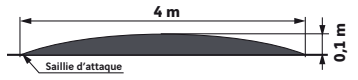
• **Le saviez-vous ?** La vitesse excessive ou inadaptée génère près de la moitié des accidents en milieu urbain. Ainsi le risque d'accident mortel pour un piéton heurté par un véhicule motorisé passe de 10% à 30 km/h, 80% à 50 km/h et 100 % à 70 km/h (source rapport OCDE 2006).

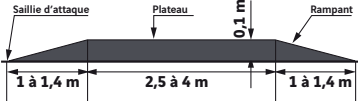
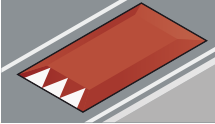
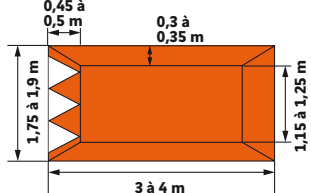
• **Principales prescriptions réglementaires**

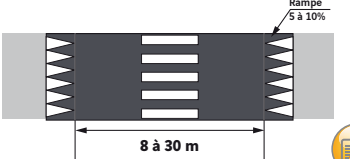
Type de ralentisseurs	Domaines utilisables	Condition de trafic	Utilisateurs de la voie	Passage piéton	Caractéristiques géométriques
Dos d'âne 	 Agglomérations, sur voiries internes des aires de services et de repos, chemins forestiers. Zone 30 ou limitation de vitesse à 30 km/h obligatoire.	Maximum < 3000 V / jour ET < 300 PL / jour	Types de ralentisseurs interdits sur les voies où circulent les transports en commun et sur les voies desservant les centres de secours sauf accord des services concernés.	Non	
Trapézoïdal 				Obligatoire	
Coussins berlinois 	Mêmes domaines que pour les ralentisseurs de type dos d'âne et trapézoïdal, avec, en outre: - voies internes de lotissements, - aires de stationnement.	< 6000 V / jour	Installation possible pour les voies où circulent les transports en commun et des PL. Toutefois l'installation des coussins est privilégiée.	Non	
Plateaux 		Pas de limite		Possible	

Certains autres dispositifs de ralentissement peuvent également être proposés comme des ralentisseurs de type «dos d'âne court» ; ils sont exclusivement réservés aux voies privées et aux parkings. Nous consulter.

Coussins berlinois

Coussin ralentisseur, en caoutchouc vulcanisé.
 Composé de 8 éléments, l'ensemble posé mesure 300 x 180 x 6 cm.



Les + produit

- Conforme aux nouvelles recommandations du CERTU (coeff. SRT > 0,45 - Guide des coussins et plateaux - 2010)
- Coussin amovible/démontable
- Adaptable à toutes les implantations
- Montage facile grâce aux clavettes
- Rainurage permettant l'évacuation des eaux de pluie
- Sans gêne pour les transports urbains

Pour poser un coussin berlinois (C.B.) complet, commander un jeu de 20 clavettes et un jeu complet de 50 fixations (tirefonds / chevilles).

	Dim. (mm) et coloris	Réf.
Kit complet Ralentisseur C.B. + fixations		140104
Ralentisseur C.B. angle	900 x 750 - Rouge	97497
Ralentisseur C.B. angle	900 x 750 - Noir	97499
Ralentisseur C.B. rampe	900 x 750 - Rouge	97498
Ralentisseur C.B. rampe	900 x 750 - Noir	97500
Jeu de 20 clavettes de fixation		123119
Tirefond + Fixations : 6 par angle / 5 par rampe		138183
Jeu complet (50 fixations)		
Tirefond + fixation à l'unité		96283

Ralentisseurs

Permet de limiter la vitesse des véhicules dans les zones privées.
 Se compose d'éléments droits et d'éléments d'angle de couleur jaune et noir.
 Fixation par boulons à expansion. Utilisation hors domaine routier.
 Pour poser un ensemble complet, se référer au nombre de fixations indiqué dans le tableau.



	Dim. 1 module	H 5 cm	H 7,5 cm
		Réf.	Réf.
Élément droit : 2 modules, 1 jaune+1 noir	L 50 cm x l 42 cm	116442	125226
Élément d'angle : 2 modules, 1 jaune+1 noir	L 21 cm x l 42 cm	116443	125227
Fixations : 4 par module droit 2 par module d'angle		116444 la fixation	

N'hésitez pas à nous contacter pour vos aménagements de sécurité en milieu urbain

+ d'informations sur les aménagements urbains ... en vous connectant sur www.certu.fr

POLICE

Miroirs

L'emploi des miroirs est strictement interdit hors agglomération. En agglomération, le miroir doit être considéré comme un palliatif et n'être utilisé que si les travaux nécessaires à l'amélioration de la visibilité ne peuvent être réalisés. (Art. 14 - 1^{re} partie IISR).



Miroirs de carrefour

(garantie assurée dans le cadre d'une utilisation normale du miroir)

**MIROIRS INCASSABLES
GARANTIE 3 ANS**

Qualités optiques exceptionnelles



**LES SEULS MIROIRS VÉRITABLEMENT
ANTIVANDALISME - GARANTIE 5 ANS**
INCASSABLES. INDEFORMABLES. ANTIGRAFFITI



Nouveauté

**MIROIRS ANTIGIVRE/
ANTI BUÉE INTÉGRÉ**

Sans installation électrique



Option antigel-antibuée

- Film chauffant interdisant la formation de givre et de condensation sur le miroir.
- Film auto-régulé 220V/50-100 W.
- Disjoncteur non fourni.
- Nécessite l'intervention d'un professionnel pour l'installation électrique.



- Restitue la chaleur
emmagasinée le jour.

- Aucune installation électrique
nécessaire.

Dim. optique miroir (mm)	Diamètre 600			600 x 400			800 x 600		
Type	POLYMIROIR 3 ans garantie	PAS 5 ans garantie	6 ANS 6 ans garantie	POLYMIROIR 3 ans garantie	PAS 5 ans garantie	POLYMIROIR 3 ans garantie	PAS 5 ans garantie	6 ANS 6 ans garantie	
Référence	VIALUX 566 64726	VIALUX 966 64729	VIALUX 866 AB 123214	VIALUX 574 64727	VIALUX 976 64730	VIALUX 576 64728	VIALUX 978 64731	VIALUX 878 AB 123213	
Dim. cadre (mm)	900 x 900	900 x 900	930 x 930	900 x 600	900 x 600	1200 x 900	1200 x 900	1200 x 910	
Option Antigel antibuée	138184	138184	intégré	138184	138184	138184	138184	intégré	

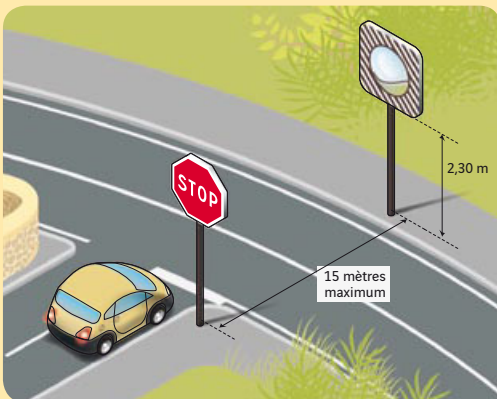

Implantation des miroirs

- Régime de priorité par AB4 « Stop » obligatoire sur la branche du carrefour où les conditions de visibilité ont entraîné l'utilité du miroir,
- distance entre la ligne d'arrêt et le miroir inférieure à 15 m,
- trafic essentiellement local sur la route où est implanté le « Stop » précité,
- limitation de vitesse sur la route prioritaire inférieure ou égale à 60 km/h,
- implantation à plus de 2,30 m.

(Art. 14 - 1^{re} partie IISR).



Fixation universelle

(incluse dans le prix)

En acier galvanisé. Pose directe au mur et sur tous les poteaux ronds/rectangulaires/carrés de 60 à 90 mm de section. Testé pour résister aux tempêtes jusqu'à 183 km/h.



Miroirs de sécurité

Miroirs uniquement destinés aux aménagements sur domaines privés.



	Dim. miroir (mm)	Distance maxi de l'observateur au miroir	Réf.
VUMAX® 5000 Pour toutes les situations de visibilité délicate : portes cochères, sorties d'usine, de garage, de cour, de ferme, de parking, surveillance d'étagères de magasins et pour toute intersection en T.	440 x 220 x 75	4 m	64719
Multi-usages incassables Pour sorties de garage, sorties d'usine, surveillance des rayonnages en magasins, ateliers...	400	5 m	64720
	500	7 m	64721
	600	11 m	64722
	800	20 m	64723
	600 x 400	9 m	64724
	800 x 600	20 m	64725

POLICE

Signalisation des périmètres scolaires

En 2009, 122 enfants de moins de 14 ans ont trouvé la mort dans des accidents sur la voirie, et plus de 7 000 ont été blessés (Source : ONISR 2009). Un accident sur deux a lieu sur le trajet domicile école (Source : SIRPA Gendarmerie 2009). L'enfant n'a pas la même perception du trafic et de la vitesse qu'un adulte. Les écoliers sont donc des piétons particulièrement vulnérables qu'il est primordial d'éduquer mais aussi de protéger.

Si les offres originales proposées par Signature dans cette page constituent de véritables solutions SÉCURITÉ, la réglementation routière impose toutefois d'installer en signalisation avancée la signalisation réglementaire composé d'un A13a, éventuellement complété du panneau M9z «ÉCOLE».



RÉGLEMENTAIRE



RENFORCEMENT



Panneaux Téo & Léa



Une création inédite Signature pour renforcer la sécurité aux abords des établissements scolaires.



Les + produit



■ **VISIBILITE MAXI**, grâce au fond en film DG Fluo jaune citron qui assure une détection par les automobilistes très en amont du danger devant l'école.

■ **UN RAPPORT QUALITÉ PRIX SÉCURITÉ INÉGALÉ**, par la valeur ajoutée sécuritaire apportée.



■ **APPROPRIATION** des personnages par les écoliers, grâce au design très contemporain.

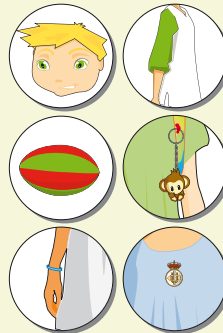

■ **IDENTITÉ**, grâce aux possibilités infinies de personnalisation du décor : couleur de cheveux, des vêtements, ajout d'un accessoire sportif (ballon de foot, de rugby...), signalisation du mot «ÉCOLE» en bilingue, couleur de peau, etc., **sans supplément de coût.**

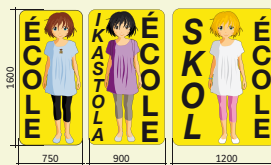

DISPONIBLE EN GAMME SITE

Dimensions (mm)	Téo	Léa
Ht 1000 x 500	138297	138298
Ht 1300 x 600	138313	138314
Ht 1600 x L 750	138291	138292
Ht 1600 x L 900	138293	138294
Ht 1600 x L 1200	138295	138296

Totem crayon en bois



Une solution « totem » originale en ossature bois.



Les + produit



■ **ÉCOLOGIQUE**, par l'utilisation du bois tant pour le poteau que pour l'ardoise.

■ **ADAPTÉ** à l'environnement scolaire, grâce à la découpe du poteau façon crayon octogonal et l'identification de l'école par l'ardoise.

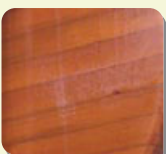

■ **DURABLE**, par le traitement et le process appliqué aux matériaux.

■ **MODULABLE**, le totem pouvant comprendre 1 à 2 crayons, selon le besoin.

■ CARACTÉRISTIQUES :

• **Poteau** : en douglas contre-collé, section finie de 14x14 cm, hauteur 3 m ou à la demande, finition par 2 couches de peinture (couleur à définir).

• **Ardoise** : gravure sur compact extérieur noir 78 x 58 cm du nom de l'école + quadrillage avec peinture polyuréthane blanche en creux, intégré dans une ossature bois en épicea.

• **Fixation** par platine d'ancrage.



POLICE

Vitesse respectée, plus de sécurité

Panneaux Info Vitesse



Les Panneaux Info vitesse, la solution Signature pour renforcer la sécurité et la prévention routière dans les périmètres sensibles et exposés. La détection radar intégrée permet l'affichage en temps réel de la vitesse d'approche du véhicule.

Idéal pour renforcer la sécurité aux abords des zones sensibles : écoles, crèches, maisons de retraite, traversées d'agglomérations, etc.

■ Descriptif :

- cadre en aluminium,
- encadrement par décor rouge / blanc rétro réfléchissant,
- hauteur des chiffres LEDs de 215 à 300 mm selon les formats,
- vitrage en makrolon incassable,
- réglage de l'intensité jour nuit.



■ Alimentations :

- batterie 12V / 7,2 Ah (autonomie 1 semaine) ou 12V 17 Ah (autonomie 2 semaines),
- kit énergie solaire (à coupler avec une batterie),
- alimentation éclairage public,
- alimentation secteur 220 V.

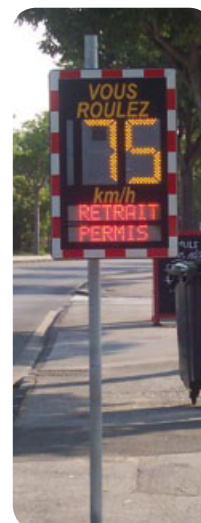

Les + produit

- **PERFORMANT** : détection jusqu'à 200 m en amont.
- **COMPACT, ESTHÉTIQUE et ANTIVANDALISME** : tout est logé dans un caisson aluminium d'épaisseur 90 mm.
- **TRÈS SIMPLE et FACILE** à installer.
- Fourni avec **GUIDE D'INSTALLATION**.
- **PÉDAGOGIQUE**, par sa finalité d'éducation et de civisme.

- **PERSONNALISABLE**, les nombreuses options permettent une réalisation quasi « sur-mesure ».

Options

- Choix du texte fixe en partie supérieure du panneau : ex. « VOUS ROULEZ À ... »
- Choix de textes additionnels, qui peuvent être différents selon la vitesse d'approche. Exemples :
 - Vitesse inférieure à ...km/h : « MERCI »
 - Vitesse comprise entre ...et ...km/h : « ATTENTION TROP VITE »
 - Vitesse supérieure à ... km/h : « 2 POINTS ou ... AMENDE 90 € »

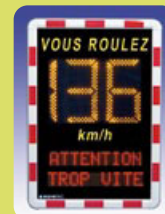

- Choix de couleur des LEDs,
- Paramétrage de la vitesse via gestionnaire d'exploitation et de paramétrage,
- Logiciel d'exploitation de données,
- Mémorisation données de trafic par carte SD-MMC,
- Transfert des données par GSM, WLAN, ou option Bluetooth,
- Support mobile pour campagnes de prévention,
- Valise de transport.



■ Gamme disponible

Hauteur (mm)	Largeur (mm)			
	500	600	700	900
500			○	
600				○
700	○			●
900		○		●
1250				○

- Affichage vitesse seule
- Affichage vitesse + textes

■ Exemples de textes en variante

> Hauteur 70 mm



> Hauteur 100 mm



Afficheur multi-fonctions intelligent et autonome



SIRIUS Inifinity

Dans la continuité du concept SIRIUS (cf. page 18), « Inifinity » complète la gamme avec davantage de technologie, de possibilités et d'adaptations aux événements.

SIRIUS Inifinity est un panneau dynamique « full matrice » qui permet de réunir en un seul produit l'ensemble des fonctions aujourd'hui présentes sur le marché. Le développement spécifique d'une matrice à LEDs tricolores très haute luminosité et à faible consommation associé au concept breveté SIRIUS permet un affichage quasi infini pour de nombreuses applications.



Nouveauté

Fonctionnant sur événement, grâce au radar intégré en série, **SIRIUS Inifinity** propose plusieurs fonctions, par exemple :

- le mode « Info Vitesse » : affichage de la vitesse du véhicule en approche, d'un pictogramme, du nombre de points en moins, du montant de l'amende, d'un smiley, etc.,



- le mode TEXTE : affichage de textes libres,

- le mode « alarme vitesse » : affichage de la vitesse limite autorisée sur le réseau circulé.



- le mode PICTO : affichage de symboles prédéfinis, de smileys, de logos, etc.



Les + produit

■ **LE CONCEPT BREVETÉ SIRIUS** : toutes les fonctionnalités et les accessoires sont intégrés dans l'épaisseur du panneau (7,5 cm) : panneaux photovoltaïques, batteries, système de gestion électronique, etc.

■ **ESTHÉTIQUE** : compact et intégré, **SIRIUS Inifinity** élève l'affichage dynamique au rang de mobilier,

■ **TRÈS SIMPLE À INSTALLER,**

■ **TOUTES FONCTIONNALITÉS INTÉGRÉES EN SÉRIE, LE PRINCIPE DU «TOUT EN UN»**: radar, horloge, programmation et paramétrage des affichages, quel que soit le mode,



Horloge	1	2	3	4	5	6	7	8	9	10	11	12	13	14	15	16	17	18	19	20	21	22	23	
08:00	09:00	10:00	11:00	12:00	13:00	14:00	15:00	16:00	17:00	18:00	19:00	20:00	21:00	22:00	23:00	00:00	01:00	02:00	03:00	04:00	05:00	06:00	07:00	08:00

■ **LOGICIEL FOURNI**, très simple d'utilisation, il permet l'analyse de trafic, l'exploitation de statistiques par rapatriement des données, etc,

■ **CONTRAT DE MAINTENANCE,**

■ **DÉTECTION** de bouchon ou de contre-sens,

■ **PLUSIEURS ALIMENTATIONS POSSIBLES** : solaire, sur éclairage public, secteur 230/230 V.

POLICE

Signaux fluviaux



Signalisation d'interdiction

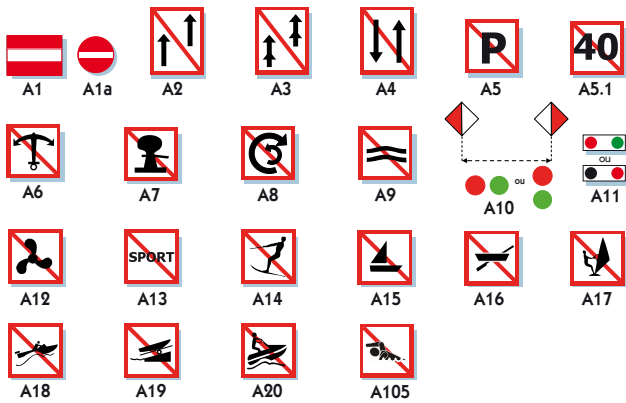

Signalisation de recommandation

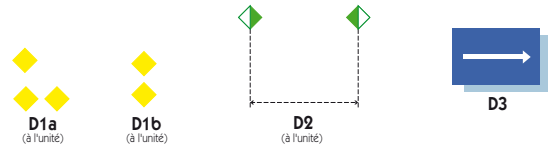

Signalisation d'obligation

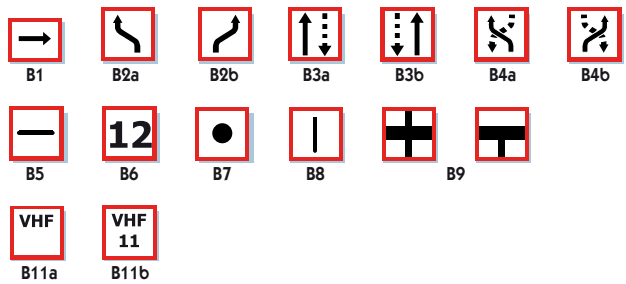

Signalisation d'indication

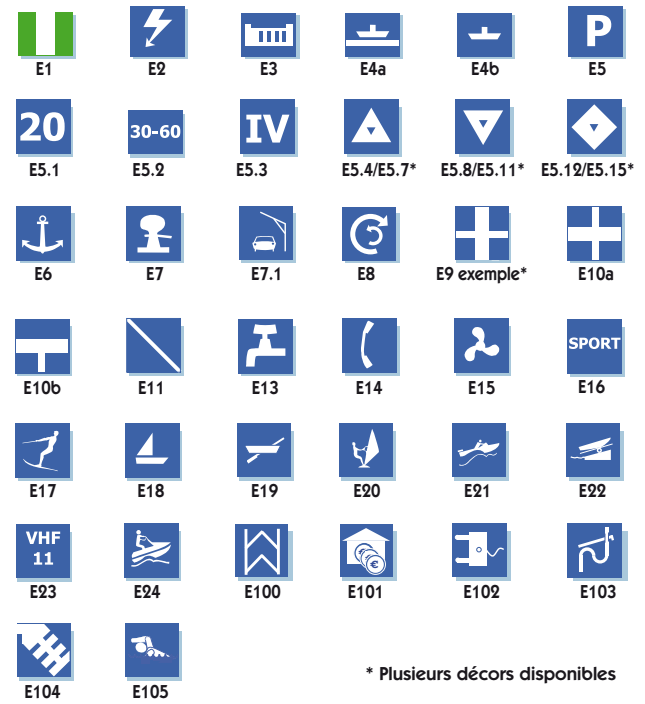

* Plusieurs décors disponibles

Signalisation de restriction

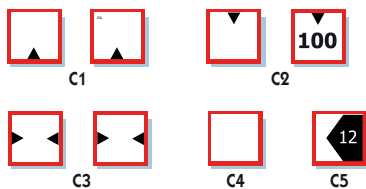

Panneaux cartouches

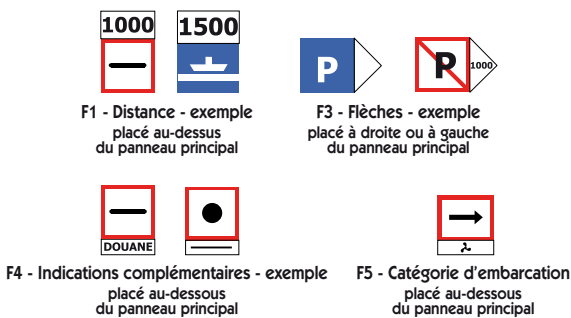

Gamme	Dimensions (mm)	DISPONIBLE EN GAMME	
		Aluminium anodisé	
Carré	1000 x 1000	•	
Flèche	1000 x 1500	•	
Rectangle	1000 x 1500	•	
	1500 x 1000	•	
Disque	ø 1050	•	
Cartouche	250 x 1000	•	
	250 x 1500	•	



DIRECTIONNEL

- Les fondamentaux réglementaires _____ p.46
- Les 10 points clé du jalonnement _____ p.47
- La réglementation _____ p.48
- Les gammes _____ p.51
 - Gamme Site _____ p.51
 - Gamme New Media _____ p.54
 - Gamme Via Linea® _____ p.56
 - Gamme Vitralite _____ p.58
 - Gamme Arly _____ p.60
 - Gamme Alurail _____ p.62
 - Panneaux d'animation touristique _____ p.64
- Les teintes _____ p.66



DIRECTIONNEL

Les fondamentaux réglementaires

Choix du revêtement rétro réfléchissant

Le film de classe 1 correspond au niveau de service minimal sur les réseaux routiers.

En revanche le film de classe 2 est obligatoire dans les cas figurants dans le tableau ci-contre.

Par souci de cohérence et d'efficacité, il ne faut pas associer deux niveaux de rétro réflexion sur un même ensemble de signalisation.

NOTA ! pour panneaux de type Dv installés sur un ensemble de signalisation directionnelle : voir en page 51.

(Art. 13-1^{re} partie IISR)

FILM DE CLASSE 2 OBLIGATOIRE :

En agglomération	- Tous les panneaux sur portiques, potences et hauts mâts - Tous les panneaux sur toutes les voies où la vitesse est \geq à 70 km/h - Tous les panneaux implantés au dessus de 2 m (signalisation sur mât)
En rase campagne	Tous les panneaux implantés au-dessus de 2 m (signalisation sur mât)
Autoroute et Routes à grande circulation	Tous les panneaux quelle que soit la hauteur

Types de signalisation directionnelle

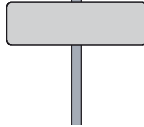
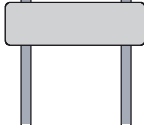
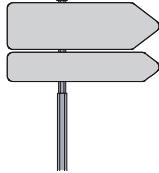
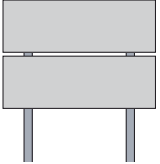
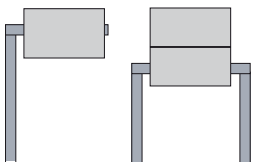
Type de signalisation	SD1		SD2	SD3	
					
Longueur panneau	$L \leq 1,20$ m sur 1 support	$1,20$ m < $L \leq 2,50$ m sur 2 supports	$L \leq 3,50$ m sur mât	$L > 2,50$ m	pas de limite de longueur
Hauteur sous panneau	1 m	1 m	2,30 m	1 m	5,50 m
Type de support	Support acier	Support acier ou IPN	Mât aluminium	Support IPN	Portique, potence ou haut-mât
Environnement	Réseau à faible trafic en rase campagne		Principaux axes RD et RN, Agglomérations	Routes importantes RD et RN Route 2x2 voies, Autoroutes	

Dimensionnement des panneaux

Le dimensionnement des registres directionnels est régi par des règles de composition regroupées dans l'Instruction Interministérielle relative à la signalisation de direction de 1982.

Ces règles sont issues de critères aussi divers que la hauteur de base des caractères, les espacements entre caractères, l'introduction d'éventuels symboles ou idéogrammes et enfin la nomenclature ministérielle des panneaux.



Réglementation

• Accessibilité de la voirie

L'arrêté du 15-01-2007 a introduit de nouvelles règles en matière d'**accessibilité de la voirie**, et notamment l'obligation de positionner une bague de contraste sur tous les supports de signalisation présents sur les cheminements mis en accessibilité.



Demandez nos kits de bagues ACCESS[®] pour mettre votre parc en conformité (voir page 70).
+ d'informations en page 12



DIRECTIONNEL

Les 10 points clé du jalonnement

1 - Codes couleurs

Le bleu

· Sur autoroutes, pour toutes les mentions desservies par l'autoroute.



· Sur routes, pour tous les panneaux de rabattement vers l'autoroute, jusqu'au carrefour de raccordement.

Le vert

· Pour signaler les agglomérations importantes sur les itinéraires définis pour les relier entre elles, ou les pôles générateurs de trafic.



Le jaune

· Indications de directions temporaires ou d'exploitation (y compris itinéraires Bis ou Substitution).



Le blanc

· Dans tous les autres cas.



Le marron

· Sur routes et autoroutes, pour panneaux d'animation et d'information touristique.



2 - Unicité des formes de panneaux

Un même ensemble ne doit comporter **que des registres de même forme** (flèche ou rectangle).

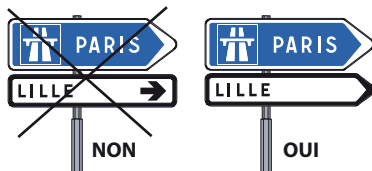

3 - Nombre de mentions par ensemble

En règle générale, un même ensemble **ne doit pas comporter plus de 6 mentions**, quel que soit le nombre de directions signalées.

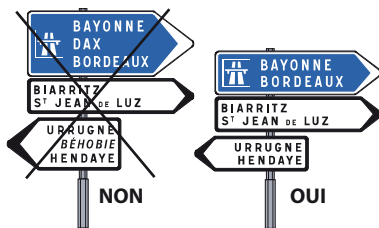

4 - Nombre de mentions par ensemble d'une même couleur

En règle générale, un même ensemble **ne doit pas comporter plus de 4 mentions d'une même couleur par direction signalée**.

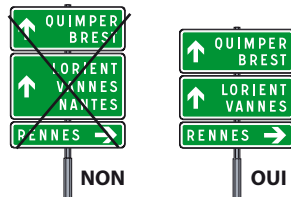

5 - Alignement vertical des panneaux

Dans un ensemble de type D20 (flèches), toutes les flèches d'une même direction doivent être **de même longueur**, les talons et les pointes de flèches étant **alignés, par direction**. Dans un ensemble de type D43 (rectangles), on aligne les rectangles.

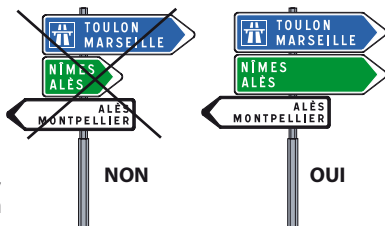

6 - Ordre des panneaux

Sur un ensemble, l'ordre des panneaux s'effectue :
 · **d'abord suivant la couleur de fond des panneaux**, le bleu étant la couleur prioritaire, puis le vert, le blanc et enfin le jaune.
 · **ensuite suivant la direction**, en maintenant dans l'ordre :

- tout droit (s'il s'agit de rectangle type D43)
- à droite
- à gauche

et en maintenant également la règle de quinquonce des flèches s'il s'agit de panneaux D43.

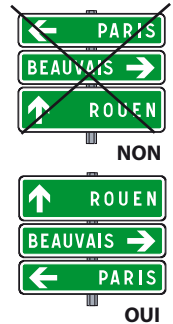

Dans le cas d'un ensemble indiquant 2 directions différentes, les règles précédentes demeurent inchangées, mais tous les registres d'une même direction seront regroupés suivant la couleur prioritaire.



· Si 2 registres bleus de directions opposées sont sur un même ensemble : **la priorité va à l'ensemble des registres dont la direction indique la droite**.



· Si un seul registre bleu est présent sur l'ensemble : **la priorité va à l'ensemble des registres où le panneau bleu est présent**.

7 - Alignement par le bas

Si 2 ensembles sont installés côte à côte pour indiquer 2 directions différentes, les panneaux sont **systématiquement alignés par le bas**.

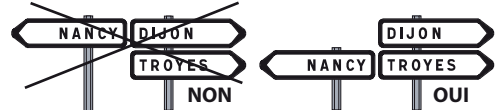

8 - Positionnement des symboles

Un symbole est toujours associé à un panneau. Il est **toujours placé au talon du panneau**.



9 - Positionnement des idéogrammes

Un idéogramme est toujours associé à une mention ; Il est **toujours placé à gauche de la mention**.



10 - Distance d'implantation par rapport à la chaussée

L'axe des panneaux doit être placé à 2 m du bord de la chaussée sans que la distance horizontale entre le bord du panneau situé du côté de la chaussée et la rive voisine soit inférieure à 0,70 m.

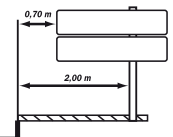

Attention : En milieu urbain, attention aux piétons, garder un passage d'au moins 0,90 m.



Pour les cheminements accessibles aux **PMR**, laisser un passage libre de 1,40 m.



DIRECTIONNEL

Réglementation

Type D20 Signalisation de position

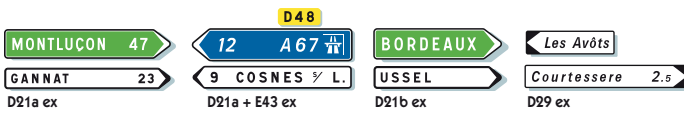

Type D60 Signalisation de confirmation



Type D30-Da30 Signalisation avancée

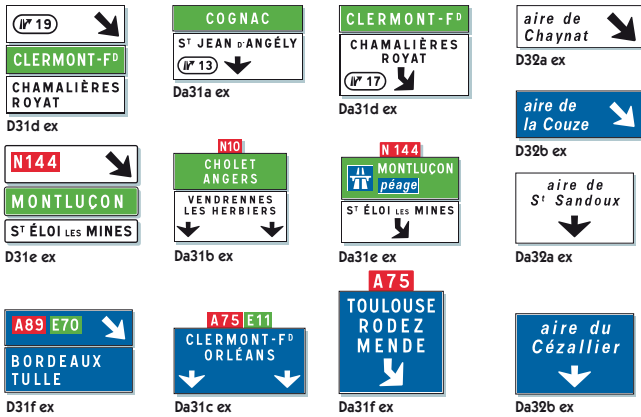

Type D70 Signalisation complémentaire

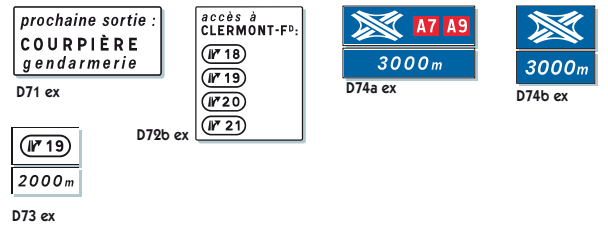

Type D40-Da40 Présignalisation

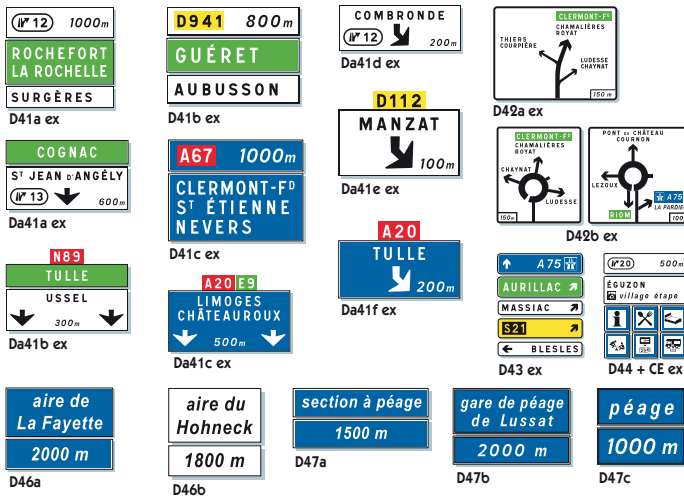

Type SR Signalisation sur autoroute

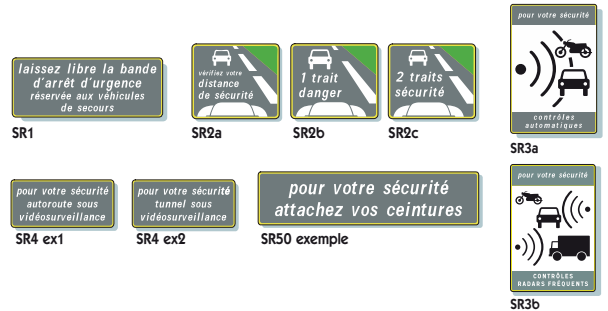

Type D50-Da50 Signalisation d'avertissement

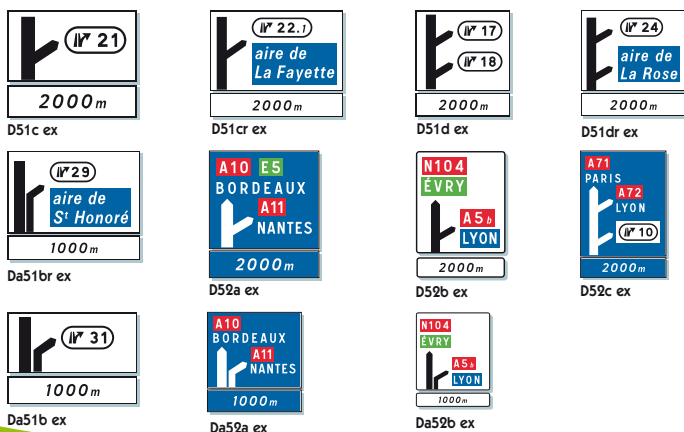

Réglementation

• Nouveaux D46 - D47

En 2010, la réglementation a modifié l'arrêté du 24 novembre 1967 et les articles 84-2 et 84-3 de la 5^e partie de l'ISIR.

- Signalisation des aires annexes

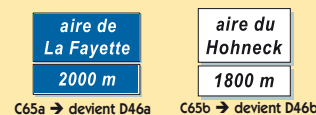

- Signalisation des sections à péage et barrières de péage



DIRECTIONNEL

Réglementation

Type E30-EB

Localisation



Type E40

Cartouches



Type E50

Plaquettes et Bornes

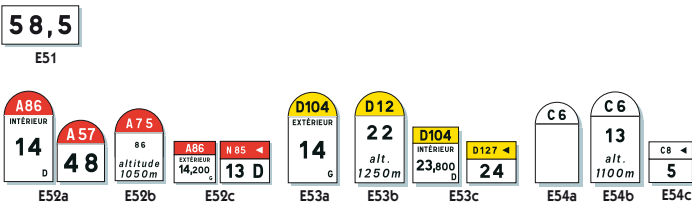

Type Dc

Signalisation d'intérêt local

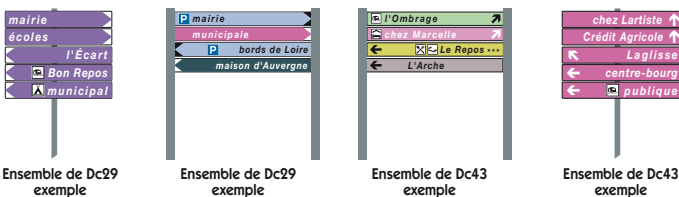

Type Dp

Jalonnement piétonnier



Villes et villages fleuris



Décors spéciaux hors réglementation

Villes internet



Décor spécial hors réglementation

Type D69 - D79

Itinéraires BIS et de substitution



Type H

Circuits et monuments historiques

• H10 panneau d'animation culturelle et touristique



H 11 ex



H 12 ex



H 13 ex

• H20 panneau d'itinéraire touristique



H 21 ex



H 23 ex



H 22 ex



H 24 ex

• H30 panneau d'information culturelle et touristique



H 31 ex



H 32 ex



H 33 ex

Type Dv

Itinéraires cyclables

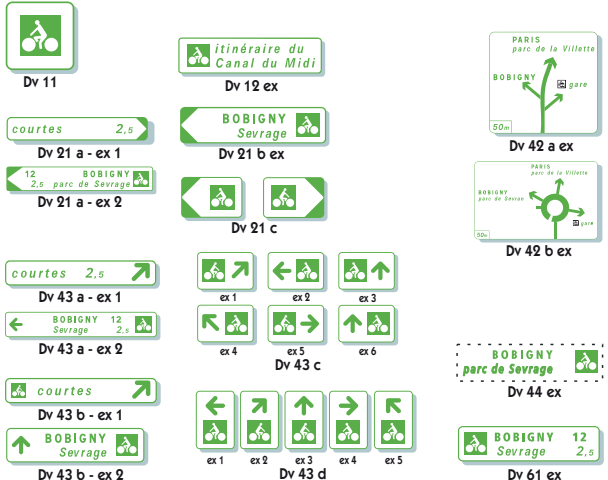

DIRECTIONNEL

Réglementation

Symboles d'interdiction

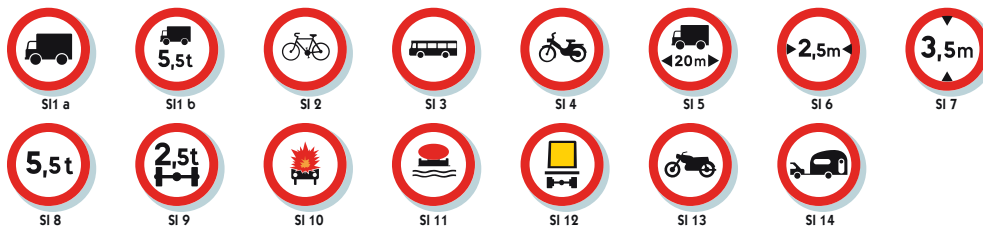

Symboles d'indication

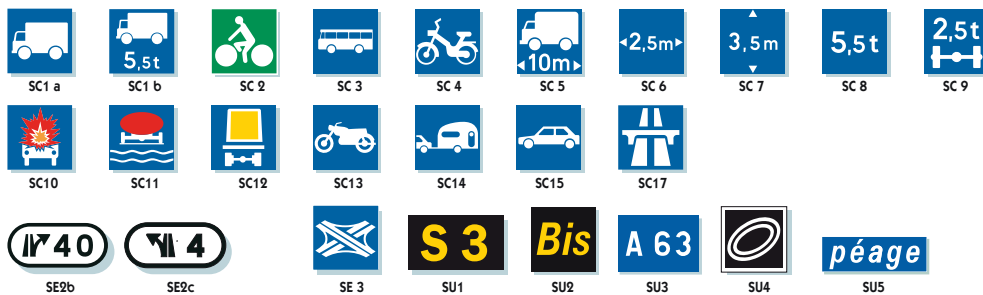

Idéogrammes



Réglementation

• Les Idéogrammes de tous les Parcs Naturels Régionaux sont disponibles sur : www1.securiteroutiere.gouv.fr

Quelques exemples :



• Dimensionnement de la hauteur des Symboles et Idéogrammes :

Les hauteurs des symboles et idéogrammes sont calculées sur la base des hauteurs de composition (Hc) des lettres :

- Hauteur symbole : $H_c \times 2,5$
- Hauteur idéogramme : $H_c \times 1,5$

Gamme SITE

le jeu de la simplicité...



D1-55 / D1-81
D2-59 / D2-97



Gamme de panneaux directionnels à dos ouvert, idéale pour les jalonnements de type SD1 ou SD2 sur itinéraires routiers, ou périphérie urbaine.



Les + produit



■ **TRÈS BON RAPPORT QUALITÉ PRIX**, une valeur sûre pour vos travaux d'aménagement routier, avec la possibilité du traitement peinture du dos des panneaux, en option, selon notre nuancier standard.



■ **SOLIDE ET RÉSISTANT**, par sa conception en structure monobloc associée à une protection de la tôle par revêtement allié zinc-aluminium Galfan®, avec traitement peinture poudre complémentaire en option.

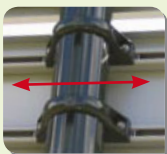

■ **RIGIDE ET FONCTIONNEL**, grâce aux rails de fixations soudés sans déformation de la face avant, à triple fonction :
- rigidité des panneaux,
- réglage latéral sur les supports,
- facilité et esthétique de la pose en double face.



■ **LARGEMENT DÉCLINABLE**, en signalisation de police, SIL, borne km, plaques de rue, etc.



■ **RESPECTUEUX DE L'ENVIRONNEMENT**, tant par la recyclabilité des matériaux utilisés (tôle Galfan®, peintures poudres sans plomb et sans rejet, films de classe 2 éco-conçus...) que par les process industriels.

Options

- Film antigraffiti sur la face avant.
- Peintures hors nuancier standard.



Nouveauté

Les panneaux SITE sont proposés avec volet d'occultation par système de clippage :

- grande simplicité d'intervention,
- perche spécifiquement prévue pour atteindre les clips d'occultation sans difficulté,
- flèches et rectangles.



Nuancier standard



Classes de film

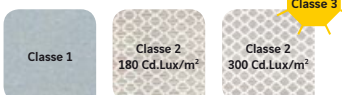

DIRECTIONNEL

Gamme Site - Tableaux des dimensions

Signalisation directionnelle réglementaire SD1 et SD2

Cartouches

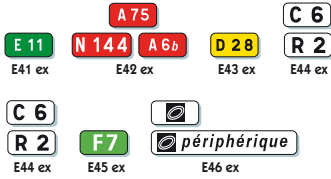

Rectangles Dp1a, Dp1b, Dp2a, Dp2b

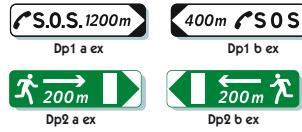

Nombre de fixations par format standard disponible

Nombre de fixations par format standard disponible

Dim. (mm)	150 x 350	150 x 500	200 x 500	250 x 500	250 x 700	300 x 800
	1	1	1	2	2	2

Dimensions (mm)	150 x 600	200 x 700
Nb fixations	1	1



Rectangles et flèches

Nombre de fixations par format (pour un mât)

H / L (mm)	800	1000	1300	1600	1900	2200	2500
250	2	2	2	2	2	2	
300	2	2	2	2	2	2	2
400	2	2	2	2	2	2	2
500	2	2	2	2	2	2	3
600		2	2	2	2	2	3
750			3	3	3	3	3
900				3	3	3	4
1200					4	4	4

formats réservés aux rectangles seulement



Microsignalisation Type D29

Nombre de fixations par format (pour un mât)

H / L (mm)	400	600	800	1000	1200
150	1	1	1	1	1
250			2	2	2



Formats verticaux hors réglementation

Nombre de fixations par format (pour un mât)

H / L (mm)	300	400	500	600	750	900	1200
800	2	2					
1000		3	3	3			
1300			4	4	4	4	
1600				4	4	4	4
1900					4	4	4
2200					4	4	4
2500							4



Mâts pour gamme Site

Type	Section (mm)	Longueur totale utile (m)											
		2,3	2,8	3,2	3,3	3,7	3,8	4,2	4,7	5,2	5,7	6,2	6,7
MB	76 x 3	X	X		X								
MC	90 x 5	X	X		X		X						
MD	114 x 4 / 90 x 5			X		X		X	X				
ME	114 x 9 / 90 x 5					X		X	X	X			
MF	140 x 8 / 90 x 5					X		X	X	X	X		
MG	140 x 10 / 90 x 5					X		X	X	X	X	X	X
MH	168 x 14 / 140 x 10												X



d'informations sur les mâts en pages 74-75

DIRECTIONNEL

Gamme Site - Tableaux des dimensions

Signalisation des pistes cyclables Type Dv

Nombre de fixations par format

Dv 11



H / L (mm)	200
200	1

Dv 21c



H / L (mm)	300
200	1



Dv 12, Dv 21a, Dv 21b, Dv 21c, Dv 43a, Dv 43b, Dv 61

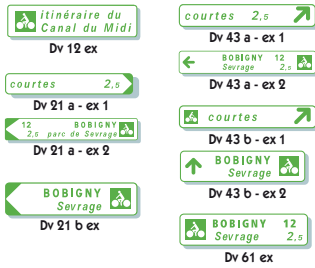

H / L (mm)	600	900	1200
100*	1 ligne HC : 30, 40 ou 50	1	1
150	2 lignes HC : 30 ou 40 ou 3 lignes HC : 30	1	1
200	3 lignes HC : 40 ou 2 lignes HC : 50	1	1
250	3 lignes HC : 50	2	2

* non NF



Dv 42a



Carré de (mm)	700	900	1050	1200
	2	2	2	4



Dv 42b

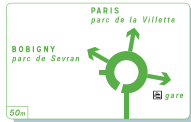

H / L (mm)	600	750	900	1000	1300
600				2	
750				2	3
900					3
1000	3	3			
1300		4	4		



Dv 43c

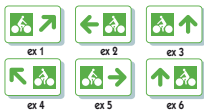

H / L (mm)	300
200	1

Dv 43d



H / L (mm)	200
300	1

Cartouches Type E40 pour Dv



H / L (mm)	200
100	1

Cartouches Type H23 pour Dv



H / L (mm)	300
150	1

Réglemmentation

Signalisation de position de type Dv20 :

Elle utilise de préférence **les mêmes supports** que pour la signalisation directionnelle destinée à la circulation générale.

Les panneaux destinés aux cyclistes sont alors placés en-dessous et séparés des panneaux de type D20. (Art. 91-2 - 5^e partie IISR).

En application de l'article 13, il est possible, **et dans ce cas exclusivement, de mélanger sur un même support des panneaux de type D20 (pour automobilistes) de classe 2, et des panneaux de type Dv20 (pour les cyclistes) de classe 1.**

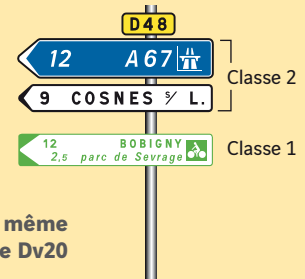

Gamme NEW MEDIA

le jalonnement à la carte !



D2-81 / D2-82



Caissons de signalisation directionnelle réalisés en aluminium, une composition « à la carte », un vecteur idéal pour marquer fortement l'identité de votre Collectivité à travers la fonction de jalonnement.



Les + produit



■ **ESTHÉTIQUE ET ÉLÉGANT**, grâce à l'association du dos fermé et le design du profil d'entourage spécifique et unique du New Media, par l'effet de moulure et la gorge personnalisable.



■ **FONCTIONNEL**, grâce au rail de fixation intégré au profil de ceinture, qui permet le réglage latéral des panneaux sur les mâts.



■ **POLYVALENT**, par les deux configurations en dos ouvert ou dos fermé, les options, et la profondeur de gamme proposée, jusqu'aux diagrammatiques d'une surface de 10 m² ou les balises de transport en commun. De la rase campagne aux centres urbains, New Media s'adapte à tous les environnements et constitue la gamme la plus large du marché.



■ PERSONNALISABLE,

Une gamme à votre image !

Le choix des couleurs de peinture, les combinaisons ceinture/dos/mâts et accessoires, l'ajout d'options spécifiques de personnalisation présentées ci-dessous sont autant d'atouts qui contribuent à marquer fortement l'identité de votre jalonnement.



■ RESPECTUEUX DE L'ENVIRONNEMENT,

tant par la recyclabilité des matériaux utilisés (aluminium, peintures poudres sans plomb et sans rejet, films de classe 2 éco-conçus...) que par les process industriels.

■ Nuancier standard

RAL 7016

Bronze patiné

RAL 6009

Sable doré

Vert tilleul

Argent cendré

- Film antigraffiti sur la face avant.

- Peintures hors nuancier standard.

- Bride New Media :

Bride positionnée sous le dernier caisson, vecteur idéal pour véhiculer à travers le jalonnement, sur chaque mât, l'identité de la Collectivité, grâce à la partie frontale personnalisable par un logo.

- Habillage de l'entourage du caisson par liseré de couleur, appliqué dans la gorge du profil de ceinture.

Nuancier pour liseré d'entourage :

100-54
Sable doré

100-58
Gris argent

100-10
Blanc

100-12
Noir

100-453
Bleu adriatique

100-37
Bleu outremer



Nouveauté

- Bride événementielle New Media :

Nouvel accessoire conçu spécifiquement pour installer sur mâts existants (sur fûts ou sur coulisseaux) des caissons de signalisation événementielle, pour manifestations temporaires, salons, expositions, congrès, etc.

Hauteur des caissons : 300 mm, longueur suivant composition. L'accessoire est prévu pour rester sur le mât en permanence ; en l'absence de signalisation, la bride est fermée avec un capot prévu pour recevoir le logo de la Ville.

Options



DIRECTIONNEL

Gamme New Media - Tableaux des dimensions

Signalisation directionnelle réglementaire SD2

Cartouches



Nombre de fixations par format (pour un mât)

Dim. (mm)	150 x 350	150 x 500	200 x 500	250 x 500	250 x 700	300 x 800
	1	1	1	1	2	2

formats réalisés en dos fermé



Rectangles et flèches (tous formats déclinés dos ouvert et dos fermé)

Nombre de fixations par format (pour un mât)

H / L (mm)	800	1000	1300	1600	1900	2200	2500	3000	3500
250	2	2	2	2	2	2			
300	2	2	2	2	2	2	3		
400	2	2	2	2	2	2	3	3	3
500	2	2	2	2	2	2	3	3	3
600		2	2	2	2	2	3	3	3
750			4	4	4	4	4	4	4
900				5	5	5	5	5	5
1200					6	6	6	6	6

formats réservés aux rectangles seulement

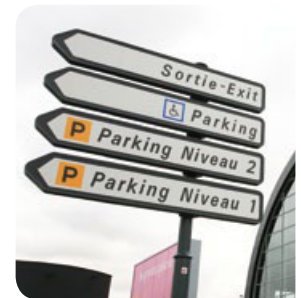

Rectangles de grandes dimensions (dos fermé uniquement)

Nombre de fixations par format (pour un mât)

H / L (mm)	1900	2200	2500	3000	3500
1500	5	5	5	6	6
1800	6	6	6	8	8
2100	7	7	7	8	8
2400	10	10	10	10	10
2700	10	10	10	10	10
3000	10	10	10	10	10

pose sur 1 mât centré pose sur 2 mâts ¼ - ½ - ¼



Formats verticaux hors réglementation

Nombre de fixations par format (pour un mât)

H / L (mm)	400	500	600	700	800	900	1200
600	2						
650		2					
900		2	2	2			
1150	2					2	
1200		2	2	2	2	2	
1500			3		3	3	3
1800					4	4	4
2400							4



Mâts pour gamme New Media

Type	Section (mm)	Longueur totale utile (en m)											
		2,3	2,8	3,2	3,3	3,7	3,8	4,2	4,7	5,2	5,7	6,2	6,7
MB	76 x 3	x	x		x								
MC	90 x 5	x	x		x		x						
MD	114 x 4 / 90 x 5			x		x		x	x				
ME	114 x 9 / 90 x 5					x		x	x	x			
MF	140 x 8 / 90 x 5					x		x	x	x	x		
MG	140 x 10 / 90 x 5					x		x	x	x	x	x	x
MH	168 x 14 / 140 x 10												x

Classes de film

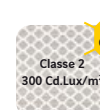
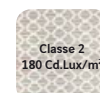
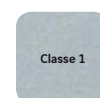

d'informations sur les mâts en pages 74-75

Gamme VIA LINEA®

le design urbain !



Ligne de caissons de jalonnement urbain au design unique, fondamentalement différente et différenciante qui, par ses nombreuses innovations, participe à la reconquête de l'espace urbain. Avec Via Linea®, la Collectivité enrichit son patrimoine de façon durable, en conformité avec la réglementation.



Les + produit



■ **PUREMENT ESTHÉTIQUE**, grâce à la forme en pointe diamant de la coque arrière, associée à l'effet du mât lisse à demi incrusté, qui participe à la ligne esthétique générale de l'ensemble et favorise les effets de lumière.



■ **PERSONNALISABLE** par les accessoires en tête de mât et le choix des peintures, dans un nuancier dont les teintes et textures, légèrement sablées, ont été spécifiquement étudiées pour s'adapter au mobilier urbain contemporain.

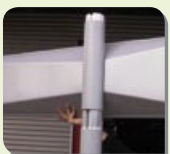

■ **FONCTIONNEL ET SIMPLE À POSER**, par un système innovant de pose par empilage de caissons, permettant une installation simple, rapide, peu ouvreuse donc peu coûteuse.



■ **RESPECTUEUX DE L'ENVIRONNEMENT**, tant par la recyclabilité des matériaux utilisés (mixte aluminium/ composite, peintures poudres sans plomb et sans rejet, films de classe 2 éco-conçus...) que par les process industriels.



■ **ADAPTABLE ET ÉVOLUTIVE**, grâce au coulisseau intérieur du mât qui permet à la fois l'orientation des caissons dans les carrefours à géométrie complexe, ainsi que le changement et/ou l'ajout de caissons complémentaires sans changer le mât.



■ **DÉCLINABLE EN JALONNEMENT DYNAMIQUE DES PARKINGS**, assurant une homogénéité de matériels entre la signalisation fixe et dynamique.

Options

- Film antigraffiti sur la face avant.

- Tête de mât personnalisable : Possibilité de créer pour la Collectivité un accessoire en tête de mât, personnalisable aux couleurs ou aux formes de la Collectivité.



- Option caisson lumineux

■ Nuancier standard

- Caisson (teinté dans la masse) et fût d'habillage en gris perlite
- Mâts : 5 teintes inédites à la texture légèrement sablée

Gris perlite

Bronze

Fonte

Bleu

Vert

Oxyd

DIRECTIONNEL

Gamme Via Linea® - Tableaux des dimensions

Signalisation directionnelle réglementaire SD2

Cartouches



Dim. (mm)	250 x 500	250 x 700
	•	•



Rectangles et flèches

(tous formats déclinés en simple face et double face)

H / L (mm)	800	1000	1300	1600	1900	2200	2500
250	•	•	•	•	•	•	•
300	•	•	•	•	•	•	•
400	•	•	•	•	•	•	•
500	•	•	•	•	•	•	•
600		•	•	•	•	•	•
750			•	•	•	•	•

formats réservés aux rectangles seulement



Classes de film

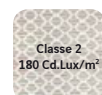
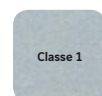

Mâts pour gamme Via Linea®

Type	Section (mm)	Longueur totale utile (m)							
		3,7	4,2	4,7	5,2	5,7	6,2	6,7	7,2
MD	114 x 4 / 96	X	X	X	X				
ME	114 x 7 / 96		X	X	X	X			
MF	140 x 6 / 96		X	X	X	X	X		
MG	140 x 12 / 96			X	X	X	X	X	X

+ d'informations sur les mâts en pages 76-77

Gamme VITRALITE

la classique des villes



D2-55 / D2-19



Gamme de caissons directionnels pour mâts traversants, entièrement réalisés en aluminium, en version inerte ou lumineuse.



Les + produit



■ **CLASSIQUEMENT URBAINE**, le style Vitralite s'adaptera aisément à tous les jalonnements urbains existants de type traversants. C'est une valeur sûre par excellence qui, par sa conception, rend toute visserie de fixation invisible.



■ **ÉVOLUTIVE**, par la possibilité de changement rapide des faces, lors des contrats de maintenance, par un système simple d'ouverture du caisson.



■ **UNE SIGNALISATION 2 EN 1**, en choisissant la configuration double face, par simple remplacement de la tôle arrière par une face décorée.



■ **DÉCLINABLE EN VERSION LUMINEUSE**, pour l'aménagement de certains quartiers de l'hyper-centre, où une signalisation rétro-éclairée contraste fortement et valorise l'environnement.



■ **RESPECTUEUX DE L'ENVIRONNEMENT**, tant par la recyclabilité des matériaux utilisés (aluminium, peintures poudres sans plomb et sans rejet, films de classe 2 éco-conçus...) que par les process industriels.

Options

- Film antigraffiti sur la face avant.
- Déclinaison de la ligne Vitralite dans d'autres profils spécifiques pour pouvoir s'adapter techniquement à certains jalonnements existants. Nous consulter.
- Personnalisation par logo au dos des caissons.



Nuancier standard



Classes de film



Réglementation

• Les faces actives des caissons directionnels lumineux éclairés de l'intérieur sont obligatoirement translucides et rétro réfléchissantes. (Art. 13 - 1^{re} partie IISR).

DIRECTIONNEL

Gamme Vitalite - Tableaux des dimensions

Signalisation directionnelle réglementaire SD2

Cartouches



Épaisseur de profil par format standard disponible

Dim. (mm)	150 x 500	250 x 500	250 x 700	300 x 800
Ep. profil (mm)	155 / 210	155 / 210	155 / 210	155 / 210



Rectangles et flèches

(tous formats déclinés en simple face et double face)

Épaisseur de profil par format standard disponible

H / L (mm)	800	1000	1300	1600	1900	2200	2500	3000
150	155	155	155	155	155			
250	155 / 210	155 / 210	155 / 210	155 / 210	155 / 210	155 / 210		
300	155 / 210	155 / 210	155 / 210	155 / 210	155 / 210	155 / 210	210	
400	155 / 210	155 / 210	155 / 210	155 / 210	155 / 210	155 / 210	210	210
500	155 / 210	155 / 210	155 / 210	155 / 210	155 / 210	155 / 210	210	210
600		155 / 210	155 / 210	155 / 210	155 / 210	155 / 210	210	210
750			210	210	210	210	210	210
900				210	210	210	210	210
1200					210	210	210	210

formats réservés aux rectangles seulement (existent en version lumineuse)

déclinaisons possibles en version lumineuse



Mâts pour gamme Vitalite

Mâts pour Vitalite non lumineux

Type	Section (mm)	Longueur totale disponible utile hors sol (en m)										
		2,8	3,2	3,3	3,7	3,8	4,2	4,7	5,2	5,7	6,2	6,7
MC	90 x 5	x		x		x						
MD	114 x 4 / 90 x 5		x		x		x	x				
ME	114 x 9 / 90 x 5				x		x	x	x			
MF	140 x 8 / 90 x 5				x		x	x	x	x		
MG	140 x 10 / 90 x 5				x		x	x	x	x	x	x
MH	168 x 14 / 140 x 10											x



Mâts pour Vitalite lumineux

Type	Section (mm)	Longueur totale disponible utile hors sol (en m)						
		3,7	4,2	4,7	5,2	5,7	6,2	6,7
MC	114 x 4 / 90 x 5	x	x	x				
MD	114 x 9 / 90 x 5	x	x	x	x			
ME	140 x 8 / 90 x 5	x	x	x	x	x		
MF	140 x 10 / 90 x 5		x	x	x	x	x	
MG	168 x 14 / 140 x 10							x



+ d'informations sur les mâts en pages 74-75

Gamme ARLY

la signalisation au naturel

HORS CERTIFICATION



Panneaux réalisés à partir d'une face directionnelle appliquée sur un caisson bois, parfaite pour aménager les espaces naturels, les zones de montagne, etc.



Les + produit



■ **ESTHÉTIQUE**, son ossature bois donne un cachet idéal pour mettre en valeur et aménager les espaces de montagne et de forêts et les espaces naturels sensibles. C'est un agrément exceptionnel qui fait rimer écologie avec esthétique.



■ **RESPECTUEUX DE L'ENVIRONNEMENT**, tant par la ressource naturelle du bois, la recyclabilité de l'aluminium, l'utilisation de films de classe 2 éco-conçus, que par les process industriels.



■ **DURABLE ET DE QUALITÉ**, par :
 - le choix d'essences de bois spécifiquement traités et imputrescibles,
 - une conception en lamellé collé éprouvée,
 - la qualité de collage des faces avant aluminium sur les caissons bois.



■ **ADAPTABLE** aux mâts de signalisation SD2 standard de la gamme Signature.

Options

- Film antigraffiti sur la face avant.

- Déclinaison en grands formats pour réalisation de panneaux diagrammatiques, ou panneaux d'animation ou d'identité touristique.



demandez gratuitement notre affiche «réglementation» au 05 59 51 60 60 ou signature-sv@signature.eu

Classes de film



DIRECTIONNEL

Gamme Arly - Tableaux des dimensions

Signalisation directionnelle

Cartouches



Nombre de fixations par format standard disponible

Dim. (mm)	150 x 350	150 x 500
	1	1

Cartouche identité (Croix de Savoie, logos...)

Nombre de fixations

Dim. (mm)	260 x 260
	1



Rectangles et flèches

Nombre de fixations par format (pour un mât)

H / L (mm)	400	600	800	1000	1300	1600	1900	2200	2500
150	1	1	2	2	2				
250			2	2	2	2	2	2	
300		2	2	2	2	2	2	2	2
400			2	2	2	3	3	3	3
500			3	3	3	3	3	3	3
600				3	3	3	3	3	3
750					3	3	3	3	3
900						4	4	4	4

formats réservés aux rectangles seulement



Mâts pour gamme Arly

Type	Section (mm)	Longueur totale utile (en m)											
		2,3	2,8	3,2	3,3	3,7	3,8	4,2	4,7	5,2	5,7	6,2	6,7
MB	76 x 3	x	x		x								
MC	90 x 5	x	x		x		x						
MD	114 x 4 / 90 x 5			x		x		x	x				
ME	114 x 9 / 90 x 5					x		x	x	x			
MF	140 x 8 / 90 x 5					x		x	x	x	x		
MG	140 x 10 / 90 x 5					x		x	x	x	x	x	x
MH	168 x 14 / 140 x 10												x

Gamme ALURAIL

la signalisation en grande dimension !



D2-38 / D3-26



Gamme de signalisation directionnelle utilisée pour les applications de signalisation de grande ou très grande dimension, réalisée à partir de lattes en profilés aluminium de hauteurs 150 ou 300 mm, s'emboîtant les unes avec les autres, pour former un ensemble complet.



Les + produit



■ **LÉGÈRETÉ**, par le choix de l'aluminium, un avantage indispensable pour la pose d'éléments de grandes dimensions, qui impliquent une manutention importante.



■ **PRÉCISION** inégalée lors de l'application des décors, grâce à un système innovant, inédit et breveté qui garantit la conformité parfaite de la composition des décors.



■ **MAINTIEN** des lattes entre elles garanti grâce aux profilés de rive fixés latéralement, venant renforcer la tenue des ensembles aux contraintes mécaniques externes.



■ **RESPECTUEUX DE L'ENVIRONNEMENT**, tant par la recyclabilité des matériaux utilisés (aluminium, peintures poudres sans plomb et sans rejet, films de classe 2 éco-conçus...) que par les process industriels.



■ **FACILITÉ D'INSTALLATION**, grâce au principe de refente des lattes après application des décors, facilitant leur emboîtement lors du montage sur site.



■ **DÉCLINABLE** en tous types de signalisation, giratoire, panneaux de signalisation autoroutière en accotement ou sur ouvrage, panneaux d'animation, grands panneaux d'information et de communication de chantiers...

Options

- Film antigraffiti sur face avant.



- Film DR :
Film anti-condensation DR "Dew Resistant" spécifiquement conçu pour limiter le phénomène et la formation de condensation à certaines périodes de la journée, pouvant perturber la lisibilité des messages. Le film DR s'utilise sur films de classe 2 uniquement.

- Peinture du dos des panneaux Alurail :
Choix de teintes dans le nuancier RAL ; avec cette option les lattes sont revêtues de peinture poudre polyester sans plomb et sans rejet.
Attention aux teintes interdites par la réglementation (Cf. p.66).

Classes de film



DIRECTIONNEL

Gamme Alurail

Alurail sur mât

• Règles particulières pour pose sur mât

L panneau	0-2500 mm	L > 2500 mm
Nb de mâts	1	2
Position du mât	Centré	1/4 - 1/2 - 1/4
Hauteur des lattes	150 mm	150 ou 300 mm



Notre conseil expert

• Mât à sécurité passive

À l'approche de giratoires, dans les zones exposées et accidentogènes, Signature vous conseille l'installation des panneaux Alurail sur **les nouveaux supports à sécurité passive de gamme Lattix**, présentés en page 69 du présent catalogue.



Exemples de réalisations



Notre conseil expert

• Règles d'installation des panneaux Alurail

Pour une bonne tenue des ensembles, respecter le nombre de fixations selon les supports utilisés :

	Sur mât	Sur IPN
Nb de fixations	Nb lattes x Nb mâts	Première et dernière latte : 2 brides par IPN Lattes intermédiaires : 1 bride par IPN, alternées en quinconce

Panneaux d'animation touristique

valorisez votre patrimoine culturel et touristique !



Les + produit



■ **ESTHÉTIQUE**, avec la réalisation de décors sophistiqués par sérigraphie offrant une grande précision du dessin, une large variété de couleurs et une excellente tenue dans le temps.



■ **GRANDE SURFACE**, la longueur maximale des panneaux est de 8 m, mais la hauteur est quasi illimitée! 20 à 25m² sont les surfaces les plus courantes.



■ **INTÉGRATION**, grâce au dos et aux supports qui peuvent être laqués pour une parfaite intégration dans l'environnement.



■ **DÉCLINABLE**, dans toutes nos gammes de signalisation directionnelle, de la gamme Site à l'Alurail, d'une petite surface de 2 m² au grand panneau de 25m², en accotement sur mât, sur support, ou sur ouvrage mini potence/ haut-mât.



Le choix d'un panneau d'information touristique en gamme New Media dos fermé grande dimension renforce la mise en valeur de votre signalisation.

• Principales règles d'implantation des panneaux de type H

Les panneaux de signalisation d'information culturelle et touristique visent à valoriser le patrimoine culturel, touristique et économique dans un périmètre proche de l'axe circulé.

Ils sont divisés en trois catégories :

- **H 10** : panneaux d'animation ayant pour objet de rompre la monotonie ressentie sur les voiries autoroutières ou assimilées et d'indiquer les sites remarquables environnants.
- **H20** : panneaux d'itinéraires touristiques jalonnant un trajet, installés en « circuit » ou en « route » selon le type d'itinéraire
- **H30** : panneaux visant à informer l'utilisateur sur le patrimoine historique, culturel ou naturel, méritant une visite, dans un périmètre très proche de l'axe circulé.

	Surfaces réglementaires	Distance du point circulé	Nombre de panneaux admis
Type H10	8 à 20 m ²	30 km	1 pour 5 km de trajet et par sens de circulation
Type H20	Pas de spécifications de l'IISR. Balisage de l'itinéraire soumis à l'approbation de la collectivité gestionnaire de la voirie.		
Type H30	< 5m ²	10 à 15 km	4 dont 1 par accès, implantés entre 5 et 10 secondes de parcours en amont du point de choix (sortie)

(Art. 87 & 88 - 5° partie IISR).



DIRECTIONNEL

Conception des panneaux d'animation touristique



1 - Conception graphique

La conception graphique des panneaux est généralement réalisée à partir d'un reportage photographique du ou des sites à signaler, complété d'un cahier des charges sur le sujet à traiter, voire si nécessaire d'une visite sur site.

Nous pouvons travailler la conception de deux façons :

- à partir de fichiers fournis par des graphistes qui travaillent en amont sur les projets,
- sur demande, notre département graphique peut réaliser la conception de votre projet, à partir d'un cahier des charges réalisé avec vous.



2 - Impression sérigraphique

À partir des fichiers issus de la conception graphique, nous fabriquons les écrans de sérigraphie, utilisés ensuite avec la méthode de « clichage photochimique » :

- clichage aplat pour la reproduction de graphismes d'aplats ou au trait,
- clichage tramé pour la reproduction de couleurs dégradées, tramées.

L'impression des décors se fait par dépôt d'encre à travers les mailles ouvertes de l'écran, sur le film support blanc rétro réfléchissant. L'opération est répétée autant de fois qu'il y a de panneaux, et autant de fois qu'il y a de couleurs. La technique de sérigraphie permet de réaliser des décors complexes et sophistiqués, dans un haut niveau de qualité et de durabilité.

Tous les panneaux d'animation doivent être réalisés avec des revêtements rétro réfléchissants de classe 2, avec pelliculage de protection.



• Teintes réglementaires :

La réglementation a défini un nuancier de 10 teintes en camaïeu de marron, utilisables pour les panneaux d'animation touristiques et reprises par le Règlement Particulier de l'ASCQUER.

Sable P 143 C	Caramel P 723 C	Ocre P 139 C	Brique P 471 C	Noisette P 1535 C
Châtaigne P 174 C	Chocolat P 464 C 2X	Bordeaux P 1815 C	Palissandre P 4975 C	Cachou P 412 C

Ces panneaux doivent d'une manière générale utiliser 4 teintes au maximum du nuancier ainsi défini, dont la teinte N° 7 « Chocolat » fait obligatoirement partie.



LES TEINTES

■ Les Spécifiques SIGNATURE

Gamme de couleurs spécifiquement créées par SIGNATURE pour ses gammes certifiées.

• pour le dos des panneaux :

Teintes légèrement métallisées



• pour les mâts :

Teintes métallisées finition givrée



■ Les teintes RAL réglementaires

Teintes du nuancier RAL acceptables par la norme XP-P-98-531 pour le traitement du dos des panneaux et des supports.



Les couleurs présentées dans cette page ne sont pas contractuelles.

■ Teintes RAL non réglementaires

Teintes du nuancier RAL non acceptables par la norme XP-P-98-531 pour le traitement du dos des panneaux et des supports.

RAL 1003	RAL 1023	RAL 2002	RAL 2012	RAL 3013	RAL 3031	RAL 4010	RAL 5009	RAL 5019	RAL 6010	RAL 6033
RAL 1004	RAL 1026	RAL 2003	RAL 3000	RAL 3016	RAL 4001	RAL 5000	RAL 5010	RAL 5020	RAL 6016	RAL 6034
RAL 1005	RAL 1027	RAL 2004	RAL 3001	RAL 3017	RAL 4002	RAL 5001	RAL 5011	RAL 5021	RAL 6017	RZL 8004
RAL 1006	RAL 1028	RAL 2005	RAL 3002	RAL 3018	RAL 4003	RAL 5002	RAL 5012	RAL 5022	RAL 6018	RAL 8012
RAL 1007	RAL 1032	RAL 2007	RAL 3003	RAL 3020	RAL 4004	RAL 5003	RAL 5013	RAL 5023	RAL 6024	RAL 8023
RAL 1012	RAL 1033	RAL 2008	RAL 3004	RAL 3022	RAL 4005	RAL 5004	RAL 5014	RAL 5024	RAL 6025	RAL 9003
RAL 1016	RAL 1037	RAL 2009	RAL 3005	RAL 3024	RAL 4006	RAL 5005	RAL 5015	RAL 6001	RAL 6026	RAL 9010
RAL 1018	RAL 2000	RAL 2010	RAL 3009	RAL 3026	RAL 4007	RAL 5007	RAL 5017	RAL 6002	RAL 6029	RAL 9016
RAL 1021	RAL 2001	RAL 2011	RAL 3011	RAL 3027	RAL 4008	RAL 5008	RAL 5018	RAL 6004	RAL 6032	

Attention ! cette restriction ne s'applique qu'aux panneaux et aux supports des gammes certifiées ; elle ne s'applique ni aux gammes de SIL, ni au mobilier urbain.

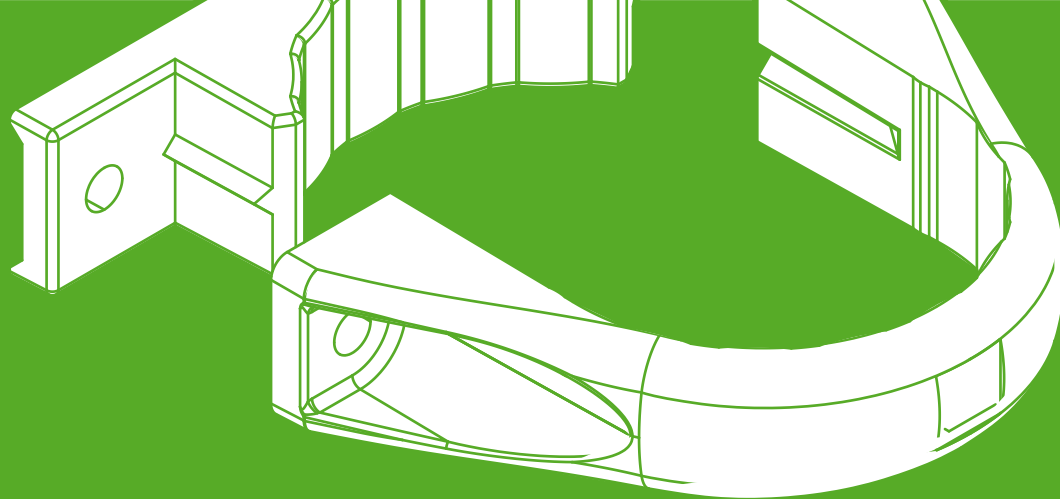

SUPPORTS FIXATIONS

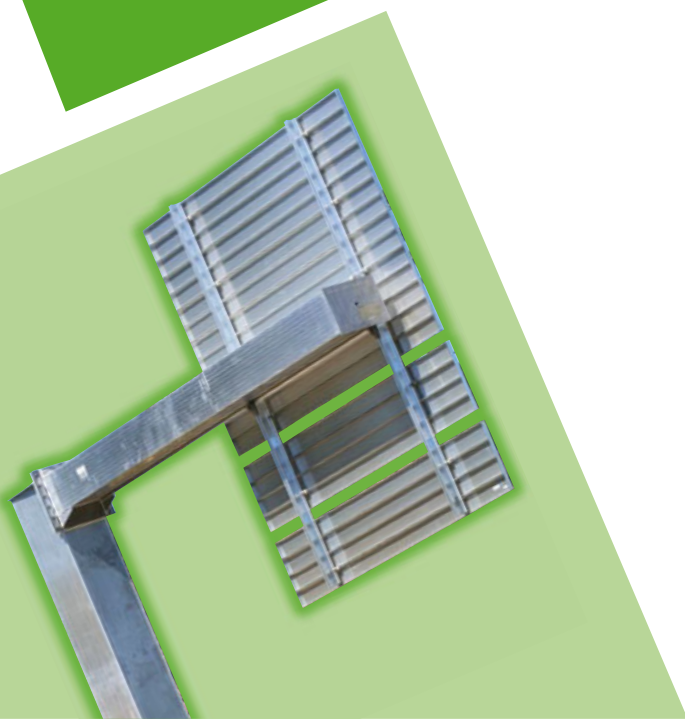

■ Rappels techniques p.68

■ Les gammes p.69

- Supports à sécurité passive p.69
- Supports acier p.70
- Supports déportés p.71
- Supports et fixations spécifiques p.72
- Mâts cannelés à coulisseaux p.74
- Mâts lisses p.76
- PPHM - Gamme Structural® p.78
- Supports IPN p.80
- Mâts pivotants p.80

SUPPORTS & FIXATIONS

Rappels techniques



Principe de dimensionnement des supports

Les ensembles directionnels doivent être dimensionnés selon des règles précises définies dans la note d'information 66 du SETRA (juillet 1989). Ces règles permettent de dimensionner les massifs et les supports.

Le moment de flexion (ou fléchissant) permet de dimensionner le support. Ce moment est dû à l'effort du vent sur les panneaux. Il est calculé au niveau du sol car il est maximum à ce point.

A titre indicatif, ci-dessous un schéma et un exemple de calcul simplifié pour un support.

La norme prévoit en standard une pression du vent de 1300 N/m².

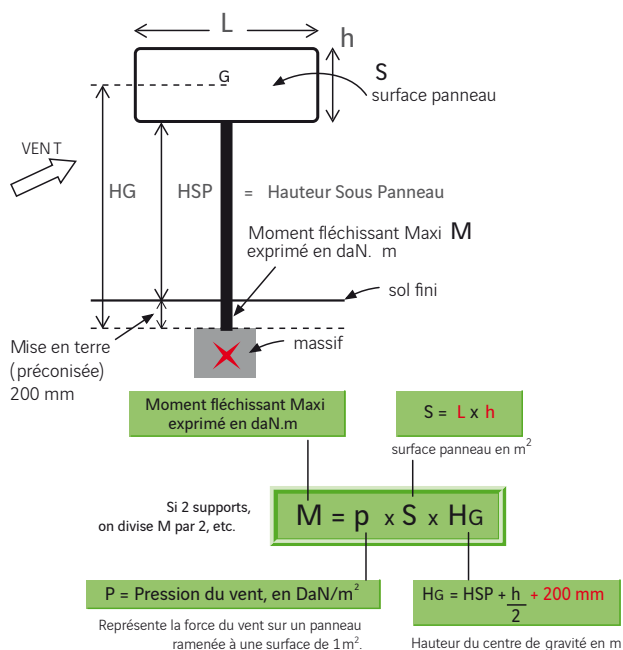

Mâts implantés en région E

Dispositions particulières :

Afin d'améliorer la pérennité des produits implantés dans des régions fortement exposées au vent (départements 07, 11, 12, 13, 26, 30, 66, 84, 97 DOM TOM), nous préconisons de renforcer la structure des ensembles en prenant en compte une pression vélique de 200 daN/m² au lieu de 130 daN/m².

Les calculs de dimensionnement des ensembles dans ces cas peuvent donc générer, suivant la configuration, des mâts de section supérieure.



Composition d'un mât

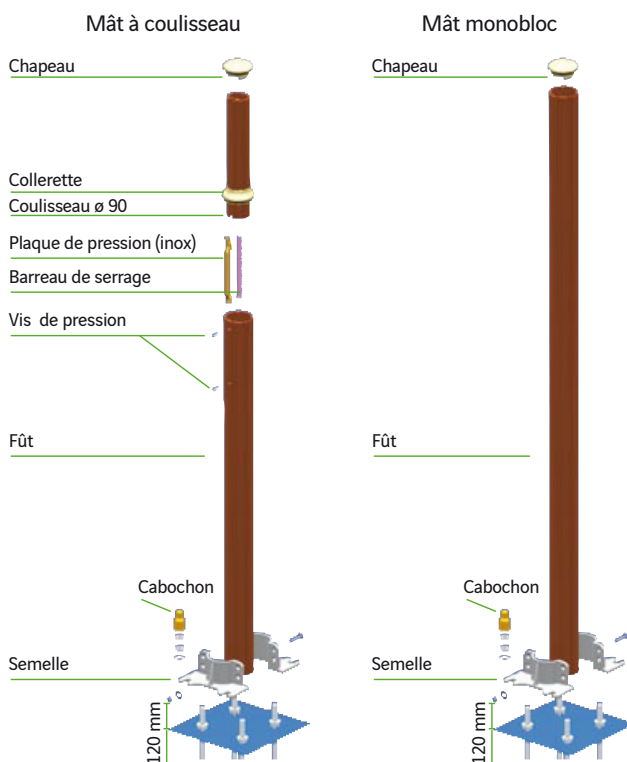

Classes de moments normalisés et massifs de fondation

Le tableau ci-dessous traite des cas de signalisation SD1 et SD2, hors SD3 (structures PPHM et signalisation sur IPN).

Moment de flexion maximal admissible en daN.m	Types de support		Massifs de fondation (dimensions en m)	
	SP - SD1 Tubes ø 60 mm Section 80 x 40 mm Section 80 x 80 mm	SD2 Mâts cannelés Ø 76 à 168 mm Mâts Lattix®	Catégorie A (sols médiocres) massif type «Remblai rase campagne»	Catégorie B (sols corrects) massif type «Déblai ville»
MA : 100	80 x 40 / ø 60	ø 60 x 3,5	0,4 x 0,4 x 0,4	0,4 x 0,4 x 0,4
MB : 250	80 x 80 MB	ø 76 x 3	0,5 x 0,5 x 0,5	0,4 x 0,4 x 0,4
MC : 500	80 x 80 MC	ø 90 x 5	0,6 x 0,6 x 0,65	0,4 x 0,4 x 0,5
MD : 1000		ø 114 x 4	0,8 x 0,8 x 0,8	0,5 x 0,5 x 0,65
ME : 1500		ø 114 x 9	0,9 x 0,9 x 0,9	0,65 x 0,65 x 0,7
MF : 2500		ø 140 x 8	1,0 x 1,0 x 1,0	0,75 x 0,75 x 0,8
MG : 3500		ø 140 x 10	1,1 x 1,1 x 1,2	0,8 x 0,8 x 0,9
MH : 5000		ø 168 x 14	1,25 x 1,25 x 1,3	1,0 x 1,0 x 1,0
MI : 7000			1,4 x 1,4 x 1,5	1,1 x 1,1 x 1,2

SUPPORTS & FIXATIONS

Supports à sécurité passive



Mâts gamme LATTIX®

Les obstacles latéraux (arbres, glissières, poteaux...) interviennent dans 50% des accidents corporels : la gravité des lésions et dommages pour les occupants du véhicule dépend des caractéristiques mécaniques des supports des équipements de la route.

Conforme
Norme
EN 12767

Pour répondre aux exigences de la nouvelle norme européenne, Signature propose aujourd'hui une nouvelle gamme de supports à sécurité passive aux propriétés exceptionnelles : les mâts LATTIX®.

Un double bénéfice direct :

+ de sécurité : conçus pour se déformer lors de l'impact du véhicule sur le mât, ils ont la capacité d'absorber l'énergie du véhicule lors d'un choc et donc d'éviter l'écrasement de la partie avant du véhicule.

+ d'économies : l'installation de mâts Lattix® supprime les coûts de fourniture et pose des linéaires de glissières obligatoires pour isoler les mâts de signalisation, ainsi que tous les coûts d'entretien et de remplacement induits lors des accidents.



Impact sur mât standard



Impact sur mât Lattix



Les + produit

- **UNE CONCEPTION RESPECTUEUSE DE L'ENVIRONNEMENT**, entièrement en aluminium, 100% recyclable.
- **CONFORME AUX EXIGENCES DES NORMES :**
 - EN 12767 / 2000 (sécurité passive),
 - EN 12-899-1 / 2007 (signalisation verticale).
- **ACCEPTÉ ET ADAPTE** son comportement aux trois classes d'absorption d'énergie NE, LE, HE.
- **INSTALLATION SIMPLE**, identique aux supports de signalisation existants.
- **RISQUES SECONDAIRES LIMITÉS** d'éjection du mât.
- Possibilité de **MISE EN PEINTURE** des mâts (nous consulter).



Gamme de mâts disponibles

Réf.	Mf	Cote A (mm)	Cote B (mm)	Ø tige (mm)	Poids kg/ml	L disponible (m)
4412	MD	125	150	16	4,75	3 - 4,5
4420	MG	200	240	20	7,6	2 - 7,5
4425	MH	250	300	24	14,2	2 - 8,5
4438	> MI	385	435	30	21,8	2 - 8,5

Tous les mâts sont livrés avec leurs systèmes d'ancrages correspondants.

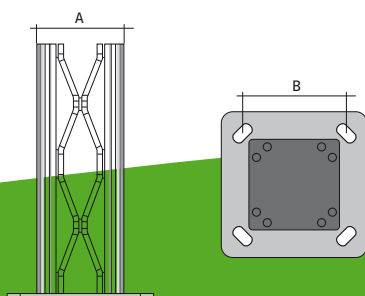

Gamme de panneaux compatibles avec les mâts Lattix®

Site, New Media et Alurail.

Fixation des panneaux aux mâts

Les panneaux sont fixés aux mâts Lattix® par des brides spécifiques, avec la visserie adaptée à la gamme de panneaux concernée.



SUPPORTS & FIXATIONS

Supports acier

Supports et accessoires acier



Tous les supports et accessoires du tableau ci-dessous sont en acier galvanisé, les supports sont fournis avec bouchon d'extrémité inclus. En option, ils peuvent être peints : voir nuancier standard en bas de page ; option complémentaire peinture hors standard possible.



Supports	40 x 40 mm		80 x 40 mm		80 x 80 mm				ø 60 mm	
										
Mf maxi	65		120		380 (MB)		500 (MC)		154	
Long. disponible (en m)	Réf. brut	Réf. peint	Réf. brut	Réf. peint	Réf. brut	Réf. peint	Réf. brut	Réf. peint	Réf. brut	Réf. peint
1,6	62748	62752								
2	62749	62753	62725	62731					71507	71506
2,5	62750	62754	62726	62732	62737	62743	98249	98255	62757	62762
3	62751	62755	62727	62733	62738	62744	98250	98256	62758	62763
3,5			62728	62734	62739	62745	98251	98257	62759	62764
4			62729	62735	62740	62746	98252	98258	62760	62765
5					62741	62747	98253	98259		
Fourreaux	58386		58384		58385		58387			
Accessoires par gamme	SF	DF	SF	DF	SF	DF	SF	DF		
										
Site	62870	62869	62852	62850	62861	62860	62879	62878		
			Monovis 62851 							
New Media	88942	88937	88943	88939	88944	88940	88946	88941		
Urbasite	62871	107598	62853	90527	62862	90528	62880	90529		
Alurail	62866	62865	62847	62846	62857	62856	62875	62874		
Vitalac	70068	70072	70066	70070	70067	70071	70065	70069		

Visseries	¼ de tour Site M8 x 35		H M8 x 35		¼ de tour M8 x 35		H M8 x 20	
Référence	134649		58391		58392		107588	
Quantité	Lot de 100		Lot de 100		Lot de 100		Lot de 100	

Kits de 20 bagues Access'

- Bagues blanches
 Réf. 138540
- Bagues grises
 Réf. 138552



Nuancier standard



Options

- Peinture en couleur hors standard.
- Gains d'habillage en Ø 60 mm.
Livrées en longueur fixe de 3,50 m.

Couleurs standard :



SUPPORTS & FIXATIONS

Supports déportés

Potence pour panneaux de police

Potence en tube acier rond diamètre 60 mm, entièrement galvanisé après cintrage.
En standard la potence est livrée brute, sans finition peinture.

Les + produit



■ **CONFORME AUX RÈGLES « PMR »**, car elle dégage le passage sous panneau et limite l'encombrement sur les trottoirs.

■ **FACILITE** les opérations de fauchage pour les panneaux sur accotement routier.

Options

- Peinture toutes teintes RAL

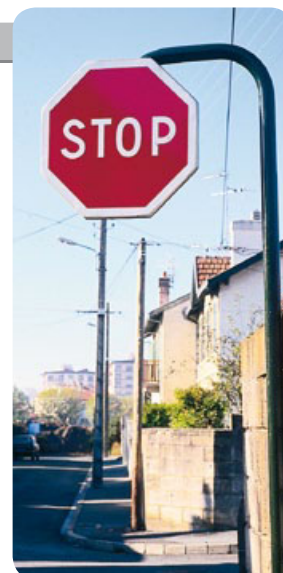

Fixation des panneaux par colliers \varnothing 60 mm.

Hauteur (mm)	600	800	900	1150	1300
Galva brut	62716	62717	62718	62714	62715
Galva laqué	62721	62722	62723	62719	62720

Bras de potence mural

Support mural en tube acier galvanisé 80 x 40 mm, avec platine de fixation murale.
En standard le bras est livré brut, sans finition peinture.

Les + produit



■ **CONFORME AUX RÈGLES « PMR »**, car elle dégage le passage sous panneau et limite l'encombrement sur les trottoirs.

Options

- Peinture toutes teintes RAL

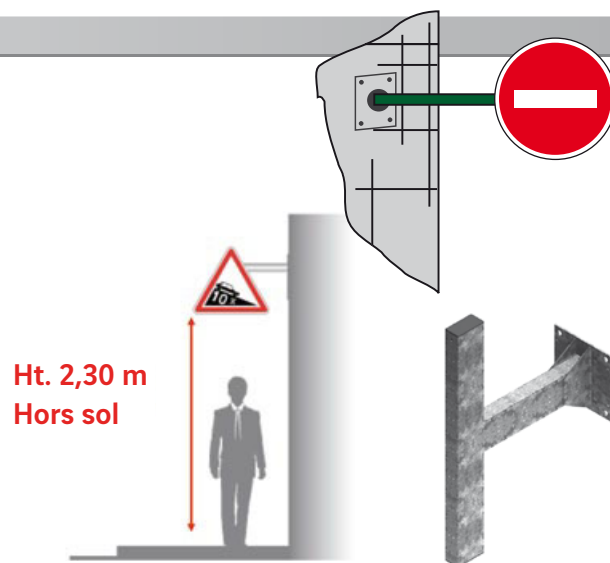

Fixation des panneaux par colliers \varnothing 80 x 40 mm.

Hauteur (mm)	400	600	800	1000
Galva brut	96696	96698	96699	96700
Galva laqué	96833	96834	96835	96836



• La ville accessible

Potence ou bras de potence pour panneaux de police sont des réponses idéales aux nouvelles exigences réglementaires pour l'accessibilité de la voirie aux Personnes à Mobilité Réduite (PMR), en dégageant les cheminements piétons.

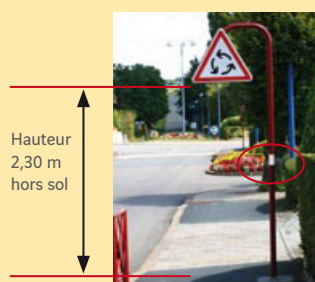

SUPPORTS & FIXATIONS

Supports spécifiques



Arceaux police et directionnel

La solution alternative aux poteaux standard de signalisation pour une installation de panneaux à faible hauteur, sans les exposer aux chocs des véhicules en circulation ou en stationnement à proximité.

Réalisés en tube aluminium cintré et mécanosoudé \varnothing 40 mm / 40 x 40 mm, les arceaux sont disponibles pour panneaux de police, directionnels et la microsignalisation. En standard les arceaux sont livrés bruts, sans finition peinture.

Gamme		
Miniature	450 mm	400 mm
Petite	650 mm	600 mm
Normale	850 mm	800 mm

Options

- Peinture toutes teintes RAL

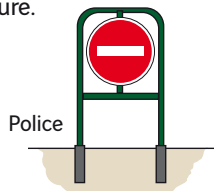

Finition	Miniature	Petite	Normale
Galva brut	62662	62663	62664
Galva laqué	62665	62666	62667

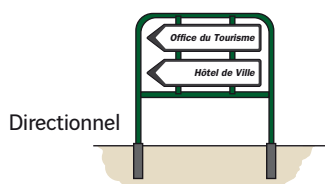

Directionnel

1 ou 2 flèches
H maxi disponible : 650 mm

Longueur (mm)	1000	1300	1600	1900	2200
Galva brut	62668	62669	62670	62671	62672
Galva laqué	62673	62674	62675	62676	62677

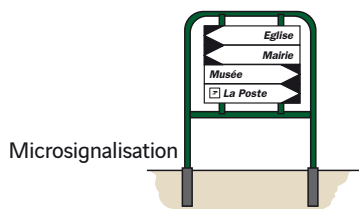

Microsignalisation

Pour 1 à 4 panneaux

Pour 5 à 7 panneaux

Pour 8 à 10 panneaux

Longueur (mm)	600	800	1000	1300
Galva brut	62680	62681	62678	62679
Galva laqué	62684	62685	62682	62683
Galva brut	62688	62689	62686	62687
Galva laqué	62692	62693	62690	62691
Galva brut	62694	62695		
Galva laqué	62696	62697		

Installation : les arceaux doivent être installés dans des fourreaux préalablement scellés dans le sol.



Pieux d'ancrage Ferradix® (système breveté)



Une solution simple, rapide, économique et efficace pour l'ancrage de poteaux sans massif béton.



Les + produit



■ **ÉCOLOGIQUE**, par la suppression des tonnages de béton et de déblais induits par les massifs traditionnels.



■ **ÉCONOMIQUE**, tant par l'absence de béton que par les frais de double intervention, inévitables en pose massif béton.



■ **SÉCURISANT**, la pose de l'ensemble complet s'opérant en une seule opération, permettant la mise en sécurité et en conformité immédiate de votre réseau routier.

■ **RÉUTILISABLE**, dans le cas du remplacement de panneaux obsolètes par exemple.

■ **RAPIDE**, les trois opérations :
 ➔ avant trou,
 ➔ enfoncement,
 ➔ contrôle de verticalité,
 s'opèrent successivement en une seule intervention.

Gamme de pieux disponibles

Section (mm)	80 x 40	80 x 80	\varnothing 60
Longueur (mm)	40 60	50	40 60

Autres sections : nous consulter

Les pieux sont livrés avec joints et collerettes de serrage correspondants.

SUPPORTS & FIXATIONS

Fixations spécifiques

Fixations pour supports sur glissières métalliques

Fixations spécifiquement prévues pour la pose de panneaux de police permanents ou temporaires sur glissières métalliques simple ou double profil (elles ne comprennent ni les supports 80x40 ou 80x80, ni les fixations pour la pose des panneaux).



	Type de glissière	Support associé	Réf.
	simple	Tube 80 x 40	101651
	simple	Tube 80 x 80	101652
	double	Tube 80 x 40	101653
	double	Tube 80 x 80	101654
	simple et double	Pas de support supplémentaire	101656

Fixations pour supports sur glissières béton (GBA-DBA)

Fixations spécifiquement adaptées à la pose de panneaux de police essentiellement temporaires sur glissières béton.

■ Fixation par chevillage direct

- pour tube 80 x 40 mm : réf. 101649
- pour tube 80 x 80 mm : réf. 101650



■ Fixation par serrage par came



Les + produit

- **FACILE ET RAPIDE À INSTALLER,**
- **PAS DE PERÇAGE** ni chevillage sur la GBA.



Fixations pour candélabres

Désignation	Réf.	
1 fixation complète pour panneau SITE, comprenant : - 1 ml de feuillard 20 mm x ép. 0,7 mm - 1 chape - 1 pièce de fixation entraxe 60-120 - 2 visseries SITE TH8 x 35	62791	
Pièces SAV	Désignation	Réf.
1	Rouleau de feuillard 20 mm x ép. 0,4 mm x 50 m	71079
	Rouleau de feuillard 20 mm x ép. 0,7 mm x 50 m	62777
2	Pièce de fixation	62771
3	Chape	62772
4	Pince à cercler	-
5	Kit Petitjean « Appareil à cercler + cisaille »	64734
6	Coffret complet d'outillage Petitjean comprenant :	140527
	- 1 appareil à cercler	
	- 1 cisaille	
	- 1 pince à replier	
	- 1 marteau - 100 chapes	



Fixations spécifiques

■ Fixations murales (pour gamme SITE)

Deux pattes par rail sont nécessaires. Fixation au mur par chevillage.



Pour gamme	Miniature	Petite	Normale	Grande	Très grande	Directionnel
Nb pattes nécessaire	2	4	4	4	4	4
Réf. patte		62788		62789		62790

■ Fixations verticales

Pour pose des balises J10 et de panonceaux en position verticale (ex. M8).

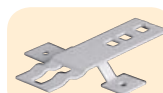

Pour support	40 x 40 mm	80 x 40 mm	80 x 80 mm	ø 60 mm
Réf. patte	62786	62784	62785	62787

■ Fixations cartouches

Pour pose de cartouches sur ensembles SD1 (avec boulonnerie TH8 x 35).

Réf. fixation : 62783.

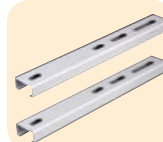

■ Étriers pour supports spéciaux

Pour pose de panneaux sur supports spéciaux (avec boulonnerie TH8 x 55 ou TH8 x 110).

Réf. fixation :

- Avec boulonnerie TH8 x 55 : 62775.
- Avec boulonnerie TH8 x 110 : 62773.



SUPPORTS & FIXATIONS

Mâts cannelés à coulisseaux



Mâts cannelés à coulisseau

Gamme de mâts en profilé aluminium cannelé, répondant aux exigences normatives et réglementaires en vigueur.

Ces mâts sont compatibles avec l'ensemble de nos gammes de produits, sauf VIA LINEA® qui bénéficie d'une gamme de mâts dédiée (voir en pages 76-77).



Les + produit



■ **INTÉGRATION et DURABILITÉ** par la mise en couleur, dans les nombreuses teintes du nuancier RAL, par un process respectueux de l'environnement et l'utilisation de peintures agréées Qualicoat.



■ **ÉCONOMIQUE**, grâce au système de coulisseau télescopique, monté sur les fûts diamètre 114 et 140 mm, permettant aisément la modification de la signalisation existante par l'ajout de panneaux complémentaires ou le retrait de panneaux obsolètes. Et ce, sans changement du mât ni réalisation de nouveaux massifs.



■ **COMPATIBILITÉ** avec l'ensemble des gammes de signalisation proposées.

Données techniques

Mf	Ø mât en mm		Ancrage	Ø coulisseau en mm	L. fût* en m
	Non lumineux	Lumineux			
MA	60		Scellement direct		
MB	76		Embase 4 Tiges	Tiges Ø 14	
MC	90	114			
MD	114	114	Tiges Ø 22	90	2,4
ME	114	140		90	2,4
MF	140	140		90	2,4
MG	140	168		90	2,4
MH	168		Platine soudée	140	2,4

*dont 0,20 m dans l'ancrage.

Options

- Peintures hors nuancier standard.



- **PROTECH' EMBASE** : limite les gênes causées par les opérations de génie civil et facilite l'accès aux ancrages (dispositif breveté).



Les + produit

- **Maintenance** préventive et curative facilitée,
- **Esthétique** en pied de mât améliorée,
- **Adaptable** pour les mâts : Ø 76, 90, 114, 140 mm.

- **Option Access'**, par ajout de la bague de contraste positionnée à une hauteur de 1,30 m sur les fûts. (voir page 70)

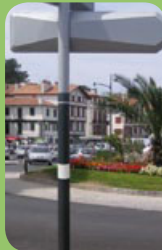

Nuancier standard

RAL 7016	Bronze patiné	RAL 6009
Sable doré	Vert tilleul	Argent cendré

Accessoires spécifiques pour gamme New Media

- Bride New Media de personnalisation

Bride New Media	Référence
76 SF	95535
76 DF	95536
90 SF	85842
90 DF	95534
114-140 SF	95537
114-140 DF	95538



- Bride New Media événementielle

Bride New Media événementielle	Référence
Bride	121352
Capot pour bride	121353



Ø x ép. / Ø coulisseau (en mm)			60 x 3,5	76 x 3	90 x 5	114 x 4 / 90	114 x 9 / 90	140 x 8 / 90	140 x 10 / 90	162 x 12 / 140	
NON LUMINEUX	L. utile mât (m) Hors sol		MA	MB	MC	MD	ME	MF	MG	MH	
	Longueur Totale	Dont L. coulisseau utile (m)*									
Longueurs disponibles NON TRAVERSANTS en ml	le ml	-	110078								
	1,5	-	62574								
	2	-	80887	80906	80937						
	2,5	-	80892	80911	80942						
	3	-	80900	62576	62577						
	3,5	-	62575	80808	62578						
	4	-			62579						
	3,2	1				62580/MD15					
	3,7	1,5				62581/MD20	62584/ME20	62588/MF20			
	4,2	2				62582/MD25	62585/ME25	62589/MF25	62593/MG25		
SITE NEW MEDIA SIRIUS ARLY	4,7	2,5				62583/MD30	62586/ME30	62590/MF30	62594/MG30		
	5,2	3					62587/ME35	62591/MF35	62595/MG35		
	5,7	3,5						62592/MF40	62596/MG40		
	6,2	4							62597/MG45		
	6,7	4,5							62598/MG50	62599/MH50	
	Longueurs disponibles TRAVERSANTS en ml	3	-			62639					
		3,5	-			62640					
		4	-			62641					
		3,2	1				62642/MD15T				
		3,7	1,5				62643/MD20T	62646/ME20T	62650/MF20T		
4,2		2				62644/MD25T	62647/ME25T	62651/MF25T	62655/MG25T		
4,7		2,5				62645/MD30T	62648/ME30T	62652/MF30T	62656/MG30T		
5,2		3					62649/ME35T	62653/MF35T	62657/MG35T		
5,7		3,5						62654/MF40T	62658/MG40T		
6,2		4							62659/MG45T		
VITRALITE non lumineux	6,7	4,5							62660/MG50T	62661/MH50T	
	LUMINEUX					MC	MD	ME	MF	MG	
	Longueurs disponibles TRAVERSANTS en ml	3,7	1,5				62618/MC20L	62622/MD20L	62626/ME20L		
		4,2	2				62619/MC25L	62623/MD25L	62627/ME25L	62632/MF25L	
		4,7	2,5				62620/MC30L	62624/MD30L	62628/ME30L	62633/MF30L	
		5,2	3					62625/MD35L	62629/ME35L	62634/MF35L	
		5,7	3,5						62630/ME40L	62635/MF40L	
	VITRALITE lumineux	6,2	4							62636/MF45L	
		6,7	4,5							62637/MF50L	62638/MG50L

*L coulisseau utile indiqué = longueur totale du coulisseau-0,5 m (emmanchée dans le fût).

Accessoires de fixation (avec visserie)

Accessoires par gamme		Collier Ø 60 pour mât MA	Collier Ø 76 pour mât MB	Collier Ø 90 pour mât MC à MG	Collier Ø 110 à Ø 145 pour mât MH
		SF			
DF					
Site	SF	62795	62804	62815	62826
Microsite	DF		62803	62814	62825
New Media	SF	83849	83851	83853	83855
Vitalac	DF		83852	83854	83856
Urbasite	SF	62796	62805	62816	
	DF		90530	90532	
Arly	SF	62798	62809	62820	62831
	DF		62808	62819	62830
Alurail	SF	62793	62800	62811	62822
	DF		62799	62810	62821

Les fixations pour caissons Vitralite sont intégrées dans les caissons.

Visserie en SAV

Visseries	Réf.	Quantité
Cavalier M8 x 35		
	58394	Lot de 100
H M8 x 35		
	58391	Lot de 100
¼ de tour M8 x 45		
	58393	Lot de 100
¼ de tour M8 x 55		
	78517	Lot de 100
¼ de tour M8 x 35		
	58392	Lot de 100

SUPPORTS & FIXATIONS

Mâts lisses



Mâts lisses

Gamme de mâts en profilé aluminium lisse, déclinée en deux versions :

- mâts monoblocs pour gammes SITE et NEW MEDIA,
- mâts à coulisseau : gamme dédiée pour la gamme VIA LINEA®.



Les + produit



■ **INTÉGRATION et DURABILITÉ** par la mise en couleur, dans les nombreuses teintes du nuancier RAL, ou dans le nuancier spécifiquement conçu pour les mâts Via Linea®, aux teintes et textures contemporaines, légèrement sablées.

■ **UNIQUES** sur le marché de la signalisation, le profil lisse de cette gamme de mâts se distingue par son originalité et son élégance.



■ **ÉCONOMIQUE**, grâce au système de coulisseau télescopique, conservé pour les mâts lisses de la gamme Via Linea®, permettant aisément la modification de la signalisation existante par l'ajout de panneaux complémentaires ou le retrait de panneaux obsolètes. Et ce, sans changement du mât ni réalisation de nouveaux massifs (application non valable pour les mâts monoblocs).



■ Nuancier standard pour mâts monoblocs et accessoires

RAL 7016

Bronze patiné

RAL 6009

Sable doré

Vert tilleul

Argent cendré

■ Nuancier spécifique complémentaire pour mâts Via Linea®

Afin d'accentuer l'originalité de vos mâts, 5 teintes inédites, à la texture légèrement sablée, ont été ajoutées au nuancier standard Signature, pour les mâts de la gamme Via Linea® :

Bronze

Fonte

Bleu

Vert

Oxyd

Options

- Peintures hors nuancier standard.



- **PROTECH' EMBASE** : limite les gênes causées par les opérations de génie civil et facilite l'accès aux ancrages (dispositif breveté).



Les + produit

- **Maintenance** préventive et curative facilitée,
- **Esthétique** en pied de mât améliorée,
- **Adaptable** pour les mâts : Ø 90, 114, 140 mm

- **Option Access'**, par ajout de la bague de contraste positionnée à une hauteur de 1,30 m sur les fûts. (voir page 70)



SUPPORTS & FIXATIONS

Mâts lisses



Mâts lisses monoblocs pour gammes Site et New Media

Ø x ép. (en mm)		90 x 5	114 x 4	114 x 7	140 x 6	140 x 12
L. utile (m)		MC	MD	ME	MF	MG
Longueurs disponibles monoblocs en ml	3	62600				
	3,5	62601	101731			
	4	62602	101732	101704	101735	
	4,5		101734	101705	101736	101740
	5			101706	101737	101164
	5,5				101738	101154
	6				101739	101741

Accessoires pour mâts lisses

Accessoires par gamme		Collier Ø 90 pour mât MC	Collier Ø 110 à Ø 145 pour mât MD à MG
Site	SF		
	DF		
New Media	SF	83853	83855
	DF	83854	83856

Visseries	Réf.	Quantité
Cavalier M8 x 35 	58394	Lot de 100
H M8 x 35 	58391	Lot de 100



Mâts lisses à coulisseau pour gamme Via Linea®

Ø x ép. / Ø coulisseau (en mm)		114 x 4 / 96	114 x 7 / 96	140 x 6 / 96	140 x 12 / 96
L. utile mât (m) hors sol		MD	ME	MF	MG
Longueur Totale	Dont L. coulisseau utile (m)*				
3,7	1,5	107499			
4,2	2	107501	107504	107508	
4,7	2,5	107502	107505	107509	107513
5,2	3	107503	107506	107510	107514
5,7	3,5		107507	107511	107515
6,2	4			107512	107516
6,7	4,5				107517
7	5				107518

Les fixations pour caissons Via Linea® sont intégrées dans les caissons.



SUPPORTS & FIXATIONS

PPHM - Gamme STRUCTURAL®



Gamme Structural®

Supports « lourds » destinés à recevoir la signalisation fixe ou variable de très grande dimension, pour des applications essentiellement autoroutières, 2x2 voies, VRU, voies ferroviaires ...

Quatre types de supports sont proposés : portiques, potences, potences doubles ou équilibrées et hauts mâts.

Les ouvrages sont réalisés par assemblage de tôles et profilés aluminium mécanosoudés.

Profilés : alliage aluminium séries 6000, selon NF A 50-411

Tôles : aluminium séries 5000, selon NF A 50-451

Les ouvrages sont conformes à la norme XP P 98-550-1, révision de la norme initiale XP-P 98-550.



Ils sont certifiés NF – ASCQUER sous la référence PHM-1.

Ils sont également certifiés en Attestation Qualité Ferroviaire.



■ Portique



■ Potence

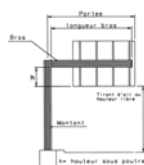

■ Haut-mât

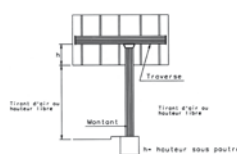

■ Potence équilibrée

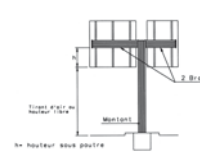

Les + produit

- **QUALITÉ ET PÉRENNITÉ DES OUVRAGES**, garanties à la fois par leur conformité à la nouvelle norme XP P 98-550-1 et la qualification de nos soudeurs, suivant la norme EN 287-2.
- **LÉGÈRETÉ DES STRUCTURES GRÂCE À L'ALUMINIUM**, un avantage réel pour des supports de cette envergure, notamment lors de l'installation.
- **UNE EXPERTISE HISTORIQUE EN CALCUL DE STRUCTURES**, conception et production, qui nous permettent de réaliser aussi rapidement des ouvrages standard que sur-mesure.

- **UN MODE DE CALCUL** qui permet de dimensionner la structure exactement en rapport avec la signalisation supportée.
- **UNE CONCEPTION** qui permet d'accueillir aussi bien des panneaux de signalisation fixe que des PMV (Panneaux à Messages Variables) ou des feux de signalisation ferroviaires...

Options

- Accessoires : des accessoires de type échelles, crinolines, passerelles d'accès, rambardes, chemins de câble, peuvent être installés à la demande sur ces ouvrages.

(accessoires conformes à la Note d'information Technique N° 111 du SETRA).

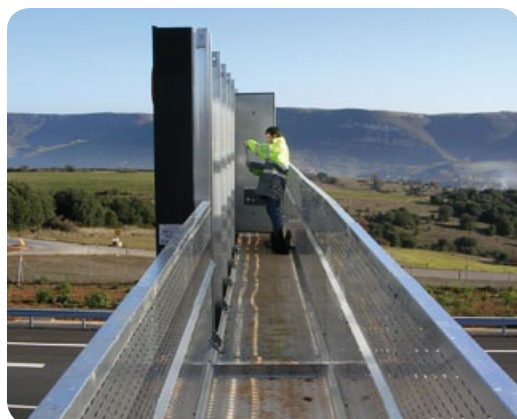

SUPPORTS & FIXATIONS

PPHM - Accessoires de fixation

Accessoires de fixation

Accessoires de fixation	Réf.	
	Brut	Peint
IAP 8301 le ml	62700	62701
IAP 8302 le ml	62702	62703
Bride de poutre	80047	
Fixation cartouche Haut < 600	71350	
Jeu de fixations 3 cartouches H 450 mm - L 1000 mm maxi	108319	

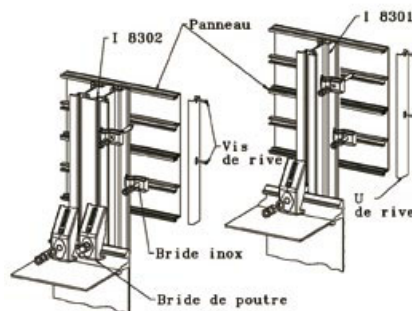

Nouveauté

Un processus de nettoyage plus respectueux de l'environnement. Après soudure, tous les ouvrages subissent un nettoyage à l'eau à haute pression via un circuit fermé et filtrant d'eau de pluie.



- ↳ Des conditions de travail améliorées et simplifiées pour nos opérateurs,
- ↳ Forte réduction des DID (Déchets Industriels Dangereux) et de la consommation d'eau.



Exemples de réalisations



Réglementation

• La norme :

La norme **XP P 98-550** est désormais annulée et remplacée par la norme **XP P 98-550-1**, révision en mai 2008 de la norme initiale XP P 98-550. Une période de mise en conformité à ce nouveau référentiel a été intégrée pour les fabricants. Les droits d'usage établis avec le référentiel révision 2 étaient valides jusqu'au 30 juin 2010. Pour se conformer au nouveau référentiel, les fabricants doivent actualiser leur dossier technique en y intégrant les nouvelles notes de calculs.

SUPPORTS & FIXATIONS

Supports IPN - Mâts pivotants



Supports IPN sur accotement

Supports en profilé aluminium en forme de I, fixation par brides inox.

Les supports IPN sont livrés bruts en standard ; en option ils peuvent être

livrés peints, dans toutes les teintes RAL.

Suivant leur moment de flexion maximum, les I peuvent couvrir plusieurs classes de moments (voir ci-contre).

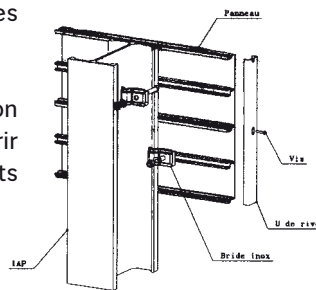

Les classes des moments normalisés hors structures

N°	Dim. (mm)	Moments en daN.m	Classe moment	Réf. IPN bruts	Réf. IPN peints
1	57x95	500	MC	62708	62709
		600	MD	137833	137840
2	70 x 117	1000	MD	62710	62711
		1111	ME	137834	137841
3	87 x 145	1500	ME	62712	62713
		2079	MF	137835	137842
4	107 x 178	2500	MF	137837	137844
		3500	MG	62704	62705
		3927	MH	137838	137845
5	132 x 220	5000	MH	137839	137846
		7311	MI	62706	62707

Accessoires

COMPATIBLES AVEC LES GAMMES :

Bride de fixation inox	Site	New Media	Alurail
Référence 	62781	88945	62779

Mise en peinture :

 Nous consulter.



Mâts pivotants

Nouveau principe de mât pivotant destiné à neutraliser rapidement la signalisation de police ou temporaire en accotement ou TPC, par exemple lors des changements d'affectation de voie, ou des prescriptions de limitations de vitesse variables.

Ces mâts sont réalisés à partir de profilés aluminium cylindriques de diamètre 76 mm, supportant les panneaux, et pivotant en translation à 90° à l'intérieur d'un fût en partie basse en profilé aluminium carré de section 103 x 103 mm. Un système simple par collier permet l'arrêt et le verrouillage.



Les + produit



SIMPLE À MANIPULER ET SÉCURISANT POUR L'OPÉRATEUR, grâce au dispositif qui permet la rotation avec une grande facilité, et sans effort important.

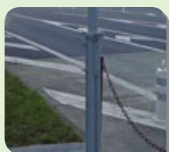

TRÈS STABLE ET RÉSISTANT, aucun perçage n'étant réalisé, ni dans le fût, ni dans le coulisseau, de manière à ne pas affaiblir les sections.



FONCTION BLOCAGE EN ROTATION ET ANTI-SOULÈVEMENT assurée par un principe simple de « vis-axe » solidaire du fût.

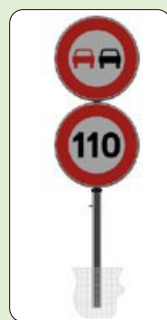

Sur accotement



Sur GBA

POSE possible sur accotement, sur dalle béton ou GBA. Configuration maxi : 2 panneaux de police de grande gamme (exemple ci-contre).

POSSIBILITÉ DE MISE EN PEINTURE dans toutes les teintes standard des mâts Signature.

RAL 7016	Bronze patiné	RAL 6009
Sable doré	Vert tilleul	Argent cendré

SIGNALISATION TEMPORAIRE

TEMPORAIRE



■ Les fondamentaux réglementaires	p.82
■ Principaux schémas de chantiers	p.84
■ Les gammes	p.86
• Gamme traditionnelle	p.86
• Gamme aluminium	p.87
■ Les types et formats de panneaux	p.88
• Panneaux de police temporaires	p.88
• Type K1 à K16	p.90
• Type KD	p.92
• Type KD modulables	p.95
■ Récapitulatif des supports	p.96
■ Signalisation lumineuse	p.97
■ Équipements de sécurité et de chantier	p.100
■ Piquets de chantier ISOPIQ	p.101
■ Remorques de chantier	p.101
■ Panneaux d'information et de communication des chantiers	p.102
■ Panneaux Modulo tempo	p.103

TEMPORAIRE

Les fondamentaux réglementaires









A Les grands principes de la signalisation temporaire

Pour assurer sa fonction de sécurité dans les périmètres de travaux, et pour être respectée, la signalisation temporaire de chantier répond aux 4 principes suivants :

- **Principe d'adaptation** : elle doit être adaptée aux circonstances réelles du chantier, sans contraindre de manière excessive la circulation publique.
- **Principe de cohérence** : puisqu'elle donne le plus souvent des indications différentes des panneaux de signalisation permanente, ceux-ci doivent être masqués provisoirement pour éviter tout risque de contradiction.

- **Principe de valorisation** : elle doit être en permanence crédible vis-à-vis de l'utilisateur puisqu'elle influe sur son comportement et lui impose des restrictions. Ainsi, elle doit être modifiée suivant l'évolution du chantier et retirée à la fin des travaux.
- **Principe de concentration et de lisibilité** : elle doit être implantée conformément aux règles en vigueur : hauteur sous panneau, rétro réflexion, justesse du nombre de panneaux, etc.

A Choix du revêtement rétro réfléchissant

La classification des signaux	La rétro réflexion	
	Routes à chaussées séparées	Routes bidirectionnelles
<p>• Signalisation de fin de prescription</p> <p>B31, B33, B34, B34A... </p>	Tous les signaux sont obligatoirement rétro réfléchissants de classe T2	Tous les signaux sont obligatoirement rétro réfléchissants de classe T1 ou T2 La classe T2 est souhaitable par souci d'homogénéité
<p>• Signalisation de position</p> <p>Balise K16  K2  K5a  K5c, K5b, K5d  K8 </p>	Tous les signaux sont obligatoirement rétro réfléchissants de classe T2 Le balisage du biseau peut être renforcé par des feux R2 ou R2d Les balises peuvent aussi être équipées de feux R2d	Tous les signaux sont obligatoirement rétro réfléchissants de classe T1 ou T2 La classe T2 est souhaitable par souci d'homogénéité
<p>• Signalisation d'approche</p> <p> B3, B14...  AK5, AK14...  KC1</p>	Tous les signaux sont obligatoirement rétro réfléchissants de classe T2 En signalisation de nuit, le premier panneau de danger (AK) est en plus doté de 3 feux clignotants de type R2	Tous les signaux sont obligatoirement rétro réfléchissants de classe T1 ou T2 La classe T2 est souhaitable par souci d'homogénéité Le premier panneau de danger (AK) est obligatoirement de classe T2 ou doté de 3 feux clignotants de type R2

(Art.129 – 8^e partie IISR)



Film rétro DG Fluo

Renforcez l'impact de votre signalisation temporaire en utilisant le DG fluo jaune.

■ + DE SÉCURITÉ

■ + D'IMPACT

Par sa conception, le DG fluo jaune améliore très nettement la perception des panneaux temporaires, particulièrement dans les périodes de visibilité faible ou intermédiaire : à l'aube, au crépuscule ou par temps de brouillard.

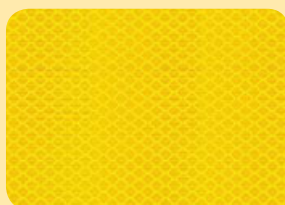

TEMPORAIRE



Les fondamentaux réglementaires

Échelonnement des panneaux

Domaines d'emploi	Distances entre panneaux	
Agglomération	Signalisation d'approche 	Signalisation de position
Routes bidirectionnelles	Signalisation d'approche 	Signalisation de position
Autoroutes et routes à chaussées séparées	Signalisation d'approche 	Signalisation de position

(Art. 125 - 8^e partie IISR)

Taille et position des panneaux

Gamme	 (mm)	 (mm)	 (mm)	Domaines d'emploi principaux	Hauteur sous panneau (mm)	Verticalité
Miniature	500			Pour véhicules légers d'intervention uniquement		
Petite	700	650	500	Exclusivement rues étroites en milieu urbain Pour véhicules lourds d'intervention	200	non incl. 10 à 30°
Normale	1000	850	700	En règle générale sur routes bidirectionnelles	200	non incl. 10 à 30°
Grande	1250	1050	900	Routes à chaussées séparées ou routes bidirectionnelles où la gamme Grande est déjà utilisée en signalisation permanente	500	oui

(Art. 122 - 8^e partie IISR)

• Certification NF : FAQ (Foie Aux Questions)...



- La certification des panneaux temporaires ne s'applique pas aux panneaux utilisant un subjectile souple (type textile, bâche...). En outre, les panneaux à messages modulables (panneaux à volets, flèches pivotantes...) ainsi que ceux équipés ou destinés à être équipés de Triflash n'entrent pas actuellement dans le champ de la certification. Cependant, des travaux normatifs sont en cours pour les intégrer.
- Les produits en service à la date de publication de l'arrêté qui ne sont pas marqués NF peuvent être utilisés jusqu'au 31 décembre 2013.
- Un panneau temporaire est toujours certifié avec son support et le lestage préconisé.
- Il n'y a pas à ce jour de certification européenne pour les panneaux temporaires puisque seuls les équipements de la route installés pour un usage permanent et durable sur la chaussée sont concernés par la certification CE.



TEMPORAIRE

Principaux schémas de chantiers

A Fort empiètement sur route à 2 voies bidirectionnelle

Schéma de chantier référencé SETRA sous le N° CF13

Pour un chantier fixe à fort empiètement sur la chaussée, sur une route à 2 voies, avec une circulation à double sens.

L'empiètement du chantier impose un déport de trajectoire notable pouvant chevaucher l'axe de la chaussée. Il permet cependant le croisement de véhicules dans des conditions de sécurité acceptables.

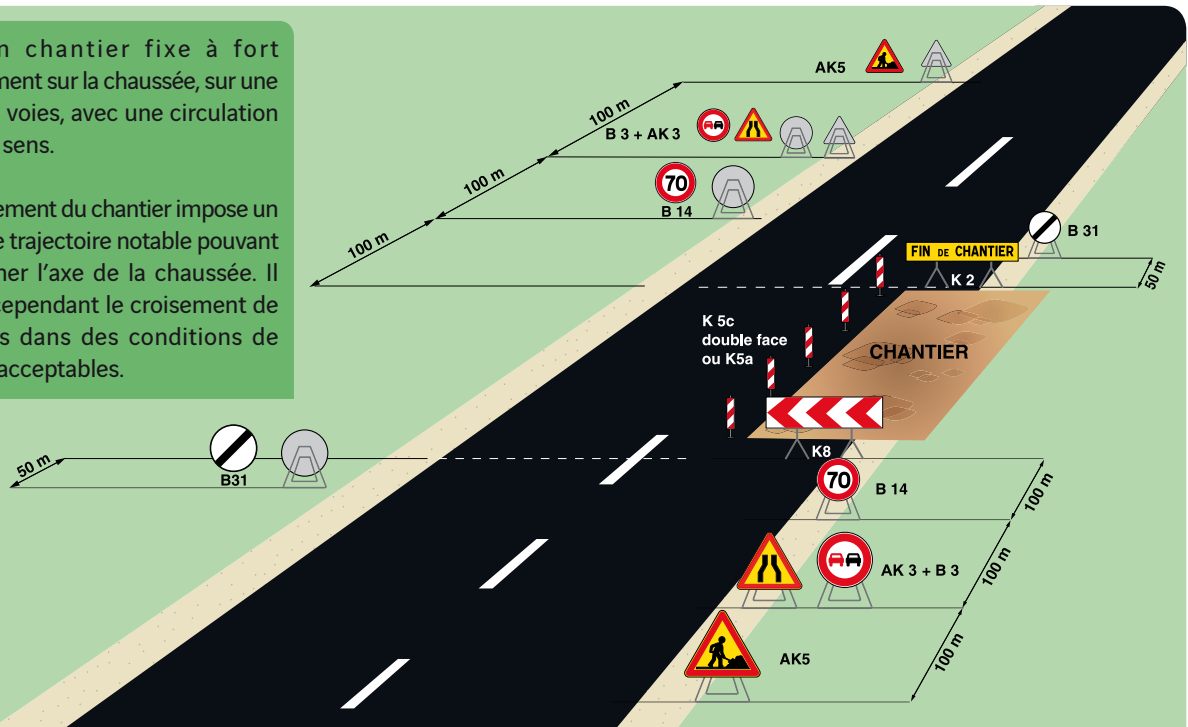

A Circulation alternée par feux tricolores

Schéma de chantier référencé SETRA sous le N° CF24

Pour un chantier fixe avec alternat par signaux tricolores, sur une route à 2 voies, avec circulation à double sens.

Ce schéma doit être appliqué notamment lorsque l'alternat doit être maintenu de nuit, en l'absence de visibilité réciproque. Un panneau B14 avec limitation de vitesse à 70 km/h peut éventuellement être intercalé entre les panneaux AK5 et AK17.

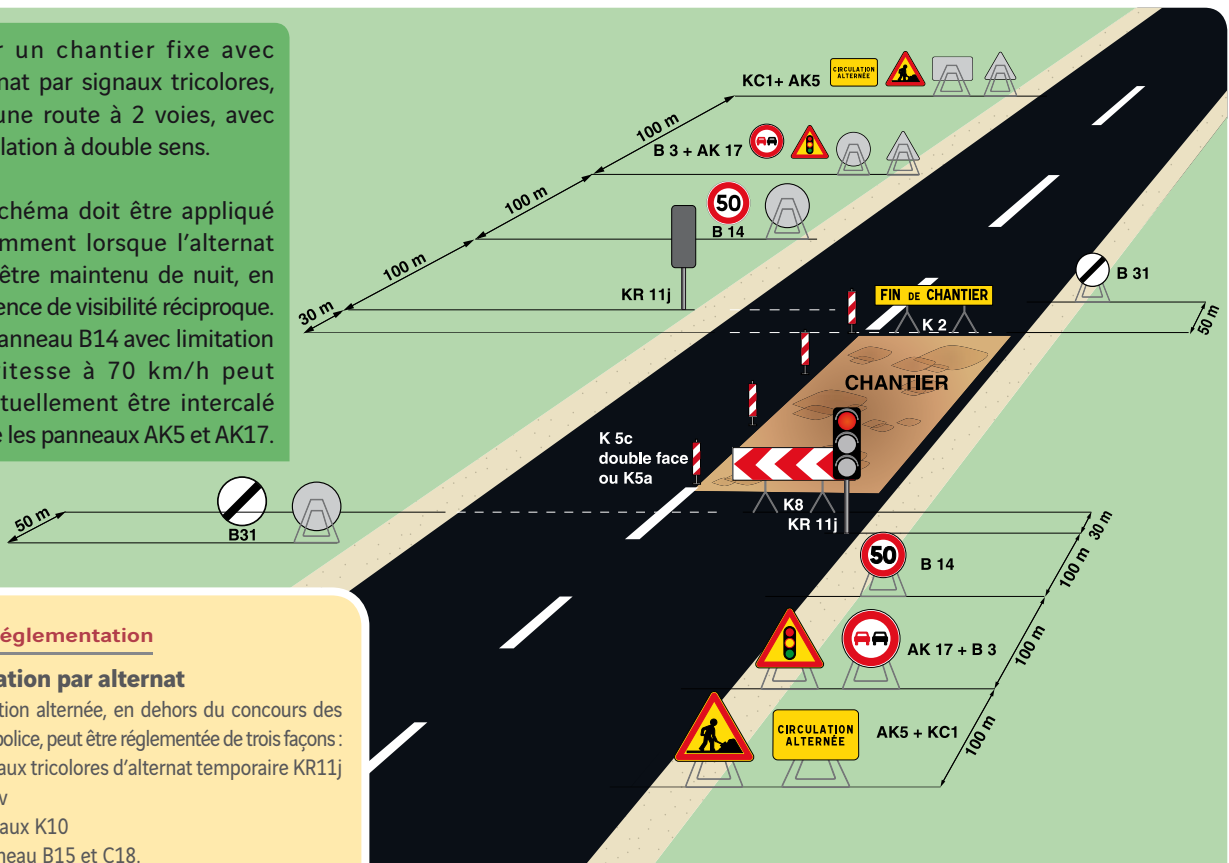

Réglementation

• Circulation par alternat

La circulation alternée, en dehors du concours des forces de police, peut être réglementée de trois façons :

- par signaux tricolores d'alternat temporaire KR11j et KR11v
- par signaux K10
- par panneau B15 et C18.

(Art. 127 - 8° partie IISR)

TEMPORAIRE

Principaux schémas de chantiers

Neutralisation de la voie de droite sur 2 x 2 voies

Schéma de chantier référencé SETRA sous le N° CF113a

Le KC1 éventuel peut indiquer des indications diverses telles que la nature des travaux, la période, la durée, etc.

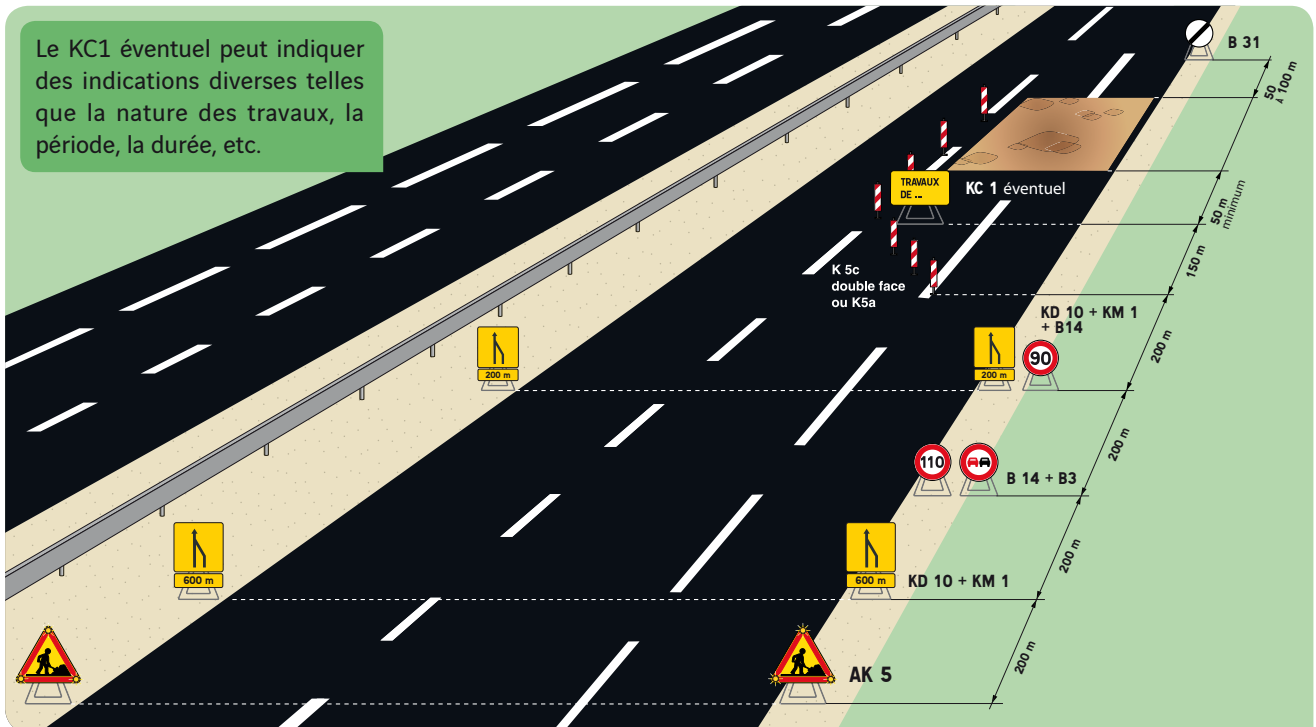

Demi-giratoire

Schéma de chantier référencé SETRA sous le N° CF32

Attention !

- Vérifier que la giration est possible pour les poids lourds,
- Masquer les disques B21 permanents sur le giratoire.

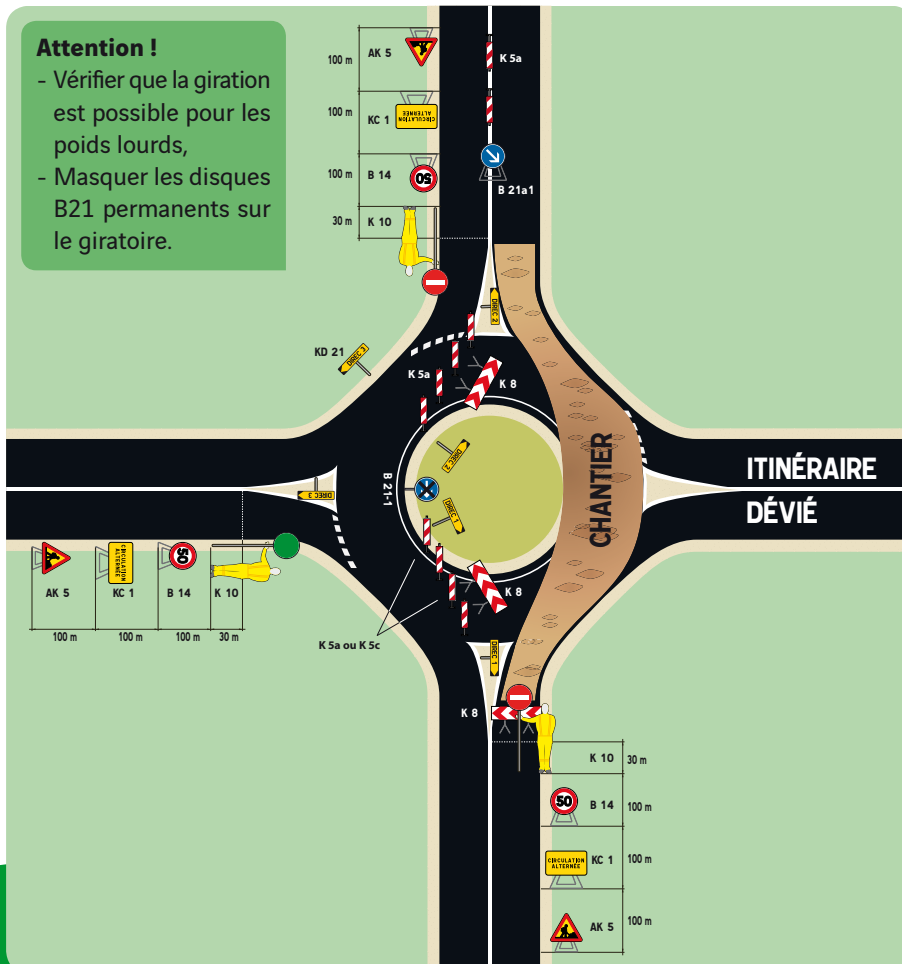

Réglementation

• Chantiers fixes et mobiles

Par chantiers fixes, on entend ceux qui ne subissent aucun déplacement pendant une demi-journée.

Par opposition, les chantiers mobiles progressent de manière continue - de quelques centaines de mètres à plusieurs dizaines de kilomètres à l'heure -, ou par bonds successifs à condition d'un déplacement par demi-journée.

(Art. 130 - 8^e partie IISR)

Gamme TRADITIONNELLE

L'alliance parfaite entre légèreté et robustesse



Gamme de panneaux temporaires en tôle d'acier galvanisée, à vocation essentiellement routière et urbaine, dont la conception est orientée vers les bénéfices de confort et de sécurité apportés à l'utilisateur.



Les + produit



■ **ROBUSTE ET DURABLE**, grâce aux avantages de la tôle Galfan utilisée comme subjectile, qui protège le panneau contre la corrosion, tout en lui conservant la solidité et la tenue mécanique nécessaires, surtout sur les chantiers.



■ **STABLE**, grâce au large piètement qui assure l'assise et la stabilité de l'ensemble. Attention néanmoins à respecter les préconisations de lestage.



■ **LÉGER**, un atout essentiel pour les panneaux temporaires.



■ **FACILE ET SÛR À MANIPULER**, par l'apport du « double pli écrasé », spécificité de cette gamme, qui protège le bord tombé et supprime tout risque de blessure lors des manipulations. La poignée de transport, à l'arrière, permet une prise en main confortable, et intègre un système de verrouillage automatique du pied arrière, qui évite son balancement quelle que soit la position.

Options

- Volet d'occultation pour les triangles AK et les carrés KD10.



- Kit trifiash pour les triangles (voir en page 95).



• Panneaux KD

Comme pour les panneaux de police temporaires, les panneaux directionnels de type KD sont réalisés en tôle Galfan; ils sont équipés de rails soudés au dos et sont prévus, selon le modèle, soit pour une pose sur support mobile de type bipied, soit sur support fixe, tubes acier 80x40 mm, 80x80 mm, ou IPN en aluminium pour les grandes dimensions. Pour les très grandes dimensions, les panneaux KD sont réalisés en gamme ALURAIL.

Pour l'installation de signalisation de police temporaire sur support fixe, notamment pour les chantiers de longue durée, nous recommandons l'utilisation de panneaux de la gamme SITE, avec décor temporaire, équipés de rails au dos pour une meilleure tenue sur les supports.

(descriptif produit : voir page 16).



■ Classes de film



Gamme ALUMINIUM

à vocation autoroutière...



Panneaux de police temporaires réalisés en aluminium, à dos ouvert et bords tombés, conçus pour une utilisation sur autoroutes et routes importantes à grande circulation. Ces panneaux sont disponibles en gammes normale, grande et très grande.



Les + produit



- **LÉGER**, par la conception en aluminium, un bénéfice important pour la manipulation de ces panneaux de grande dimension.
- **RIGIDE ET RÉSISTANT**, grâce au bord tombé obtenu par emboutissage et aux supports spécifiquement conçus pour résister aux contraintes extérieures sur autoroutes et voies rapides.



- Supports **FACILES À MANIPULER ET À TRANSPORTER**, grâce aux roulettes et à la poignée intégrées aux pieds, pour un déplacement facilité. Les panneaux peuvent être maintenus sur les supports pendant le transport et leur stockage, prêts pour leur utilisation suivante.



- **QUALITÉ ET SÉCURITÉ**, garanties par la verticalité des panneaux, une exigence devenue obligatoire selon les contraintes normatives.

Options

- Volet d'occultation pour les triangles AK et les carrés KD10.



- Kit triflash pour les triangles (voir en page 97).



Supports piestable

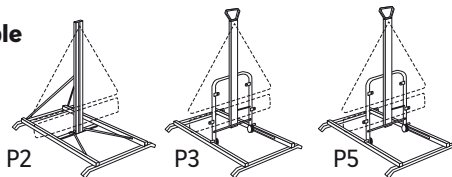

Classes de film



TEMPORAIRE

Panneaux de police

Type AK Panneaux de danger



AK 2



AK 3



AK 4



AK 5



AK 14



AK 17



AK 22



AK 30



AK 31



DISPONIBLE EN GAMME

Gamme	Dimensions (mm)	Traditionnelle (sur pied)	Site	Aluminium	Support piestable associé
Petite	700	•	•		
Normale	1000	•	•	•	P2
Grande	1250	•	•	•	P3
Très grande	1500		•	•	P5

hors norme

Type AK panneau de danger avec volet

Volet avec 1 ou 2 messages



DISPONIBLE EN GAMME

Gamme	Dimensions (mm)	Traditionnelle (sur pied)	Site	Aluminium	Support piestable associé
Petite	700	•	•		
Normale	1000	•	•	•	P2
Grande	1250		•	•	P3
Très grande	1500			•	P5

Type KM Panneaux pour type AK

200 m

KM 1 : panneau de distance

↑ 4,5 km ↑

KM 2 : panneau d'étendue

FAUCHAGE

KM 9 : panneau d'indication de la nature de l'obstacle temporaire ou du chantier

CHAUSSEE DÉFORMÉE



DISPONIBLE EN GAMME

Gamme	Dimensions (mm)	Traditionnelle (sur pied)	Site	Aluminium	Support piestable associé
Petite	200x700	•	•		
Normale	250x900	•	•	•	P2
Grande	300x1000	•	•	•	P3
Très grande	400x1200		•	•	P5

hors norme

Type B Panneaux de prescription



B 0



B 1



B 3



B 6



B 8



B 14a ex



B 15



B 31



B 33 ex



B 34



B 21-1



B 21-2



B 21-a1



B 21-a2



B 21-b



DISPONIBLE EN GAMME

Gamme	Dimensions (mm)	Traditionnelle (sur pied)	Site	Aluminium	Support piestable associé
Petite	650	•	•		
Normale	850	•	•	•	P2
Grande	1050	•	•	•	P3
Très grande	1250		•	•	P5

hors norme



Réglementation

• Limitation de vitesse sur chantiers

Sur chantiers, la limitation de vitesse peut être unique ou dégressive.

En règle générale, la limitation dégressive de la vitesse s'effectue par paliers de 20 km/h. Elle est alors réalisée à plusieurs niveaux :

110 km/h à 90 km/h - 90 à 70 km/h ou enfin 70 km/h à 50 km/h.

(Art. 126-A - 8^e partie IISR)



B21

• Flèche orientable

Dans nos gammes « traditionnelle » et « aluminium », le B21 peut couvrir tous les cas par l'orientation de la flèche.



- En gamme traditionnelle, une tôle plane au format du disque, portant le décor, tourne entièrement autour d'un axe central. Le choix de sa position lui permet toutes les orientations,



- En gamme aluminium, les différents ergots de fixation sur le support piestable permettent de remplir tous les cas prévus par la réglementation.

TEMPORAIRE

Panneaux de police

Type C Panneaux d'indication



C 12



C 13a



C 18

Gamme	Dimensions (mm)	DISPONIBLE EN GAMME			
		Traditionnelle (sur pied)	Site	Aluminium	Support piestable associé
Petite	500	•	•		
Normale	700	•	•		P2
Grande	900	•	•	•	P3
Très grande	1050		•	•	P5

hors norme

Type KC1 Indication de chantier important



KC1 simple	Traditionnelle (sur pied)	DISPONIBLE EN GAMME		
		Site (pour supports fixes)		
		Nb fix/support	Nb supports	Type support
600 x 800 (mm)	•	2	1	Tube acier 80x40 mm
1200 x 1600 (mm)		2	2	Tube acier 80x80 mm

KC1 avec disque tournant

Le disque intégré permet de faire varier la distance de la zone de travaux de 0 à 900 m selon le chantier.

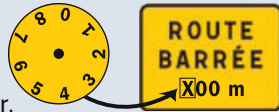

KC1 avec disque	Traditionnelle (sur pied)	DISPONIBLE EN GAMME		
		Site (pour supports fixes)		
		Nb fix/support	Nb supports	Type support
600 x 800 (mm)	•	2	1	Tube acier 80x40 mm
1200 x 1600 (mm)		2	2	Tube acier 80x80 mm

Les types de supports



Pour gamme traditionnelle (sur pied)
Chevalet solide du panneau, pour une pose directe au sol. Convient pour chantiers de courte durée.
Attention : veillez à respecter le lestage des ensembles.



Pour gamme aluminium
Support « piestable » indépendant pour panneau de grande dimension en gamme aluminium, pour une pose directe au sol. Convient pour chantiers de courte durée sur autoroutes ou routes importantes.



Pour gamme Site (sur supports fixes)
Support en acier galvanisé pour panneau de gamme Site (détails voir page 70). Convient pour chantiers de longue durée.

Réglementation

• Signaler une barrière de dégel

Seuil de tonnage < 12T



Seuil de tonnage > 12T

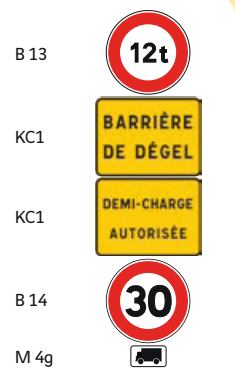

• Verglas

Lorsque le verglas fait l'objet d'une prévision météorologique, le panonceau KM9 porte l'inscription « RISQUE DE VERGLAS » ; lorsque le verglas est réellement constaté, le panonceau porte l'inscription « VERGLAS ».

(Art. 130 - 8° partie IISR)



KM 9



KM 9

TEMPORAIRE

Type K1 à K5

Type K1 Fanion



Tissu fluorescent 500 x 400 mm
Hampe de 1 mètre

Fanion en tissu fluorescent avec hampe de 1 m, utilisé pour signaler un obstacle temporaire de faible importance.

	Référence
K1 avec raidisseur	69854
K1 sans raidisseur	69853

Type K2 Barrages



Recto (simple et double face)



FIN DE CHANTIER

Verso du double face

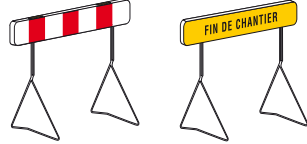

- Respectez les préconisations de lestage. (voir en page 96)



DISPONIBLE EN GAMME TRADITIONNELLE SUR BIPIED

Gamme	Dimensions (mm)	Type et nombre de bipied
Petite	200 x 1400	1 bipied léger - 58223
Normale	250 x 1750	1 bipied léger - 58223
Grande	350 x 2450	1 bipied léger - 58223
Très grande	400 x 2800	1 bipied léger - 58223

Type K5a Cônes de chantier

■ Système de préhension :

Option gorge



Option stries



Gamme	Références	Système de préhension	Quantité mini
• Modèle économique - Plastique, 2 bandes peinture, H. 50 cm, Pds 0,79 kg	▶ 64874		par 10
• Modèle standard - PVC fluo, 2 bandes peinture, H. 50 cm, Pds 1,3 kg - PVC fluo, 2 bandes peinture, H. 75 cm, Pds 3,1 kg	▶ 64875 ▶ 64878	•	par 10 par 5
• Modèle rétro - Classe 1 - PVC fluo, 2 bandes Classe 1, H. 50 cm, Pds 1,9 kg - PVC fluo, 2 bandes Classe 1, H. 75 cm, Pds 4,2 kg	▶ 64876 ▶ 64879	•	par 10 par 5
• Modèle rétro - Classe 2 - PVC fluo, 1 bande Classe 2 anti-pluie « STARLUX » et 1 bande Classe 2 standard, H. 50 cm, Pds 1,9 kg - PVC fluo, 2 bandes Classe 2 anti-pluie « STARLUX » H. 75 cm, Pds 4,7 kg	▶ 64877 ▶ 80190	•	par 10 par 5
• Modèles spécifiques autoroutes - PVC fluo, 2 bandes Classe 2, H. 75 cm, Pds 4,2 kg - PVC fluo, 1 bande Classe 2 anti-pluie « STARLUX » et 1 bande Classe 2 standard, H. 75 cm, Pds 4,2 kg - PVC fluo, 1 bande Classe 2 anti-pluie PRISMATIQUE et 1 bande Classe 2 standard, H. 75 cm, Pds 4,2 kg	▶ 64880 ▶ 64881 ▶ 80804	• • •	par 5 par 5 par 5

Personnalisation	Réalisation de l'écran de marquage	Marquage (quantité mini 50)		
		50	51 à 99	100+
Hauteur cône 50 cm	98197	98199	98200	98201
Hauteur cône 75 cm	98198			

Réglementation



• Sécurité des piétons

En milieu urbain, lorsque des travaux ou des dépôts de matériaux empiètent sur le trottoir, la largeur laissée libre aux piétons doit être de 1,40m.

(Art. 132 - 8^e partie IISR)

Cette prescription permet également le passage des PMR se déplaçant en fauteuil roulant.

Type K5b Piquets de chantier

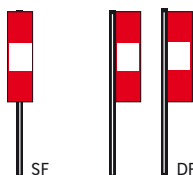

Dimensions des barrettes : 375 x 150 mm
Hauteur des piquets : 1m

Piquets de chantier	SF	DF
Piquet Classe T1	58095	58094
Piquet Classe T2	58111	58110

TEMPORAIRE

Type K5 à K16

Type K5c Balises d'alignement

Les balises K5c sont disponibles en trois gammes :

- **1 à 6** : balises en acier galvanisé sur pied intégré
- **7 à 9** : balises en pale blanche pour socle lourd 28 kg (non compris)
- **10 à 12** : balises plastique SEGOR avec socle (compris)



Gamme	Référence
• Balises en acier galvanisé sur pied intégré	
1) Balise K5c galva DF Cl. T1	▶ 58100
2) Balise K5c galva DF Cl. T2	▶ 58101
3) Balise K5c galva SF Cl. T1 Impl. droite	▶ 58102
4) Balise K5c galva SF Cl. T2 Impl. droite	▶ 58103
5) Balise K5c galva SF Cl. T1 Impl. gauche	▶ 58104
6) Balise K5c galva SF Cl. T2 Impl. gauche	▶ 58105
• Balises en pale blanche pour socle lourd	
7) Balise K5c pale blanche SF Cl. 2 Impl. droite sans socle	▶ 90423
8) Balise K5c pale blanche SF Cl. 2 Impl. gauche sans socle	▶ 90429
9) Balise K5c pale blanche DF Cl. 2 sans socle	▶ 85931
Socle support universel 28 Kg pour K5c pale blanche	▶ 69851
• Balises plastique SEGOR avec socle	
10) Balise K5c plastique Segor SF Cl. 2 Impl. droite avec socle	▶ 90434
11) Balise K5c plastique Segor SF Cl. 2 Impl. gauche avec socle	▶ 90440
12) Balise K5c plastique Segor DF Cl. 2 avec socle	▶ 64787

Type K5d Balisettes de guidage de chantier

Pour balisage temporaire souple à fixer au sol, ou lestable. Corps jaune monobloc teinté dans la masse avec colliers blancs rétro réfléchissants Cl.1 ou Cl.2. Fixations comprises.



Balisette de chantier	Références
Balise K5d souple colliers blancs Cl.1	▶ 64789
Balise K5d souple colliers blancs Cl.2	▶ 85566
Balise K5d lestable colliers blancs Cl.1	▶ 64788
Balise K5d lestable colliers blancs Cl.2	▶ 87197

Réglementation

• Sur le décor des balises K5c, la pente vers le sol est dirigée vers le côté de la chaussée laissé libre à la circulation. La balise K5c DF permet une visibilité dans les deux sens de circulation, sur route bidirectionnelle.

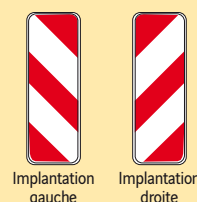

• Renforcez l'impact de votre signalisation par balises d'alignement K5c en utilisant les feux à défilement. (+ d'info en page 98)



Type K8 Barrières de déviation ou de rétrécissement temporaire

DISPONIBLE EN GAMME TRADITIONNELLE SUR BIPIED

Gamme	1 chevron (L en mm)	2 chevrons (L en mm)	3 chevrons (L en mm)	4 chevrons (L en mm)	Type et nombre de bipied
Normale H 500 mm		1000	1500	2000	1 bipied léger - 58223
Grande H 900 mm	900	1800			1 bipied lourd - 58224
Très grande H 1050 mm	1050				1 bipied lourd - 58224

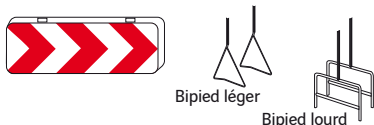

• Respectez les préconisations de lestage. (voir en page 96)

Type K10 Piquet mobile



Piquet double face : 1 face verte, 1 face B1 disponible en 2 diamètres : 320 et 450 mm

	Ø 320 mm	Ø 450 mm
Piquet Cl. T1	58106	58108
Piquet Cl. T2	58107	58109

Type K16 Séparateurs modulaires de voie

Réalisés en polyéthylène, lestables à l'eau. Ils évitent les franchissements volontaires de la zone à protéger et assurent : le guidage du trafic sous chantier, la fermeture provisoire de bretelles d'accès, l'affectation temporaire des voies de circulation.

Nous proposons 4 modèles différents, suivant la hauteur souhaitée :



Sécuréole 500 : Il permet des angles à 90° afin d'aménager des zones fermées pour encore plus de sécurité.

Type	Couleur	Hauteur (mm)	Longueur (mm)	Largeur au sol (mm)	Référence
Sabot		300	500	400	64803
		300	500	400	71947
Securilor 500		500	1500	450	80183
		500	1500	450	80184
Élément d'extrémité 500		500	1650	450	80187
		500	1650	450	80188
Sécuréole 500		500	1250	350	116724
		500	1250	350	116723
Sécuréole 750		750	1250	380	138575
		750	1250	380	138576
Sécuréole 800		800	1250	350	90516
		800	1250	350	80515

TEMPORAIRE

Panneaux directionnels KD

Type KD8 Signalisation de changement de chaussée

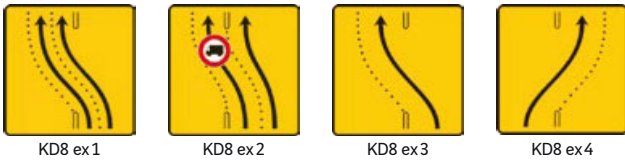

Type KD9 Signalisation d'affectation de voies

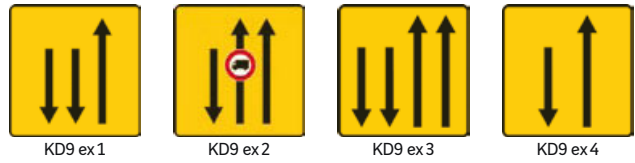

Type KD10 Signalisation de réduction du nombre de voies



Type KM Panonceaux pour KD8 et KD9



KD10 occultable :
KD10 occultable avec volet 1 ou 2 messages



Le KD10 est disponible en version occultable avec volet :
- occultation simple : 1 message
- occultation à 2 messages.

KD8 - KD9 - KD10

	DISPONIBLE EN GAMME TRADITIONNELLE POUR SUPPORT FIXE			
	Nbre fix. / support	Nbre de supports	Type de support	KM associé
Grande gamme - 900x900 mm	2	1	Tube acier 80 x 80 mm	250 x 900 mm
Très grande gamme - 1050x1050 mm	2	1	Tube acier 80 x 80 mm	300 x 1000 mm

DISPONIBLE EN GAMME TRADITIONNELLE POUR SUPPORT FIXE

	Nbre fix. / support	Nbre de supports	Type de support
KD10 occultable 1 ou 2 volets			
900 x 900 mm	2	1	Tube acier 80 x 80 mm
1050 x 1050 mm	2	1	Tube acier 80 x 80 mm

Type KD21 Direction de déviation avec mention de la ville

KD21a : la déviation concerne tous les véhicules

KD21b : la déviation ne concerne qu'une catégorie de véhicules, avec le symbole approprié.



Type KD22 Direction de déviation

KD22a : la déviation concerne tous les véhicules.

KD22b : la déviation ne concerne qu'une catégorie de véhicules, avec le symbole approprié.



KD22a ex1



KD22a ex2



KD22b ex

KD21 KD22 (mm)	Traditionnelle sur bipied léger	DISPONIBLE EN GAMME		
		Site pour supports fixes		
		Nbre fixations par support	Nbre supports	Type support (mm)
300 x 1000	•	2	1	Tube acier 80x40
300 x 1300	•	2	2	Tube acier 80x40
300 x 1600	•	2	2	Tube acier 80x40
300 x 1900	•	2	2	Tube acier 80x40

Les types de supports

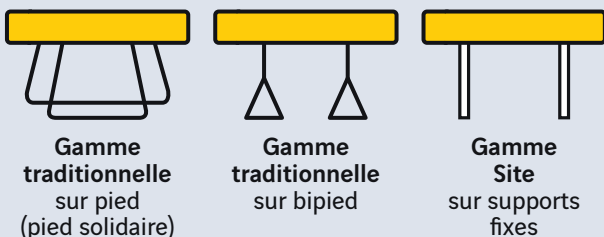

KD22a - flèche amovible :

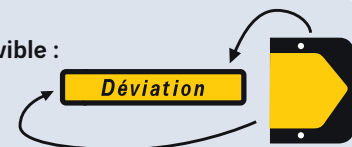

KD22 avec flèche amovible	Traditionnelle sur pied	Traditionnelle sur bipied léger	DISPONIBLE EN GAMME		
			Site pour supports fixes		
			Nbre fix. / support	Nbre de supports	Type de support (mm)
300 x 1000 (mm)	•	•	2	1	Tube acier 80x40
300 x 1300 (mm)	•	•	2	2	Tube acier 80x40

TEMPORAIRE

Panneaux directionnels KD

Type KD42 Présignalisation de déviation

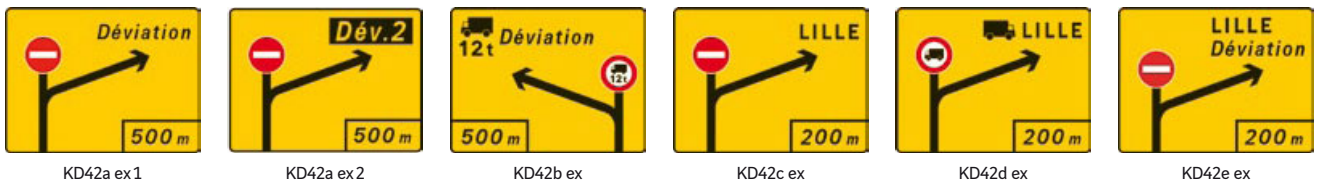

KD42	DISPONIBLE EN GAMME				
	Traditionnelle pour supports fixes			Alurail	
	Nbre fix. / support	Nbre de supports	Type de support	Nombre de supports	Type de support
Gamme normale - 1200 x 1600 mm	2	2	Tube acier 80 x 80		
Grande gamme - 1800 x 2200 mm	4	2	IPN 57 x 95	2	IPN 57 x 95 mm
Très grande gamme - 2400 x 3000 mm	4	2	IPN 70 x 117	2	IPN 70 x 117 mm

Schéma de déviation en entrée avec D43

Schéma de chantier référencé dans le manuel spécifique des déviations du SETRA

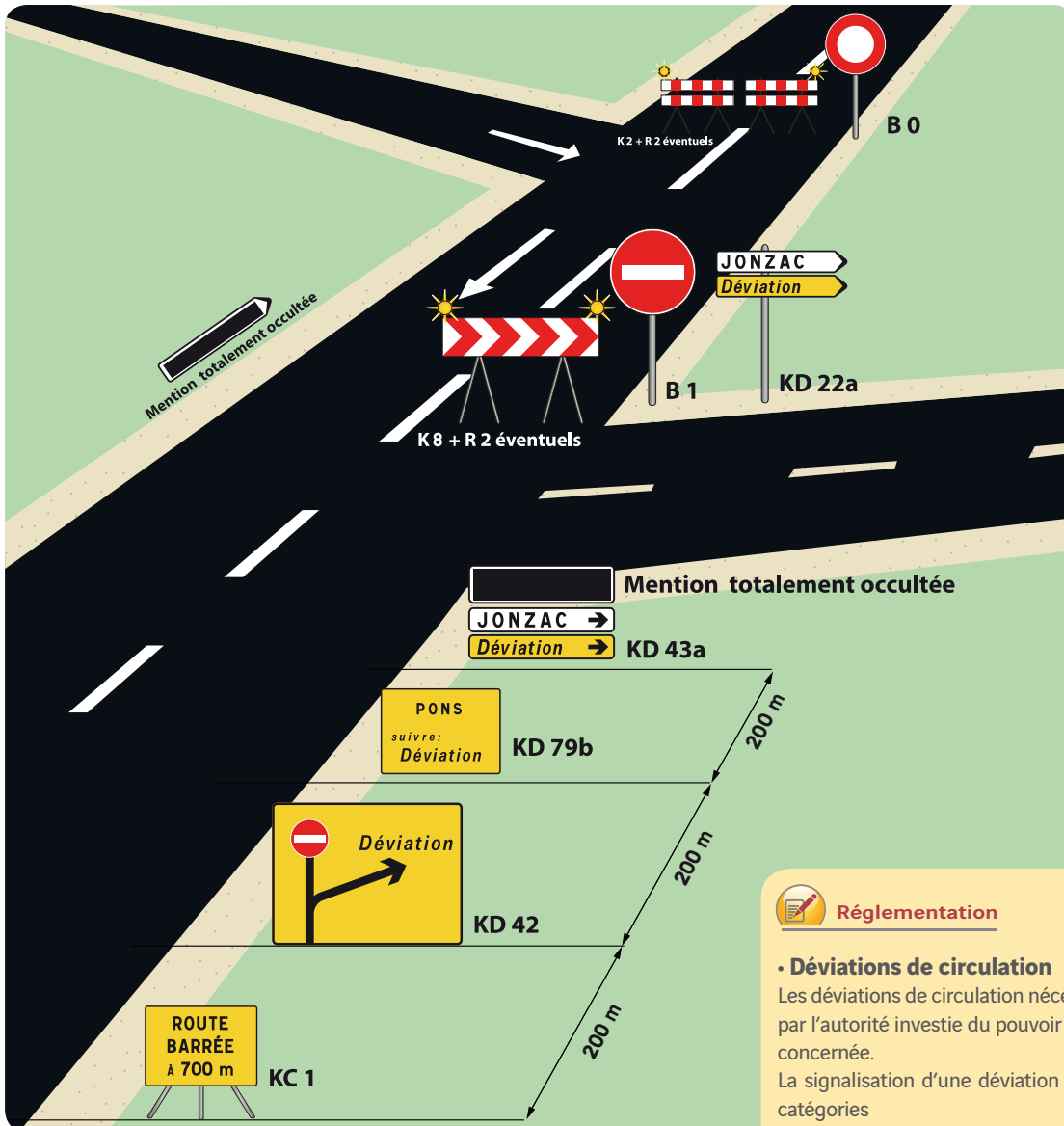

Réglementation

• Déviations de circulation
 Les déviations de circulation nécessitent un arrêté pris par l'autorité investie du pouvoir de police sur la route concernée.
 La signalisation d'une déviation se subdivise en trois catégories

- signalisation du site d'entrée de la déviation
- signalisation de jalonnement
- signalisation de fin de détournement

(Art. 128 B - 8^e partie IISR)

TEMPORAIRE

Panneaux directionnels KD

Type KD43 Présignalisation courante



KD43a ex1



KD43b ex



KD43c ex



KD43d ex



KD43a ex2

KD43	DISPONIBLE EN GAMME			
	Traditionnelle sur bipied léger	Site pour supports fixes		
		Nombre de fixations par support	Nombre de supports	Type de support (mm)
300 x 1300 mm	•	2	2	Tube acier 80 x 40
300 x 1600 mm	•	2	2	Tube acier 80 x 40
300 x 1900 mm	•	2	2	Tube acier 80 x 40
300 x 2200 mm	•	2	2	Tube acier 80 x 40

Type KD44 Encart de présignalisation

Cet encart est destiné à compléter un D42 existant. Il est fourni en tôle aluminium plane et revêtu du décor souhaité ; ses dimensions varient en fonction de la composition de la mention à y faire figurer.

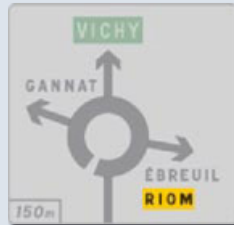

KD44a ex



KD44b ex

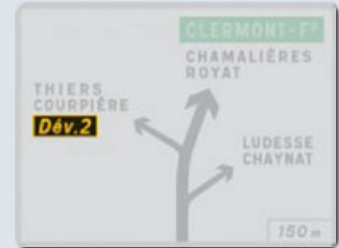

KD43c ex

Type KD62 Confirmation de déviation



KD62 ex

KD62	DISPONIBLE EN GAMME TRADITIONNELLE SUR SUPPORT FIXE		
	Nombre de fixations par support	Nombre de supports	Type de support
900 x 1300 mm	2	2	Tube acier 80 x 80
900 x 1600 mm	2	2	Tube acier 80 x 80
900 x 1900 mm	2	2	Tube acier 80 x 80
900 x 2200 mm	2	2	Tube acier 80 x 80

Type KD69 Fin de déviation



KD69a ex



KD69b ex

KD69	Traditionnelle pour supports fixes		
	Nombre de fixations par support	Nombre de supports	Type de support (mm)
750 x 1600 mm	2	2	Tube acier 80 x 80

Type KD79 Signalisation complémentaire d'un itinéraire de déviation

Le KD 79 est un ensemble de 2 (KD79b) ou de 3 (KD79 a) panneaux apportant des informations complémentaires concernant l'itinéraire de déviation. Les dimensions dépendent de la composition des registres ; tous les formats de la gamme SITE peuvent être fournis pour composer les ensembles KD 79. Voir page 52 pour l'ensemble des formats disponibles.



KD79a ex



KD79b ex

TEMPORAIRE

Panneaux directionnels KD modulables

KD modulables











Panneaux temporaires de type KD vierges à fond jaune, disponibles dans 2 formats (1200 x 1600 mm et 1800 x 2200 mm), pré-perçés sur toute leur surface pour recevoir des plaquettes et composer des décors de type KD 42.



Les + produit

- L'achat d'un KD modulable avec un jeu de plaquettes vous permet de réaliser toutes les compositions possibles,
- Disponible en Classe T1, Classe T2 ou Classe T2 DG fluo,
- Équipés de rails au dos, les KD modulables peuvent se monter sur tous types de supports standard.

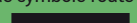
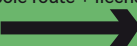

	1200 x 1600 mm	1800 x 2200 mm
	Dimensions (mm)	
Panneau seul + fixations pour accessoires 	1200 x 1600	1800 x 2200
Disques B0 - B1 	Ø 320	Ø 450
Disques B8 	Ø 320	Ø 450
Symboles Sc1a PL et Sc15 VL 	180 x 340	180 x 340
Symboles divers 	350 x 350	350 x 350
Plaque «Déviation» 	180 x 940	180 x 1180
Plaque décorée 	180 x 700	180 x 940
	180 x 940	180 x 1180
Plaque symbole route 	80 x 710	100 x 950
Symbole route + flèche 	80 x 720	100 x 1100
Cartouche à compléter 	240 x 640	290 x 760

Lettres enlevables

Réalisés avec du film noir de type « Sprint » enlevable, les textes sont livrés échenillés, sur film transfert.

Attention ! Au-delà de deux semaines sur un même panneau, le caractère « enlevable » de ce film n'est plus garanti.

Les lettres peuvent être livrées en plusieurs hauteurs : 62,5 mm, 80 mm, 100 mm, 125 mm, 160 mm.



Film d'occultation

Film spécifiquement conçu pour l'occultation des panneaux temporaires et permanents.

	Référence
Rouleau 410 mm x 50 m	64733
Rouleau 100 mm x 50 m	86258



TEMPORAIRE

Récapitulatif des supports pour signalisation temporaire

A Pieds solidaires



Pied intégré aux panneaux, type pied lyonnais ou chevalet. Support indémontable, qui concerne l'ensemble des panneaux certifiés en catégorie TSI. Supports non fournis séparément des panneaux.
Attention: LESTAGE obligatoire minimum de 40 kg (soit 2 sacs de lestage de 20 kg).

A Bipieds



Paire de pieds en acier galvanisé utilisés pour les barrages K2, barrières K8, les KD21,22 et KD43. Selon les panneaux supportés prévoir bipieds légers ou lourds.

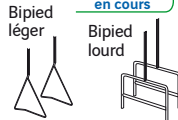

		LESTAGE PRÉCONISÉ				
		Longueur				
Hauteur	Type de bipied	Réf.	< 1000 mm	1000-1499 mm	1500-2499 mm	≥ 2500 mm
0-500 mm	léger	58223	2 sacs de 20 kg	4 sacs de 20 kg	6 sacs de 20 kg	6 sacs de 20 kg
> 500 mm	lourd	58224	2 sacs de 20 kg	4 sacs de 20 kg	4 sacs de 20 kg	

A Supports pour glissières métalliques



Type de glissière	Supports associés	Référence
simple	Tube 80x40 mm	101651
simple	Tube 80x80 mm	101652
double	Tube 80x40 mm	101653
double	Tube 80x80 mm	101654

A Supports piestables

Supports autostables, prévus pour les panneaux de police de la gamme Aluminium en gammes normale, grande et très grande, pour une utilisation sur autoroutes et routes importantes.

Réalisés à partir d'éléments en acier, protégés contre l'oxydation par électrozingage ou galvanisation.

Facilement repliables et mobiles sur chantiers grâce aux roulettes et aux pattes de blocage.

Pour gamme aluminium autoroutière		
Modèle P2	Modèle P3	Modèle P5
△1000, Ø 850, □900	△1250, Ø 1050, □1050	△1500, Ø 1250
Réf. 58225	Réf. 58226	Réf. 58227

A Supports fixes

■ Supports acier 80 x 40 mm ou 80 x 80 mm

Gamme de supports identiques aux panneaux permanents (Cf. page 70).

■ Supports IPN pour panneaux de grandes dimensions

Gamme de supports identiques aux panneaux permanents (Cf. page 80).

A Supports universels «Pieds lourds»

Supports en matériau recyclé «Recycling» proposés dans deux modèles : 15 kg et 28 kg. Plusieurs cavités permettent la pose de supports de sections différentes (80 x 40 mm, diamètre 50 mm, diamètre 60 mm, ...).

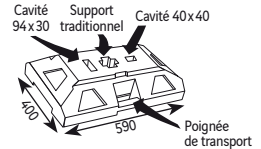

	Référence
Pied lourd 28 Kg	69851
Pied lourd 15 Kg	72623

A Supports pour glissières béton (GBA)

Fixations spécifiquement adaptées à la pose de panneaux de police essentiellement temporaires sur glissières béton. (Cf.p.73).

■ Chevillage direct



Références :
- pour tube 80 x 40 mm : 101649
- pour tube 80 x 80 mm : 101650

■ Serrage par came



A Mâts pivotants

Supports à installer en accotement ou TPC, solution idéale pour neutraliser la signalisation temporaire, par pivotement à 90° (+ d'infos en page 80).



TEMPORAIRE

Signalisation lumineuse

Type AK Triangles Triflash

Réglementation

• Rappel !

Sur routes à chaussées séparées, le premier panneau d'alerte est de classe 2 et est en plus doté de 3 feux clignotants de type R2.

Triangles AK équipés en usine de trois feux, proposés en trois gammes :

- feux au xénon diamètre 60 mm,
- feux au xénon diamètre 180 mm,
- feux à LEDs diamètre 110 mm.



		DISPONIBLE EN GAMME						
Gamme	Dimension (mm)	Gamme Traditionnelle			Gamme Aluminium			Support piestable associé
		Feux Xénon Ø 60 mm	Feux Xénon Ø 180 mm	Feux LEDs Ø 110 mm	Feux Xénon Ø 180 mm	Feux LEDs Ø 110 mm		
Petite	700	1	2a/2b		4a			
Normale	1000	1	2a/2b	3	4a	3	4a	P2
Grande	1250	1*	2a/2b*	3*	4a*	3	4a	P3
Très grande	1500					3	4a	P5

* Hors norme

Alimentations

N°	Type Alimentation	Référence	Autonomie
Type 1	Batterie AC17 - 12V/ 26Ah	64675	27 heures
Type 2a	2 piles standard P4R25**	69852	3 jours
Type 2b	2 piles longue durée P4S2	80097	20 jours
Type 3	4 piles standard P4R25**	69852	15 heures
Type 4a	4 piles standard P4R25**	69852	2 jours

** Conditionnement par 24



■ Pour les chantiers de longue durée, Signature propose maintenant les **Triflash en gamme SIRIUS**.

Équipé de LEDs aux trois angles, le panneau SIRIUS est **ENTIÈREMENT AUTONOME** grâce aux cellules photovoltaïques intégrées dans le panneau.

Nouveauté



+ d'informations sur SIRIUS en page 18

Kit Trilux pour triangles non équipés

Kit servant à équiper des triangles AK non équipés de feux. Alimentation par bloc batterie aluminium 12 V/26 Ah et chargeur 220V / 12 V régulé (inclus). Fixation par pinces. Interrupteur à 3 positions : Arrêt - Jour/ nuit - Nuit seulement.



	Référence	Autonomie
Kit 3 feux à LEDs Ø 110	118022	3,5 jours

Lanterne portative

Lampe clignotante équipée d'une tête pivotante. Carcasse et lentille de protection en polycarbonate.

Double face diamètre 180 mm

Interrupteur à 3 positions : Arrêt - Jour/ nuit - Nuit seulement.



	Référence	Alimentation	Autonomie	Alimentation	Autonomie
Lampe Incandescence	90326	2 piles standard Réf. 69852	6 jours	2 piles longue durée Réf. 80097	35 jours
Lampe Xénon	64703	2 piles standard Réf. 69852	3 jours	2 piles longue durée Réf. 80097	20 jours

TEMPORAIRE Signalisation lumineuse

Barres de feux Biflash

■ Pour K8 et KD

Kits équipés de 2 feux montés sur cornières aluminium, qui se montent directement sur les barrières K8 ou panneaux directionnels temporaires de type KD. Les kits sont alimentés par piles (2 boîtiers par barres) ou par batterie. Ils sont proposés dans deux technologies : feux au xénon ou feux à LEDs.

Interrupteur à 3 positions : Arrêt - Jour / nuit - Nuit seulement.

Type	Référence	Alimentation	Réf. alim.	Autonomie	Alimentation	Réf. alim.	Autonomie
LEDs Ø 110	98207	4a	69852	15 jours	4b	80097	3 mois
	98208	1	64675	8 jours	5	71076	22 jours
XENON Ø 180	64699	4a	69852	8 jours			
	64698	1	64675	3 jours	5	71076	2 jours

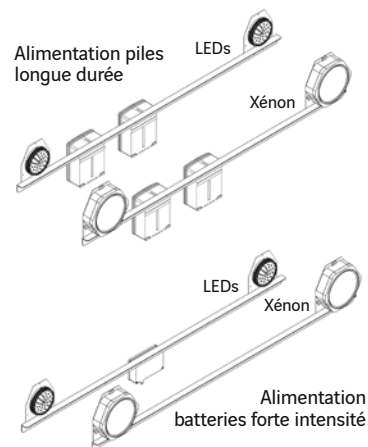

Feux à défilement



Feux de diamètre 200 mm au xénon ou à LEDs prévus pour former une cascade lumineuse. Chaque feu est muni d'un câble de 15 m avec connecteur et se branche sur le feu précédent pour former le défilement (de 2 à 10 feux en cascade). Alimentation par batterie ou secteur.



Alimentations		
N°	Type Alimentation	Référence
Type 1	Batterie AC17 - 12V/ 26Ah	64675
Type 2a	2 piles standard P4R25*	69852
Type 2b	2 piles longue durée P4S2	80097
Type 3	4 piles standard P4R25*	69852
Type 4a	4 piles standard P4R25*	69852
Type 4b	4 piles longue durée P4S2	80097
Type 5	Batterie accu 65 Ah.	71076

* Conditionnement par 24

Type	Jour/Nuit	Réf.	Alimentation	Autonomie	Alimentation	Autonomie
LEDs Ø 200 mm						
Feu seul		99347				
Feu avec fixation pour balise K5c plastique		98211	Type 1 Réf. 64675	190 heures	Type 5 Réf. 71076	520 heures
Feu avec fixation par pince		98212				
Feu avec fixation par rail		98213				
XÉNON Ø 200 mm						
Feu seul		64685	Type 1 Réf. 64675	150 heures	Type 5 Réf. 71076	400 heures
Feu avec fixation pour balise K5c plastique		98209				
Feu avec fixation par pince		98210				
Feu avec fixation par rail		88820				

Feux tricolores de chantier

Feux tricolores de chantier d'une hauteur totale de 2,722 m.

- optiques à LEDs Ø 200 mm,
- feu et structure en polyéthylène noir et jaune respectivement,
- transport et manipulation facilités par le mât télescopique coulissant avec verrouillage automatique,
- cellule photosensible intégrée pour une meilleure adaptation de l'intensité à la luminosité environnante,
- feux inviolables grâce au codage des feux et de la télécommande,
- sauvegarde automatique de la programmation réalisée lors du changement de la batterie.

Nota : une télécommande fournie par jeu permet la programmation et la synchronisation des feux de chantier ; manipulation simplifiée à l'aide de 3 touches et une synthèse vocale.

	Référence	largeur x Longueur x Hauteur (m)	Alimentation	Autonomie
Feux tricolores (le jeu de 2)	118024	0,6 x 0,77 x 1,2	Batterie 21V-200 Ah (2 par jeu de feux). Réf. 64671	5 semaines
			Alimentation 12V pour branchement sur secteur Réf. 118026	
Télécommande	118025		Piles LR6	



Position repliée

Télécommande

Réglementation

• **Feux précédés d'un AK17**
Les feux tricolores de chantier sont obligatoirement précédés d'un triangle AK17. Respecter les règles du manuel du chef de chantier du SETRA (voir en pages 84-85 un exemple de schéma de chantier).

TEMPORAIRE

Équipements lumineux de véhicules

Barre bus 90 cm

Barre en aluminium anodisé de longueur 90 cm comprenant :

- un triangle rabattable de dimension 500 mm (conforme XPP98-540), caissonné en aluminium, double face, film Cl. 1, équipé de 6 feux type R2 de diamètre 60 mm à LEDs,
- charnières permettant de se coucher au choc et de se relever automatiquement,
- cellule jour / nuit, centrale électronique bi-tension 12/24 V à commutation automatique,
- 2 gyrophares tournants à LEDs de couleur orange,
- fixation universelle par rail et adhésif spécial,
- raccords électriques centralisés (câbles non fournis) et maintien du triangle en position horizontale.



Triangle	Gyroflash	Référence
LEDs	LEDs	138440

Triangle rabattable pour véhicule

Triangle rabattable de dimension 500 mm ou 700 mm (conforme XPP98-540), caissonné en aluminium, double face, film Cl. 1, équipé de 6 feux type R2 de diamètre 600 mm à LEDs.

	Triangle	Référence triangle	Référence plaque de fixation
Feux à LEDs	500	70264	64688
	700	118021	71138



Gyroflash

Feu flash au xénon de couleur orange et d'une hauteur de 180 mm.

Embase magnétique avec prise allume-cigares.

Alimentation bi-tension 12/24 V.

Consommation : 35 W

Réf. : 64678



Balisage de véhicules

Désignation	Dimensions	Référence
Bandeau magnétique rouge / blanc rétro « TRAVAUX », « SERVICE »	300 x 1000 mm	64858
	150 x 500 mm	64859
Bandeau tissu fluo jaune « CONVOI EXCEPTIONNEL »	600 x 1500 mm	64861
Balisage alterné rétro (1 kit = 1 rouleau gauche + 1 rouleau droite)	largeur 14 cm x Longueur 9 m	Classe 1
		Classe 2
		117841
		117842

Feux R1 pour signalisation permanente

Feux avec optiques à LEDs de diamètre 200 mm, pour signalisation permanente, destinés à renforcer l'impact des triangles de danger et de priorité.



- Feu à LEDs alim 12V éclairage public Réf. : 96641

- Feu à LEDs alim. 230V alternatif Réf. : 98215

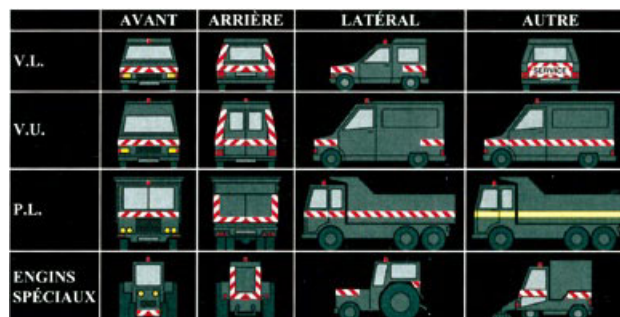

Nouveauté

■ Les feux R1 sont également disponibles en **gamme SIRIUS**, alimentés de façon autonome par cellules photovoltaïques.

+ d'informations sur SIRIUS en page 18

TEMPORAIRE

Équipements de sécurité et de chantier

A Ruban plastique

Épaisseur 5/100^e - Chevrons blanc/rouge

- Rouleau de 50 mm x 100 ml

Réf. 64868

Livrés par conditionnement de 12 unités



- Rouleau de 70 mm x 500 ml

avec boîte distributrice

Réf. 64870

A Piquets

Piquets pour rubans et chaînes en acier galvanisé

Hauteur 1,30 m

Réf. 74143

Livrés par conditionnement de 20 pièces

A Housse pour botte de paille

Bicolore rouge/blanc

Impression 2 faces

Réf. 64864

Livrées par conditionnement de 10 pièces



A Balico

Grillage polyéthylène orange de chantier

Dimensions : 1 m x 50 m

Réf. 64857



A Chaîne plastique

Bicolore rouge/blanc

Sac de 25 ml de chaîne

Ø 8 mm

Réf. 64826



A Tripode

Triangle à 3 faces rétro réfléchissantes

Symbole AK5 ou AK14

Hauteur : 700 mm ou 1000 mm

	Référence
AK5 700 mm	118014
AK5 1000 mm	118015
AK14 700 mm	118016
AK14 1000 mm	118017



A Gilets

Gilet de visualisation maille polyester fluorescent avec double ceinture rétro cousue.
Taille unique (L) Réf. 71141



Gilet de visualisation maille polyester fluorescent avec baudrier rétro cousu.
Taille unique (L) Réf. 71142



📖 Réglementation

• Signalisation des personnes

Toute personne intervenant à pied sur le domaine routier à l'occasion d'un chantier ou d'un danger temporaire doit revêtir un vêtement de signalisation à haute visibilité de classe 2 ou 3.

(Art. 134 - 8^e partie IISR)

A Sacs de lestage

Contenance environ 20 kg

- Polyéthylène blanc Réf. 64832

Livrés par conditionnement de 100 pièces

- Orange avec cordelette de fermeture Réf. 64871

Livrés par conditionnement de 10 pièces



A Barrière extensible

En acier laqué rouge/blanc.

Longueur utilisable 2,85 m.

Encombrement barrière pliée 0,26 x 0,60 x 1 m.

Réf. 64818



A Barrière travaux publics

Réalisée en tube Ø 25 mm

bicolore blanc + rouge.

Avec plaque publicitaire,

Longueur 1,50 m,

Hauteur 1 m, Poids 7,2 kg.

Réf. 64829



A Barrière temporaire

Barrière en acier, finition galvanisée à chaud. Stockage réduit et rangement au carré grâce aux pieds décalés.

Longueur 2,00 m

- 13 barreaux Réf. 64822

- 17 barreaux Réf. 78708



TEMPORAIRE

Piquets de chantiers - Remorques

A Piquets de chantier isolant ISOPIQ®

Nouveauté

Signature lance ISOPIQ®, le premier piquet de chantier isolant en plastique conçu pour garantir un maximum de sécurité et une facilité d'utilisation.

Caractéristiques produits :

Hauteur 950mm
 Diamètre : 30mm en tête supérieure
 Poids : 400 grammes
 Livrés par lot de 200 pièces

Réf. 140476

ISOPIQ®, l'innovation au service de la sécurité

HALTE AU
RISQUE
ÉLECTRIQUE !!
Passez à
l'ISOPIQ®



Les + produit



- Utilisation du ROUGE SÉCURITÉ,
- RECYCLABLE et RÉUTILISABLE,
- NE ROUILLE PAS,
- HAUTE PROTECTION (20 000 volts),
- SUPPRIME les cabochons de protection,

- Moins D'ACCIDENTS,
- Plus ERGONOMIQUE,
- Plus LÉGER (400 gr. seulement),
- Plus FACILE À ENFONCER,
- Plus SOUPLE à l'enlèvement,
- Plus RÉSISTANT,

*que les solutions existantes
(fer à béton, piquet ...)*



A Remorques modèles 14, 18 et 19 panneaux

	 Modèle 14 panneaux	 Modèle 18 panneaux	 Modèle 19 panneaux
Dimensions et poids Longueur = L (en mm) Largeur = l (en mm) Hauteur = H (en mm)	- PTC : 500 kg à 700 kg selon option - L 3132 x l 1908 x H 1635 hors tout - coffre : L 1250 x l 420 x H 600 mm (cotes intérieures)	- PTC : 500 kg - L 3000 x l 1700 x H 1050 hors tout - coffre : L 1250 x l 420 x H 600 mm (cotes intérieures)	- PTC : 750 kg - L 3132 x l 1908 x H 1635 hors tout - coffre : L 1250 x l 420 x H 600 mm (cotes intérieures)
Constitution	- Essieu non freiné - roues 155/70 R13 - coffre avant - vitesse routière - éclairage aux normes CEE - Peinture (RAL à préciser)	- Essieu non freiné - timon droit non freiné - roues 155/70 R13 - coffre avant - vitesse routière - éclairage aux normes CEE - Peinture (RAL à préciser)	- Essieu non freiné - timon droit non freiné - roues 155/70 R13 - coffre avant - déchargement arrière - vitesse routière - éclairage aux normes CEE - Peinture (RAL à préciser) - roue jockey
Équipements panneaux	14 panneaux gamme normale : - Type AK sur pied - type B sur pied - 2 K8 de 1000 sur bipied - 2 K2 de 1400 sur bipied Capacité du coffre : 20 kg	14 panneaux gamme normale : - Type AK sur pied - type B sur pied - 2 K8 de 1000 sur bipied - 2 K2 de 1400 sur bipied Capacité du coffre : 20 kg	16 panneaux gamme normale : - Type AK sur pied - type B sur pied - 2 K8 de 1000 sur bipied - 2 K2 de 1400 sur bipied Capacité du coffre : 20 kg
Options	Galvanisation	Peinture	Galvanisation et remorque freinée

TEMPORAIRE

Panneaux d'information et de communication des chantiers

Signature propose différents modèles de panneaux d'information ou de communication des chantiers. Cette page en présente quelques exemples, non exhaustifs. N'hésitez pas à nous consulter pour la conception graphique de votre communication sur les chantiers.

- Panneaux d'information réalisés suivant vos besoins de communication.

Dimensions : Hauteur 140 cm, largeur 73 cm, épaisseur 4 cm, Fixation par clips
Plaques amovibles 110 x 70 cm
Poids du panneau : 10 kg
Poids des 2 socles : 20 kg



- Panneau réalisé en tôle Galfan posé au sol avec son pied solidaire (ou pied lyonnais). Dimensions 600 x 800 mm. Décor réalisé sur demande en impression numérique, NR ou rétro réfléchissant.

Réf. DSTEMPSP



- Dispositif de communication des chantiers, entièrement réalisé en aluminium, à partir d'une tôle décorée recto-verso, fixée sur un cadre repliable. L'ensemble est installé au sol et lesté pour assurer la tenue au vent.



Les + produit

- **LÉGER**, par sa conception en aluminium,
- **FACILE** à transporter et à stocker par le repliement du cadre,
- **COMMUNICANT** par la surface décorée (Hauteur 1,46 m x largeur 1,06 m).

- Pour signaler aisément tous vos chantiers urbains.

- **En partie haute**, impression du symbole B6a1 + M6a.
- **En partie intermédiaire**, plage libre pour afficher les informations liées au chantier, par exemple l'arrêté municipal.
- **En partie basse**, possibilité d'imprimer le logo de la collectivité ou de l'entreprise effectuant les travaux.



Modèle proposé en gamme Site, de dimensions H 1000 x l 500 mm, fixé sur support 80 x 40 mm, et posé sur support mobile de type pied lourd. Autres dimensions et décors possibles sur demande.



- Panneaux réalisés en gamme ALURAIL, rétro réfléchissants ou non, décor sur demande.



TEMPORAIRE Panneaux composables

Nouveauté

A Modulo Tempo, votre information chantier «sur-mesure»

Avec Modulo tempo :

- > **COMMUNIQUER** sur la durée et le type de travaux en cours ou à venir,
- > **ATTIRER** la vigilance de l'utilisateur et l'**INFORMER** dans ses déplacements quotidiens.

Panneau :

- Panneau en aluminium.
- Dimensions H 1472 * l 1020 mm.

Réglettes :

- 4 dimensions disponibles.
- Composition à la demande : réglette vierge, texte prédéfini (idéal pour textes récurrents), réglette personnalisée : logo /message.
- Solution de base en qualité NR, film rétro réfléchissant classe 1 ou 2 en option.
- Disponible en solution double face.

Réglette	Dim. en mm Ht x l
Petite	115 x 1020
Moyenne	245 x 1020
Grande	375 x 1020
Très grande	505 x 1020

Supports :

Adaptable :

- 1- sur support fixe 80 x 40 mm ou
- 2- sur support mobile de type autostable.

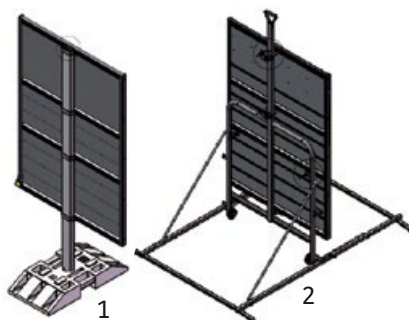

Différentes compositions de panneaux disponibles en version standard.

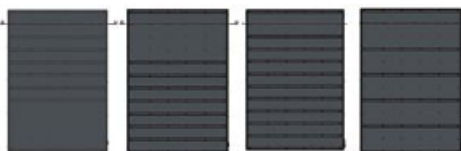

Optez pour la Mallette de composition *



Mallette en Polypropylène copolymère conçue pour durer!

Dimensions : Ht. 375 x L. 535 x P. 152 mm

Poids total avec 100 plaquettes : 7,3 kg

Mallette livrée avec 100 plaquettes Recto Verso: chiffres, lettres, vierges (contenance maximum 150 plaquettes), disponible en version NR, classe 1, classe 2.

Mousse de calage inférieure et mousse alvéolée supérieure pour une protection optimale des plaquettes.



Composez vos messages vous-même au gré des chantiers !



Contactez-nous pour étudier ensemble votre projet



Les + produit

- **COMPOSABLE** à la demande, grâce aux réglettes de texte prédéfini et aux plaquettes unitaires,
- **PERSONNALISABLE** selon charte graphique pour valoriser l'image du gestionnaire,
- **DISPONIBLE** en solution NR, classe 1 et classe 2,

AB15

TRAVAUX DE NUIT

- Idéal pour chantier de courte et de longue durée grâce à son **ADAPTABILITÉ** sur support fixe ou mobile,
- **FACILE** à transporter et à stocker lorsqu'il est installé sur support autostable grâce aux roulettes et à la poignée équipant le support,
- **UTILISABLE** en milieu urbain et sur route à chaussées séparées grâce aux différentes configurations.

* Disponible pour les panneaux accueillant des réglettes de hauteur 115 mm

SIGNATURE SERVICE, pour associer **SÉCURITÉ,** **PROXIMITÉ** et **RÉACTIVITÉ.**

La sécurité n'attend pas !
Nos différents centres
Signature Service partout
en France assurent
le remplacement
et l'installation rapides
de panneaux de
signalisation permanente
ou temporaire.



L'OFFRE

Les centres Signature Service sont en mesure de vous fournir :

- des panneaux de **première importance** en signalisation de police (panneaux de danger, d'intersection et de priorité...),
- des panneaux **temporaires obligatoires** réglementaires suivant les schémas du Manuel du Chef de Chantier (Edition SETRA).

DES CENTRES DE PROXIMITÉ RÉPARTIS SUR L'ENSEMBLE DE LA FRANCE

Ils permettent d'assurer la **LIVRAISON
SOUS 24 À 48 H** de panneaux de police
permanents et temporaires
et produits associés.

Centres certifiés ASCQUER ou en cours
de certification. D'autres ouvertures
sont prévues ultérieurement.

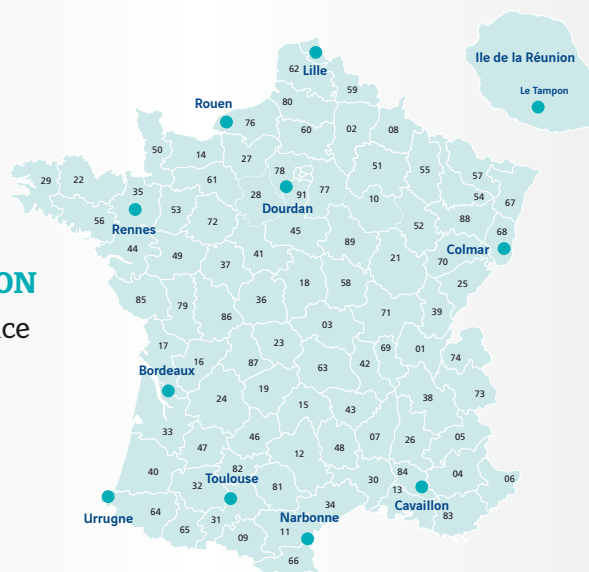

Centre de l'Ile de la Réunion
T/ 02 62 91 96 16
s-service97@signature.eu

Centre de Lille
T/ 03 20 10 82 00
s-service59@signature.eu

Centre de Rouen
T/ 02 35 70 95 73
s-service76@signature.eu

Centre de Dourdan
T/ 01 60 81 52 00
s-service91@signature.eu

Centre de Rennes
T/ 02 99 05 20 70
s-service35@signature.eu

Centre de Colmar
T/ 03 89 23 08 59
s-service68@signature.eu

Centre de Bordeaux
T/ 05 56 13 22 91
s-service33@signature.eu

Centre de Toulouse
T/ 05 34 27 23 90
s-service31@signature.eu

Centre de Cavailon
T/ 04 90 71 12 40
s-service84@signature.eu

Centre d'Urrugne
T/ 05 59 51 60 41
s-service64@signature.eu

Centre de Narbonne
T/ 04 68 48 69 78
s-service11@signature.eu

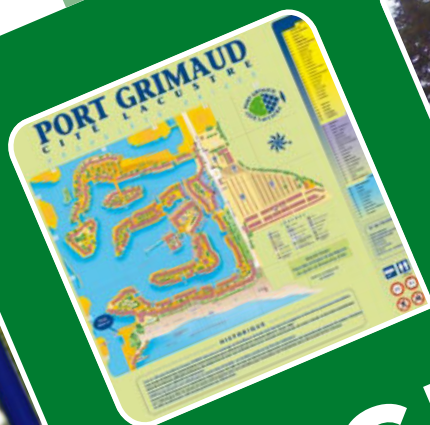

AMÉNAGEMENT URBAIN

■ Les fondamentaux réglementaires	p.106
■ L'accessibilité de la voirie	p.107
■ Les gammes	p.108
• Gamme Vivons la Ville	p.109
• Gamme Urbasil®	p.110
■ SIL (Signalisation d'Interêt local)	p.112
■ RIS (Relais d'Informations Service)	p.116
■ Une offre à la carte	p.120
■ Signalétique pédestre et touristique	p.121
■ Totems	p.122
■ Entrées de ville	p.126
■ Plaques de rue	p.128
■ Enseignes	p.130
■ Panneaux d'affichage libre	p.131
■ Balises d'arrêt de bus	p.132
■ Mobilier urbain	p.133



AMÉNAGEMENT URBAIN

Les fondamentaux réglementaires

L'évolution des modes de déplacement a modifié profondément les besoins en termes de services pour l'utilisateur. La signalisation directionnelle routière « classique » ne pouvait seule répondre à la demande. De même, la signalisation de proximité d'un service par les panneaux d'indication de type CE trouve rapidement ses limites, que ce soit pour des raisons réglementaires ou simplement pratiques, notamment en milieu urbain.

La réglementation sur la signalisation routière a donc été complétée par l'introduction d'une nouvelle catégorie de Signalisation d'Information Locale (SIL).

Principes fondamentaux

La SIL est :

- applicable en agglomération et hors agglomération,
- interdite sur autoroutes et routes à chaussées séparées et leurs voies d'accès (bretelles, échangeurs...),
- dissociée physiquement de la signalisation directionnelle courante,
- relative aux services et équipements d'intérêt local utiles aux personnes en déplacement local.



Pour assurer la cohérence et la pertinence d'une SIL de qualité, une étude préalable est indispensable, qui devra prendre en compte le schéma directeur de signalisation de direction mis en œuvre auparavant.

Cette étude de signalisation d'information locale sur un secteur géographique donné s'effectue en deux grandes parties :

- la première, le « **Que signaler ?** » : elle vise à sélectionner les équipements et services signalables.
- la seconde, le « **Comment signaler ?** » : il s'agit de décrire précisément les panneaux et leur emplacement sur le terrain. Elle aboutit au **projet de définition**.

Dimensionnement de la SIL

Comme pour la signalisation directionnelle, la composition et le dimensionnement des panneaux de SIL sont pris en compte par notre logiciel de calcul de signalisation.

N'hésitez pas à nous consulter pour vous établir un projet conforme à la réglementation et aux contraintes mécaniques de tenue des ensembles.



Notre conseil expert

N'hésitez pas à nous consulter pour vos besoins d'étude de charte graphique pour l'aménagement complet en SIL d'une commune, d'une zone d'activités, etc.

Hauteur sous panneau

Domaine d'emploi	Hauteur sous panneau	Observations
En agglomération	1 m ou 2,30 m	Par dérogation à l'Art. 9 - 1 ^{re} partie de l'IISR, la hauteur sous panneau peut être réduite à 0,50 m pour la SIL de type Dc29 (cas de la SIL en bimât).
Hors agglomération	1 m	
Sur un giratoire	2,30 m	

Règles d'assemblage

Généralement, l'installation des panneaux de SIL respecte les règles suivantes :

- les panneaux de même direction (formant un « bloc directionnel ») sont de longueur identique et alignés verticalement entre eux,
- l'agencement des panneaux se fait d'abord par direction (ou par bloc directionnel), puis par couleur.

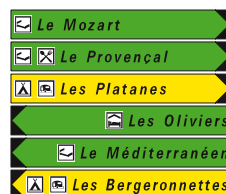

Rétro réflexion

Les panneaux de SIL peuvent être rétro réfléchissants et devront alors respecter les règles fixées par l'article 13 de l'IISR, à savoir :

- ne pas associer un panneau de classe 1 avec un panneau de classe 2 ou un panneau éclairé,
- dans tous les cas, la classe de rétro réflexion des panneaux de SIL ne doit jamais être supérieure à celle utilisée pour les panneaux de signalisation directionnelle générale présents sur le même carrefour.

AMÉNAGEMENT URBAIN

Accessibilité de la voirie



Nous vous rappelons que l'arrêté du 15 janvier 2007 a instauré de nouvelles règles en matière d'accessibilité de la voirie, pour rendre la ville plus accessible aux Personnes à Mobilité Réduite (PMR). Ces règles ne s'appliquent toutefois qu'aux mobiliers installés sur les cheminements à rendre accessibles, qualifiés comme tels dans le diagnostic préalable de mise en accessibilité.

Dans ce contexte, Signature a créé ACCESS', un label qui vous permet de reconnaître à travers notre catalogue l'ensemble des produits qui, par l'ajout ou le choix d'options simples, permettent d'aménager votre ville en conformité avec ces nouvelles exigences.

En matière de mobilier et de signalétique urbaine, nous vous rappelons dans cette page les principales déclinaisons proposées en ACCESS'.



+ d'informations réglementaires en page 12

■ Élément bas de détection

Lorsque la SIL ne dégage pas un gabarit de 2,20 m, ce qui est systématiquement le cas pour la SIL en bimât, la réglementation impose l'ajout d'un élément bas sur les ensembles, positionné à une hauteur maximale de 0,40 m, pour favoriser la détection de l'obstacle par les non-voyants.

Pour y répondre, nous proposons :

- soit l'ajout d'une latte en partie basse ; cette latte peut être vierge ou porter un décor comme le logo de la collectivité, ou un message de communication.
- soit l'ajout d'un habillage en tôle peinte pleine, ou grillagée, ou comportant une découpe laser représentant votre logo.



Notre conseil expert

Sur cet élément rajouté, communiquez sur le thème de l'accessibilité avec par exemple :

« La Ville de vous rend la rue accessible ».



■ Contrastes visuels

Pour améliorer la détection et la perception de la SIL, le choix des combinaisons de couleurs pour les lattes (fond/texte) est primordial.

Le tableau ci-dessous, sans être exhaustif, indique les niveaux de contraste obtenus (en %) selon les choix de couleurs. Il pourra vous aider dans le choix des associations de teintes. Attention ! couleurs non contractuelles.

NB : un contraste acceptable doit se situer à un niveau minimal de 70%.

	Beige	Blanc	Gris	Noir	Marron	Rose	Violet	Vert	Orange	Bleu	Jaune
Rouge	78	84	32	38	7	57	28	24	62	13	82
Jaune	14	16	73	89	80	58	75	76	52	79	
Bleu	75	82	21	47	7	50	17	12	56		
Orange	44	60	44	76	59	12	47	50			
Vert	72	80	11	53	18	43	6				
Violet	70	79	5	56	22	40					
Rose	51	65	37	73	53						
Marron	77	84	26	43							
Noir	89	91	58								
Gris	69	78									
Blanc	28										

■ Abaque de détection des obstacles

Les petits mobiliers installés sur les cheminements n'échappent pas à la règle.

En termes dimensionnels, la largeur et la hauteur des bornes et poteaux doivent respecter l'abaque de détection ci-contre (défini dans l'arrêté du 15 janvier 2007).

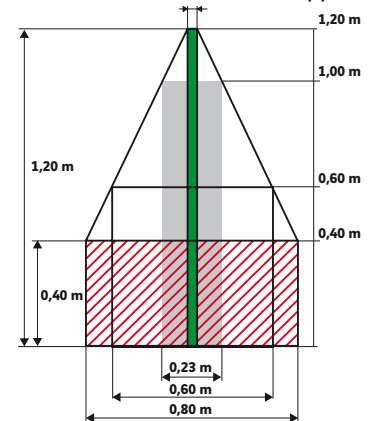









En outre, un contraste visuel est réalisé dans la partie haute des poteaux d'une hauteur inférieure ou égale à 1,30 m. Nous proposons donc des potelets comportant en partie haute un pommeau de couleur blanche, contrastant avec le corps, souvent de couleur sombre.



AMÉNAGEMENT URBAIN

Récapitulatif des applications par gamme

	DISPONIBLE EN GAMME								
	Urbasil®	Vivons la Ville	New Media	Site	Design galbé	Vitalite	Vitalac	Émail	Spécifique
SIL bimât 	•	•	•						
SIL monomât 	•	• en drapeau uniquement	•	•		•			
RIS Cartographies 	•	• Channel & Alpha	•	•	• New Line				•
Touristique, pédestre 	•	•						•	•
Totems et Entrées de ville 	•	• Channel & Extra plat	•	•	•	•		•	•
Affichage libre 			•	•					
Plaques de rue N° de maison 	•	•	•	•			•	•	
Balises d'arrêt de bus 			•			•			•
Enseignes 									•



Gamme VIVONS LA VILLE

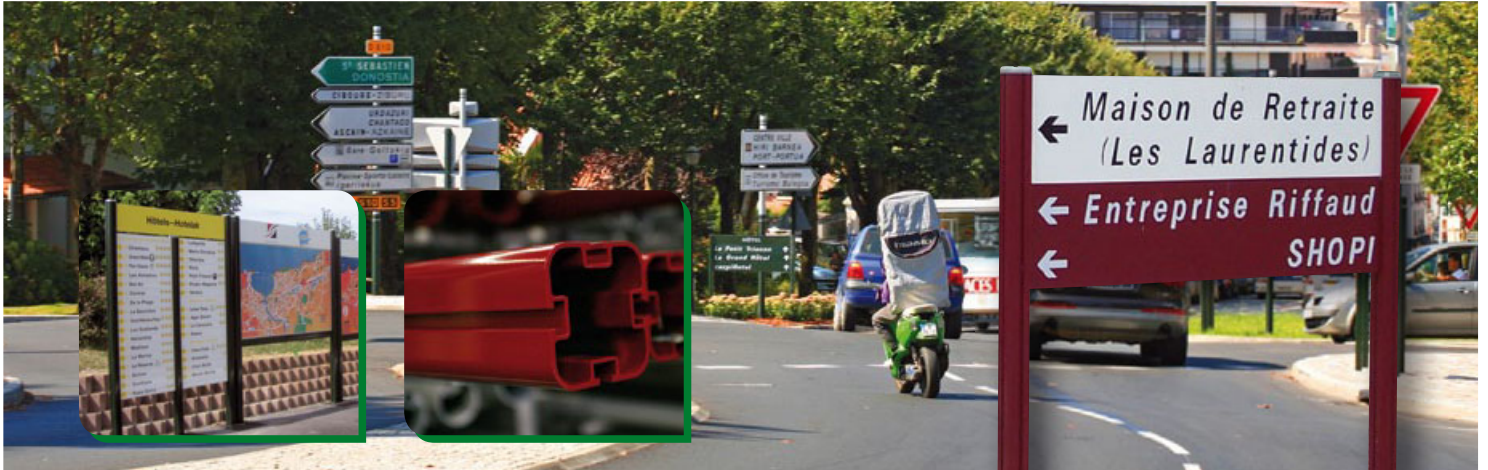

Grande classique des villes, Vivons la Ville est une gamme de signalétique au design simple et intemporel, reconnue pour ses fonctionnalités et sa capacité à s'adapter dans tous les sites urbains ou péri-urbains, ou pour l'aménagement de zones d'activités.



Les + produit



■ **SIMPLICITÉ ET ADAPTABILITÉ** : son design et ses caractéristiques techniques permettent une adaptation universelle et de larges fonctionnalités comme le mât à 4 départs, la fixation frontale, etc.



■ **SIGNALÉTIQUE MULTI-USAGES** : outre ses applications traditionnelles en ville, sa modularité permet aussi d'assurer la signalétique d'une zone d'activités économiques (RIS, cartographies, plaques de rue ...)



■ **PERSONNALISATION** : le large choix des teintes de peinture pour les lattes et les mâts, l'intégration possible du logo de la collectivité, sont des atouts qui font de Vivons la Ville un vecteur de communication.

Nuancier standard



■ **LA PRISE EN COMPTE DES NOUVELLES RÈGLES D'ACCESSIBILITÉ** : parce que tous les usagers ont le droit à l'accessibilité et à l'information, Urbasil prend aussi en compte les nouvelles réglementations fixées par l'arrêté du 15 janvier 2007 relatif à l'accessibilité de la voirie. Chaque déclinaison intègre en option des solutions adaptées pour les cheminements mis en accessibilité.

Options

- Décors et textes sérigraphiés directement sur la peinture.
- Pose en drapeau pour plaques de rue ou SIL monomât, permettant le dégagement des cheminements piétons et facilitant l'accessibilité aux PMR.
- Pose en fixation frontale pour la SIL bimât, permettant le remplacement des lattes sans démontage complet de l'ensemble.



Classes de film



Gamme URBASIL®



Gamme de signalétique étendue alliant des fonctionnalités inédites et une ligne graphique contemporaine, idéale pour valoriser le patrimoine culturel, touristique ou économique d'une commune ou d'une intercommunalité. Aménager en Urbasil®, c'est l'opportunité pour la Collectivité de marquer sa démarche de modernité et d'élever sa signalétique au rang de mobilier urbain.



Les + produit



- **UNE LIGNE GRAPHIQUE ÉLÉGANTE :**
 - design soigné du profil des mâts et des accessoires,
 - absence de visserie ou fixation visible.



- **UNE GAMME AUX MULTIPLES APPLICATIONS :**
 - mise en valeur du patrimoine,
 - signalisation des commerces et des services,
 - signalétique des ZA, ZI, ZAC d'une intercommunalité,
 - signalisation extérieure de sites industriels, etc.



- **UNE PROFONDEUR DE GAMME INÉGALÉE** sur le marché avec toutes ses déclinaisons. Ainsi, avec un matériel unique, la collectivité couvre tous ses besoins en signalétique en conservant une ligne graphique homogène.



■ RESPECT DE L'ENVIRONNEMENT :

- mobilier réalisé en aluminium, matériau 100% recyclable,
- des procédés industriels respectueux des normes environnementales.



■ PERSONNALISATION :

- par le choix des teintes pour les mâts, lattes et accessoires, à travers le nuancier RAL, ou le choix de peintures aux teintes et textures contemporaines,
- par l'ajout de pareclozes latérales peintes, pouvant servir de codification pour les quartiers de ZA, les itinéraires touristiques, etc.



■ UNE SIGNALÉTIQUE BIEN VISIBLE ET REMARQUÉE :

- décors réalisés en impression numérique, d'une excellente finition, recouverts d'un film protégeant des UV,
- renforcement de la lisibilité des messages par l'utilisation de films rétro réfléchissants de classe 1 ou 2.

■ Nuancier standard



Teintes complémentaires pour mâts : 5 teintes inédites à la texture légèrement sablée



■ Classes de film

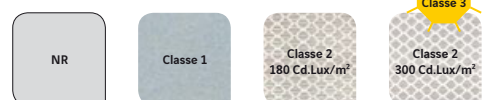

AMÉNAGEMENT URBAIN

Gamme Urbasil® - Les déclinaisons

Urbasil® se décline dans de nombreuses applications.

 **+ d'informations sur les formats disponibles**
dans les pages suivantes du cahier «Aménagement urbain»

Urbasil® bimât

- **Ajout de lattes** sans changement du mât.
- **Aménagement en linéaire** avec d'autres bimâts ou pour constituer un RIS.
- **Options :**
 - Pose frontale,
 - Lattes à variantes de forme,
 - Option ACCESS'.

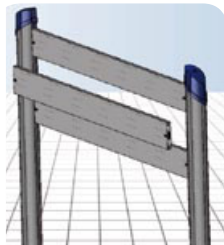

 **Dimensions disponibles :**
en page 112

Urbasil® monomât

- **Aucune visserie** de fixation apparente,
- **Continuité graphique** avec un aménagement en SIL bimât,
- **Option ACCESS'**,
- **Choix de la pose** en mât centré ou mât 1/3-2/3.

 **Dimensions disponibles :**
en page 114



RIS Urbasil®

- **Complément idéal** et indispensable pour aménager une ville ou une ZA,
- **Continuité graphique** avec la SIL bimât ou monomât,
- **Option ACCESS'**,
- **Utilisation des éléments constitutifs du RIS** indépendamment les uns des autres (totems, cartographies, lattes SIL...).
- **Option vitrine** lumineuse ou non lumineuse.

 **Dimensions disponibles :**
en page 116



Borne Info Urbasil®

- **Mobilier discret et élégant,**
- **Idéal pour jalonner** un cheminement piéton ou touristique.



Réglementation

Urbasil® participe à rendre la rue accessible aux PMR :
- Pour les bimâts SIL et RIS, ajout d'une latte en partie basse à 0,40 m du sol pour faciliter la détection de l'obstacle par les non-voyants.

- **Notre conseil :** utilisez cette latte pour communiquer sur votre action en accessibilité PMR!
- Pour les monomâts : ajout de la bague de contraste ACCESS' à 1,30 m de hauteur.



AMÉNAGEMENT URBAIN

SIL bimât - Tableaux des dimensions

Gamme Urbasil®

Lattes pour bimât Urbasil® - Dimensions disponibles

TOUTES LES LATTES SONT RÉALISABLES EN DOUBLE FACE



H / L (mm)	800	1000	1300	1600	1900	2200
50	F	F	F	F	F	
80	F/S	F/S	F/S	F/S	F/S	F/S
100	F/S	F/S	F/S	F/S	F/S	F/S
120	F/S	F/S	F/S	F/S	F/S	F/S
150	F/S	F/S	F/S	F/S	F/S	F/S
250	F/S	F/S	F/S	F/S	F/S	F/S

F pose en fixation frontale S pose standard



Classes de film



Mâts pour bimât Urbasil®

Modèle	Scellement	Réf. (le ml)	Réf. fourreau
Mât Urbasil® MB	Direct ou fourreau	128549	128555
Mât Urbasil® MC	Direct ou fourreau	128551	128556
Mât Urbasil® MC pour pose frontale	Direct ou fourreau	128552	128556
Mât Urbasil® MC avec platine*	Platine 4 tiges ø 14 mm	128553	
Mât Urbasil® MC avec platine pour pose frontale*	Platine 4 tiges ø 14 mm	128554	

* platine incluse



Gamme Vivons la Ville

Lattes pour bimât Vivons la Ville - Dimensions disponibles

SEULES LES LATTES EN POSE STANDARD SONT RÉALISABLES EN DOUBLE FACE



H / L (mm)	400	600	800	1000	1300	1600	1900	2200
50	F	F	F	F	F	F	F	
100	F/S	F/S	F/S	F/S	F/S	F/S	F/S	S
150	S	S	S	S	S	S	S	S
300	S	S	S	S	S	S	S	S

F pose en fixation frontale S pose standard L maxi. en drapeau



Classes de film



Mâts pour bimât Vivons la Ville

	Scellement	Réf. (le ml)	Réf. fourreau	L. maxi lattes en drapeau
Mât Vivons la Ville MA 55	Direct ou fourreau	67356	58388	
Mât Vivons la Ville MB 75	Direct ou fourreau	67357	58389	1000 mm
Mât Vivons la Ville MC 103	Direct ou fourreau	67355	58390	1000 mm
Mât Vivons la Ville murale MA 55		138282		



Notre conseil expert

Si vous choisissez l'**option ACCESS'** avec ajout d'un élément en partie basse, **utilisez-le pour communiquer** sur votre politique en accessibilité PMR !



AMÉNAGEMENT URBAIN

SIL bimât - Tableaux des dimensions

Gamme New Media

■ Caissons pour bimât New Media - Dimensions disponibles

TOUS LES CAISSONS SONT RÉALISABLES EN DOUBLE FACE

 + d'informations produit en pages 54-55

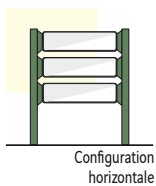

H / L (mm)	400	600	800	1000	1300	1600
150	•	•	•	•	•	•
250	•	•	•	•	•	•
300	•	•	•	•	•	•
400	•	•	•	•	•	•
500		•	•	•	•	•

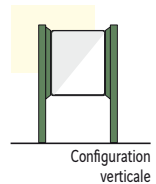

H / L (mm)	400	500	600	700	800	900	1000	1300
600	•							
650		•						
900		•		•				
1150	•	•	•			•		
1200		•	•		•	•		
1500			•		•	•	•	•



■ Mâts pour bimât New Media

	Scellement	Réf. (le ml)	Embase	Ancrage
Mât New Media bimât ø 60 mm	Direct	110087		
Mât New Media bimât ø 76 mm	Direct ou embase + ancrage	110088	40308	40306
Mât New Media bimât ø 90 mm	Direct ou embase + ancrage	110094	40309	40307



1 ancrage = 4 tiges diamètre 14 mm + calibre de pose



AMÉNAGEMENT URBAIN

SIL monomât - Tableaux des dimensions

Gamme Urbasil®

■ Lattes pour monomât Urbasil® - Dimensions disponibles

TOUTES LES LATTES SONT RÉALISABLES EN DOUBLE FACE



H / L (mm)	800	1000	1300	1600
100	•	•	•	•
120	•	•	•	•
150	•	•	•	•
250	•	•	•	•

En double face, les lattes sont doublées et livrées avec des brides spécifiquement conçues pour la pose en double face.

■ Classes de film



■ Monomâts Urbasil® MC



Longueur (en m)	Référence
1,0	130811
1,1	130812
1,2	130813
1,3	130814
1,4	130815
1,5	130816
1,6	130817
1,7	130818
1,8	130819
1,9	130820
2,0	130821
2,1	130822
2,2	130823
2,3	130824
2,4	130825
2,5	130826
2,6	130827
2,7	130828
2,8	130829
2,9	130830
3,0	130831
3,1	130832
3,2	130833
3,3	130834
3,4	130835
3,5	130836
3,6	130837
3,7	130838
3,8	130839
3,9	130840
4,0	130841
4,1	130842
4,2	130843
4,3	130844
4,4	130845
4,5	130846



AMÉNAGEMENT URBAIN

SIL monomât - Tableaux des dimensions

Gamme New Media

■ Caissons pour monomât New Media - Dimensions disponibles

H / L (mm)	800	1000	1300	1600
150	•	•	•	•
250	•	•	•	•

Possibilité de réaliser une SIL en double face en doublant les caissons. Dans ce cas n'oubliez pas de commander les colliers en double face.

■ Classes de film



+ d'informations produit en pages 54-55



Gamme Vitalite

■ Caissons pour monomât Vitalite - Dimensions disponibles

TOUS LES CAISSONS SONT RÉALISABLES EN DOUBLE FACE

H / L (mm)	800	1000	1300	1600
150	•	•	•	•
250	•	•	•	•

format rectangle uniquement

■ Classes de film



+ d'informations produit en pages 58-59



Gamme Site

■ Panneaux Site pour monomât - Dimensions disponibles

H / L (mm)	400	500	600	700	800	900	1000	1300*
150	•	•	•	•	•	•	•	•
250	•	•	•	•	•	•	•	•

* impérativement sur 2 supports

■ Classes de film



+ d'informations produit en pages 52-53



AMÉNAGEMENT URBAIN

RIS (Relais d'Informations Service)

Les Standard

RIS Urbasil®



Le complément idéal et indispensable à la signalétique pour cartographier une zone d'activités, une ville, un quartier ou des itinéraires touristiques.

Le RIS Urbasil peut être composé de trois modules :

- un totem, réalisé à partir de deux tôles glissées et fixées entre les mâts, avec point i en option,
- un support cartographique, en version standard (conception identique au totem) ou avec vitrine,
- des lattes en bimât, créant ainsi un ensemble homogène, pouvant être prolongé « en linéaire ».

Chaque élément peut être installé indépendamment des autres.



Ils peuvent être **réalisés en simple ou double face**, et bénéficient chacun de **l'option pose frontale** de l'Urbasil.

Totem pour RIS Urbasil® - Dimensions disponibles

H / L (mm)	400	600	800	1000	1300
2000	•	•	•	•	•
2500	•	•	•	•	•
3000	•	•	•	•	•

Réf. Article : TOTURBASIL

Support cartographique Urbasil®

- module standard - Dimensions disponibles

H / L (mm)	1000	1300	1600	1900	2200
1000	•	•	•	•	•
1300	•	•	•	•	•
1600	•	•	•	•	•
1900	•	•	•	•	•
2200	•	•	•	•	•

Réf. Article : CARTURBASIL

- Module vitrine - Dimensions disponibles

Vitrine réalisée à partir d'un cadre aluminium avec vitrage PMMA ou verre sécurisé.

Ouverture par porte basculante assistée par vérins et remplaçable ; fermeture par 2 clés plates fournies.

La vitrine est disponible en version lumineuse.

Décors :

- En version non lumineuse, l'affichage est installé soit par aimants, soit directement appliqué sur la tôle de fond.
- En version lumineuse, un seul mode d'affichage possible, par pince affiche.

Dimensions vitrine (mm)	Dimensions Tôle décor (mm)	Dimensions Affichage visible (mm)
1280 x 1870	1200 x 1790	1170 x 1760
1870 x 1280	1790 x 1200	1760 x 1170

Réf. Article : VITRURBASIL

Mâts pour RIS Urbasil®

Modèle	Scellement	Réf. (le ml)	Réf. fourreau
Mât Urbasil® MC	Direct ou fourreau	128551	128556
Mât Urbasil® MC pour pose frontale	Direct ou fourreau	128552	128556
Mât Urbasil® MC avec platine*	Platine 4 tiges ø 14 mm	128553	
Mât Urbasil® MC avec platine pour pose frontale*	Platine 4 tiges ø 14 mm	128554	

* platine incluse



Options

- Bandeau supérieur d'identification, par ajout d'une latte Urbasil.



- Point i traversant non lumineux de dimension 400 x 400 ou 500x500 mm, de forme galbée, installé en tête de l'un des mâts latéraux.



Classes de film

NR	Classe 1	Classe 2 180 Cd.Lux/m ²	Classe 2 300 Cd.Lux/m ²	Futur Classe 3
----	----------	---------------------------------------	---------------------------------------	-------------------

Nuancier standard Urbasil®

RAL 7016	RAL 5002	RAL 3004	RAL 6009	
RAL 9010	Bronze patiné	Sable doré	Vert tilleul	Argent cendré

Teintes complémentaires pour mâts : 5 teintes inédites à la texture légèrement sablée

Bronze	Fonte	Bleu	Vert	Oxyd
--------	-------	------	------	------



AMÉNAGEMENT URBAIN

RIS (Relais d'Informations Service)

Les Standard

RIS Vivons la Ville

RIS cartographique simple décliné de la gamme Vivons la Ville, réalisé à partir d'un support cartographique en plaque PVC blanc, installé en bimât.

La plaque est maintenue en parties haute et basse par 2 lattes Vivons la Ville.

Le module cartographique peut être utilisé seul ou associé en composition avec des lattes Vivons la Ville en bimât pour constituer un RIS.

Module cartographique - Dimensions disponibles

H / L (mm)	1000	1300	1600	1900	2200	2500
1000	68618	68619	68620	68621	68622	68623
1300	80301	68624	68625	68626	68627	68628
1600	80302	80303				
1900	80304	80305				
2200	80306	80307				
2500	80308	80309				

les lattes inférieure et supérieure retenant la cartographie doivent être impérativement de hauteur 300 mm

Mâts pour RIS Vivons la Ville

Modèle	Scellement	Réf. (le ml)	Réf. fourreau
Mât Vivons la Ville MB 75	Direct ou fourreau	67357	58389
Mât Vivons la Ville MC 103	Direct ou fourreau	67355	58390

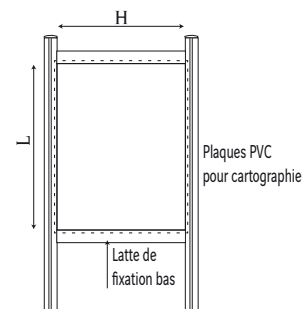

RIS Channel

RIS décliné de la gamme Vivons la Ville, réalisé à partir d'un module galbé, décrit ci-dessous.

Associé à un support cartographique et des compositions en bimât, le module Channel permet de réaliser un RIS simple et élégant en entrée de zone ou d'agglomération.

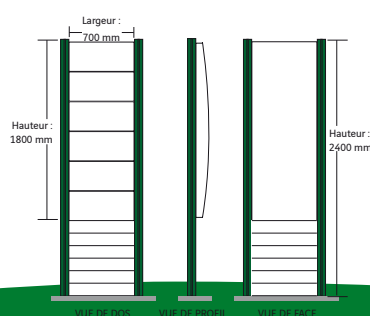

Modèle	Référence
Module Channel SF sur mât MB 75	114853
Module Channel DF sur mât MB 75	114851
Module Channel DF sur mât MC 103	121165

AMÉNAGEMENT URBAIN

RIS (Relais d'Informations Service)

Les Standard

RIS Alpha

Le module Alpha est composé d'un ensemble de 2 lattes Vivons la Ville verticales :

- 1 latte H 3000 mm x largeur 300 mm
- 1 latte H 2700 mm x largeur 150 mm
- 1 plaque d'identification portant le logo de la Collectivité et reliant les 2 lattes.

Associé à un support cartographique et des compositions complémentaires en bimât, le module Alpha permet la création d'un autre type de RIS.

Nuancier standard



Modèle	Référence
Module Alpha SF	81178
Module Alpha DF	81180

RIS New Media

RIS obtenu à partir de caissons New Media en bimât, portant un décor cartographique réalisé par impression numérique.

Dimensions disponibles :
en page 113

+ d'informations produit
en pages 54-55



RIS New Line

Mobilier réalisé à partir d'un châssis rectangulaire mécanosoudé en profil aluminium, avec habillage en tôle aluminium galbée. L'ensemble est peint par peinture poudre polyester. Ouverture par 2 portes galbées en aluminium et vitrage en polycarbonate incassable, traité anti UV.



Modèle	Dimensions extérieures (en mm)	Réf.
RIS New Line Modèle 1	H. 2283 x L. 2448 x E. 350	73526
RIS New Line Modèle 2	H. 2064 x L. 2448 x E. 350	78117
RIS New Line Modèle 3	H. 2315 x L. 1588 x E. 350	84407
Galbé lumineux	H. 2283 x L. 3500 x E. 400	97697

AMÉNAGEMENT URBAIN

RIS (Relais d'Informations Service)



Les spécifiques

Nouveauté



RIS interactif

Nouveauté

RIS intégrant une borne interactive intégrée dans les mobiliers avec vitrage. Véritable outil de communication pour la collectivité, le RIS interactif permet à l'utilisateur d'identifier et localiser rapidement les lieux ou services qu'il recherche ; il répond ainsi à plusieurs types d'applications :

- localisation des entreprises d'une zone d'activités (ZA, ZI, ZAC,...),
- repérage des commerces et services d'un périmètre commercial,
- recherche d'informations sur les zones hôtelières et les disponibilités,
- information dynamique interactive sur le patrimoine historique et touristique d'une commune,
- etc.



Le RIS interactif n'a de pertinence que s'il est relayé de façon cohérente par une signalisation de jalonnement ou d'information locale (SIL) fixe lisible et clairement codifiée. N'hésitez pas à nous consulter pour vous aider à bâtir votre projet global.



Les + produit

- **CONFORME AUX NORMES CE,**
- **CONFORME AUX RÈGLES D'ACCESSIBILITÉ PMR,** la zone tactile étant située à moins de 1,30 m du sol,
- **TRÈS BONNE VISIBILITÉ** grâce au fort contraste visuel fourni par l'écran,
- **ANTIVANDALISME,** le boîtier étant totalement intégré dans les mobiliers et protégé par un vitrage sécurisé,
- **COMMUNICANT,** par son interface réseau universelle,
- **HOT SPOT Wifi,** permettant l'acquisition personnalisée des données par l'utilisateur,
- **DONNÉES ACTUALISABLES** à distance,
- **COMPATIBLE** avec les bases et normes d'échanges de données d'information, notamment dans le domaine touristique.



AMÉNAGEMENT URBAIN

Une offre à la carte



Valoriser le patrimoine économique, culturel ou touristique, informer, orienter sont autant de préoccupations quotidiennes des acteurs locaux. Mettre en relief son caractère, c'est dynamiser le commerce local.

Signature propose une très large gamme de cartographies, des solutions adaptées et personnalisées pour véhiculer et affirmer l'identité de territoire et mettre en valeur les sites qui en font la richesse.

MÉTHODOLOGIE

ÉCOUTE ET CONCERTATION sont au cœur de la méthodologie de travail.

COMPÉTENCES ET SAVOIR-FAIRE pour une réponse adaptée à vos besoins :

Les étapes principales :

- **RÉUNION DE CONCERTATION** pour la définition du projet,
- **ECHANGES DES DONNÉES** le cas échéant :
 - Fond de plan de référence : extrait de plan cadastral.pdf, image.jpg en haute définition, carte papier type IGN
 - Logo ou blason : fichier vectoriel type .ai, .eps en 300 dpi.
- **CONCEPTION**
- **VALIDATION** : BAT

Conseil, études, conception, bon à tirer, **un service clés en main complet et personnalisé.**

LES APPLICATIONS

■ Cartes touristiques

Support idéal pour mettre en avant des circuits touristiques, pôles culturels, elles allient informations pratiques, orientation, mise en valeur des sites en combinant plans zoomés, visuels, dessins ou esquisses ...



■ Cartes de sentiers, parcours thématiques

Le parcours thématique informe, guide l'utilisateur, lui permet de découvrir les curiosités ou particularités des espaces.



■ Cartes de ville

Elles sont la vitrine de la commune. Informatives, elles rassemblent toutes les informations pratiques et permettent de se repérer ou de localiser les principaux sites, bâtiments, commerces ...

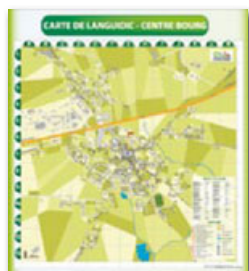
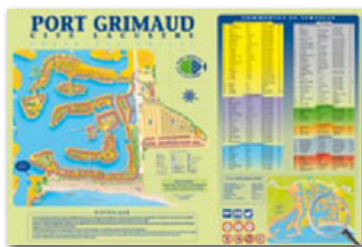

■ Plan de ZA/ ZI

Il informe, oriente et localise les entreprises et pôles présentés sur le site.



■ Carte 3D

Vue d'ensemble d'un site sous un angle très esthétique, cette carte offre une visualisation originale en trois dimensions.



N'hésitez pas à nous contacter pour la réalisation de vos cartographies

AMÉNAGEMENT URBAIN

Signalétique pédestre et touristique

Les Standard

Borne Mémoire de Ville

Borne déclinée à partir de la gamme Vivons la Ville, sous forme de totem, latte posée en configuration verticale, peinte et portant un décor appliqué ou sérigraphié directement sur la peinture.

Une tôle en aluminium peinte avec découpe de forme et sérigraphiée est rapportée sur le totem ; elle porte l'information touristique destinée à l'usager à hauteur des yeux pour optimiser la lecture de l'information.

Borne totem proposée en simple et double face (SF/DF) et trois hauteurs : 1200, 1500 et 2000 mm (largeur unique 300 mm). Déclinée en plaque murale pour pose directe sur les bâtiments.

Modèle	SF	DF
Hauteur 1200 mm	95848	95850
Hauteur 1500 mm	95849	95851
Hauteur 2000 mm	73790	73791
Murale	73787	



Borne Info Urbasil®



Borne déclinée de la gamme Urbasil®, constituée d'un mât d'une hauteur de 1,20 m, surmonté d'une latte Urbasil® verticale de hauteur 400 mm x largeur 120 mm, portant le décor.

Mobilier idéal pour jalonner les points d'identification spécifique sur un itinéraire piéton ou touristique.

+ d'informations produit en pages 110-111



Les Spécifiques



•Pupitres touristiques
en tôle avec impression numérique, sur pieds en bois.



•Pupitres touristiques
en tôle émaillée sur pied en tube métallique laqué.



•Bornes d'information touristique
proposées en plusieurs modèles



AMÉNAGEMENT URBAIN

Totems

Les Standard

Totem Urbasil®

Nouveauté

De conception simple, il est réalisé à partir de deux tôles avant/arrière, glissées entre deux mâts Urbasil MC, et maintenues en partie haute et basse par deux profilés en U. Des renforts internes assurent la tenue mécanique de l'ensemble.

Décors réalisés en impression numérique pour la face avant et la face arrière en cas de double face.

H / L (mm)	400	600	800	1000	1300
2000	•	•	•	•	•
2500	•	•	•	•	•
3000	•	•	•	•	•

Classes de film

NR	Classe 1	Classe 2 180 Cd.Lux/m ²	Classe 2 300 Cd.Lux/m ²	Future Classe 3
----	----------	---------------------------------------	---------------------------------------	--------------------

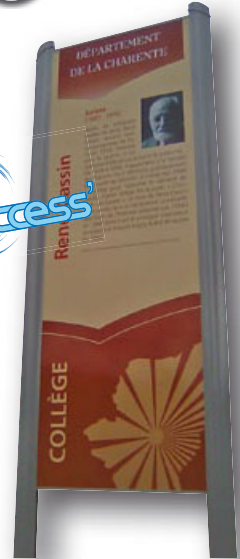

Mâts pour RIS Urbasil®

+ d'informations produit en pages 110-111

Modèle	Scellement	Réf. (le ml)	Réf. fourreau
Mât Urbasil® MC	Direct ou fourreau	128551	128556
Mât Urbasil® MC pour pose frontale	Direct ou fourreau	128552	128556
Mât Urbasil® MC avec platine*	Platine 4 tiges ø 14 mm	128553	
Mât Urbasil® MC avec platine pour pose frontale*	Platine 4 tiges ø 14 mm	128554	

* platine incluse

Totem Extra-plat

Déclinaisons de la gamme Vivons la Ville, les totems extra-plats sont conçus à partir de lattes Vivons la Ville posées en configuration verticale.

Ils sont proposés en plusieurs hauteurs (largeur unique 300 mm) et tous déclinables en simple ou double face.

Deux modèles complémentaires de totems extra-plats sont proposés :

- **Totems complétés de flèches**, pour renforcer leur fonction de guidage sur des micro-jalonnements.



- **Totems bimâts extra-plats**, composés de :

- 1 latte H. 2200 x l. 150 mm peinte avec décor possible,
- 1 latte H. 1965 x l. 100 mm peinte,
- 1 vitrine avec encadrement aluminium anodisé argent, vitrage PMMA, de dimensions 480 x 360 x ép. 5 mm, fond en tôle pour affichage par aimants,
- 1 plaque d'identification avec décor.



Totems extra-plats simples

Modèle	SF	DF
Hauteur 1200 mm	80561	80562
Hauteur 1500 mm	80563	80564
Hauteur 1800 mm	130684	130685
Hauteur 2200 mm	73782	73783
Hauteur 3000 mm	79710	79711

Totems extra-plats avec flèches

Hauteur 2200 mm	73785
Hauteur 3000 mm	79712

Totems extra-plats bimât

Hauteur 2200 mm	73780
-----------------	-------

Les Standard



Totem Channel



Totem réalisé à partir d'un module Channel seul.

Dimensions
hauteur
2400 mm
x largeur
700 mm.



+ d'informations produit en page 117

Modèle	Référence
Module Channel SF sur mât MB 75	114853
Module Channel DF sur mât MB 75	114851
Module Channel DF sur mât MC 103	121165



Totem galbé

Mobilier réalisé à partir d'une structure interne en aluminium, habillée par deux tôles avant/arrière peintes et revêtues des décors appliqués.

Les totems galbés sont proposés en trois dimensions, en simple ou double face.

En option, ils peuvent comporter une ou deux vitrines d'affichage intégrées, en simple et double face.



Modèle	Sans vitrine		1 vitrine		2 vitrines	
	SF	DF	SF	DF	SF	DF
Ht. 2200 x 500 mm	79868	85420	79869	85421	79870	85422
Ht. 3000 x 600 mm	79871	85423	79872	85424	79873	85425
Ht. 4000 x 600 mm	79874	85426	79875	85427	79876	85428

AMÉNAGEMENT URBAIN

Totems

Les Standard

Totem Plat

Gamme de totems au design « plat », spécifiques par leur modularité, grâce aux lattes fixées en face avant, remplaçables à l'unité.

Trois modèles sont proposés en standard.

- **Totem plat H 2700 mm**
 - simple face
 - non lumineux
 - 12 lattes H 100 mm
 - 10 lattes décorées sur 12

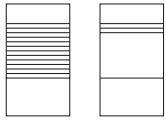

- **Totem plat H 3600 mm**
 - simple face
 - non lumineux
 - 21 lattes H 100 mm
 - 15 lattes décorées sur 21

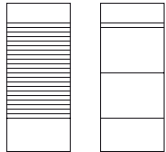

- **Totem plat H 4500 mm**
 - simple face
 - non lumineux
 - 30 lattes H 100 mm
 - 24 lattes décorées sur 30

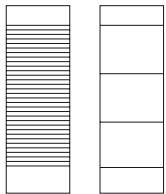

	Référence
Totem plat hauteur 2700 mm	81626
Totem plat hauteur 3600 mm	74895
Totem plat hauteur 4500 mm	91784

Les Spécifiques

- Totems en tôle émaillée

Nouveauté



AMÉNAGEMENT URBAIN

Totems



Les Spécifiques

• Totems plats



• Totems plats



• Mini-totems plats avec lattes



• Totems plats ASF (VINCI AUTOROUTES)



• Totems plats ZA habillage bois



• Totems galbés



AMÉNAGEMENT URBAIN

Entrées de ville

Les Standard

Panneau Identité Gamme Vitalite

Composition de caissons de gamme Vitalite (ép. 210 mm), permettant de communiquer en entrée d'agglomération. Les caissons sont simple ou double face et sont posés sur mât traversant en aluminium peint, de diamètre 140 mm / coulisseau de diamètre 90 mm.

Cet ensemble bénéficie d'une grande modularité :

- hauteur du mât fixe : 1,10 m sous panneau,
- caissons standard positionnables à la demande sur le mât, dans plusieurs configurations possibles (voir ci-dessous).

Configurations	Référence
46	79209
64	87395
446	79211
464	79206
26	79204
242	79207
422	79210
66	79205
246	79214
624	79213
426	79212
642	79208

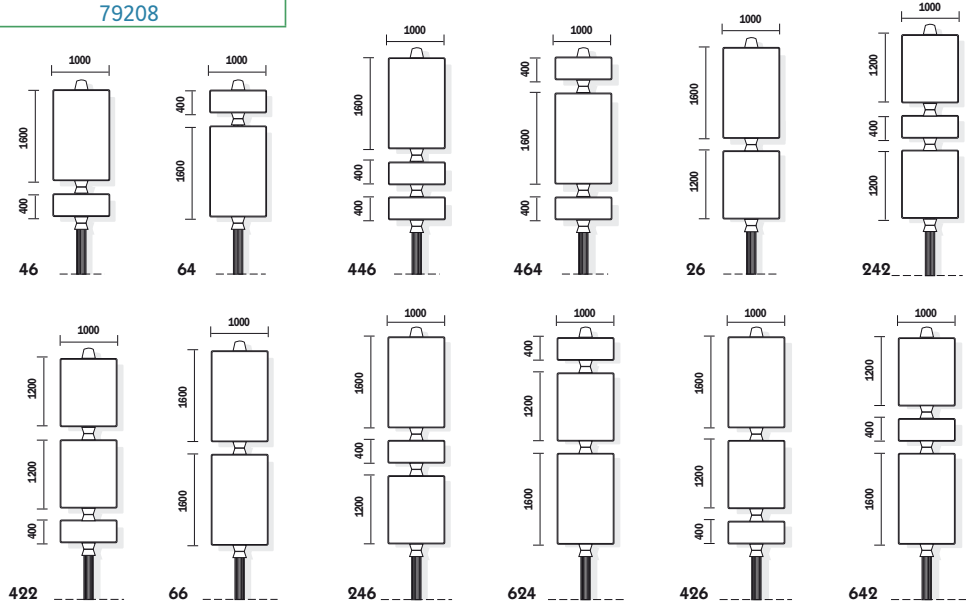

Notre conseil expert

• Entrée de ville

Toutes nos gammes de produits peuvent se décliner pour communiquer et aménager les entrées de villes.



AMÉNAGEMENT URBAIN

Entrées de ville

Les Dynamiques

Panneaux dynamiques sur mâts



Pour dynamiser votre entrée d'agglomération, ou installer des afficheurs d'information dynamique en centre ville, Signature propose une nouvelle gamme de journaux lumineux par affichage électronique à LEDs en extérieur. Le design et les technologies utilisées vous permettent de consolider l'image d'une ville résolument moderne, dynamique et innovante.

Ces ensembles sont parfaitement visibles en plein soleil, et conçus avec des matériaux spécialement prévus pour l'extérieur. Ils remplacent facilement les affiches et banderoles et sont un véritable outil de communication.

Caractéristiques principales :

- Afficheur multiligne texte et graphique mono couleur (rouge ou ambre),
- Etanchéité parfaite grâce à un système innovant,
- L'absence de polycarbonate permet une meilleure luminosité et les casquettes anti-reflet, un meilleur contraste,
- Livré avec Alphanet Pro®, logiciel d'édition de messages,
- Carte mémoire MB,
- Programmation calendaire,
- Pose par mâts et fixations standard Signature,
- Liaison série RS232 et RS485,
- Connexion sans fil (GSM, Bluetooth, Wifi ...),
- Liaison TCP/IP, modem...,
- Certifié CE,
- Certifié normes RoHS.



Totems dynamiques

Même type d'afficheur à LEDs intégrées dans un ensemble en configuration « totem » ou RIS.



AMÉNAGEMENT URBAIN

Plaques de rue

Les Laquées

Plaques réalisées en tôle d'acier Galfan®, peintes par peinture poudre polyester, avec décor sérigraphié directement sur la peinture.

Dans ce procédé, deux gammes sont proposées :

Options

- Finition Diamant par application d'une poudre polyester incolore sur le décor.
- Personnalisation par logo / blason de la ville.



Gamme Vitralac : plaques de rue et numéros de maison

Trois modèles existent, chacun ayant son système de fixation :

	Standard	Luxe	Angles arrondis
Matériau	Acier Galfan®		
Plaque	Plaque plane avec 4 trous ø 6 mm pour une fixation murale exclusivement	Plaque avec bords tombés 15 mm à angles droits non soudés	Plaque avec bords tombés 15 mm à angles arrondis
Fixation	Murale exclusivement	Murale ou support (platine de fixation incluse)	Murale (platine de fixation incluse)



Plaques de rue - Dimensions disponibles

H x L (mm)	Vitralac			Finition Diamant		
	Standard	Luxe	Angles arrondis	Standard	Luxe	Angles arrondis
300 x 400	65488	65482	65476	65489	65483	65477
300 x 500	65490	65484	65478	65491	65485	65479
300 x 600	65492	65486	65480	65493	65487	65481

Numéros de maison - Dimensions disponibles

H x L (mm)	Vitralac		Finition Diamant	
	Standard	Luxe	Standard	Luxe
100 x 150	65470		65471	
140 x 180	65472	65466	65473	65467
140 x 220	65474	65468	65475	65469



Gamme Vitrasite : panneaux de rue

Différence principale avec la gamme Vitralac, les panneaux de rue Vitrasite sont systématiquement réalisés en tôle Galfan à bords tombés emboutis, avec rails au dos pour une pose facile sur supports standard de signalisation.

H x L (mm)	Vitrasite	Finition Diamant
300 x 400	65494	65495
300 x 500	65496	65497
300 x 600	65498	65499



Les Émaillées

Plaques réalisées en tôle d'acier EME, fond et décor obtenu par cuisson à 820° C pour fusion avec le métal et vitrification.

Quatre modèles sont proposés :

- **Modèle 1** : Plaque de rue plane, angle droit ou arrondi R.50mm, 4 trous ø 60 mm, axe à 10 mm des bords.
- **Modèle 2** : Plaque de rue plane, bord chanfreiné (soyé), de 10mm angle droit, 4 trous ø 60 mm, axe à 10 mm des bords.
- **Modèle 3** : Panneau de rue angle droit à bord tombé de 20mm, retour inférieur et supérieur pour fixation sur poteau.
- **Modèle 4** : Panneau de rue angle arrondi bord tombé de 20mm angle R. 50 mm, retour inférieur et supérieur pour fixation sur poteau ou platine en acier galvanisé.



Les + produit

- **EXCELLENTE DURABILITÉ ET RÉSISTANCE AUX AGRESSIONS EXTÉRIEURES** (corrosion, acides, solvants, détergents, pollutions, vapeurs, atmosphères salines, UV, ...).
- **STABILITÉ** des couleurs dans le temps.
- **CLASSEMENT M10** et ininflammables.
- **ANTIGRAFFITI.**

Options

- Personnalisation par logo / blason de la ville.

AMÉNAGEMENT URBAIN

Plaques de rue

Les Appliquées



Gamme New Media

Plaques déclinées de la gamme NEW MEDIA, en caisson aluminium à dos fermé.



Le + produit

- **PROLONGER L'ÉLÉGANCE ET LE STYLE DE VOTRE JALONNEMENT NEW MEDIA**, par un aménagement en plaques de rue.

Options

- Liseré de personnalisation sur le profil.
- Logo / blason de la ville.
- Pose possible sur mât à collier ou en drapeau par profilé tangentiel.



Tout format disponible pour une pose en applique sur mât par colliers ou en drapeau par profilé tangentiel. Les plaques posées en drapeau sont réalisables en simple ou double face.



+ d'informations produit en pages 54-55

H / L (mm)	400	500	600
250	•	•	•
300	•	•	•

Classes de film



Gamme Vivons la Ville

Plaques déclinées de la gamme Vivons la ville.

Décors en film NR, rétro classe 1 ou 2.



+ d'informations produit en page 107

H / L (mm)	400	600
300	•	•

Classes de film



Dim. en mm	Modèle 1	Modèle 2	Modèle 3	Modèle 4
450 x 250	•	•	•	•
500 x 300	•	•	•	•
600 x 400	•	•	•	-

Numéros de maison plans

Angle droit, 2 ou 4 trous ø 6 mm axe à 10 mm des bords.

150 x 100	200 x 150	300 x 200	300 x 200
2 ou 4 trous	4 trous	4 trous	Bord tombé + retour inférieur et supérieur

Autres produits émaillés :

- Echelle d'eau



- Repère des hautes eaux



- Pupitres touristiques



AMÉNAGEMENT URBAIN

Enseignes

Enseignes galbées sur mât

Panneaux réalisés en tôle aluminium galbée, de dimension hauteur 2400 x largeur 1200 mm, permettant une large plage de communication pour le site ou l'entité identifiée. La pose sur mât dégage l'ensemble et améliore la visibilité.

Mât et fixations :

Mât en aluminium cannelé de \varnothing 114 mm
Fixation au mât par 5 colliers \varnothing 114-145 mm.

Les enseignes peuvent être simple ou double face.

Dimension en mm	Réf.
Hauteur 2400 x Longueur 1200	135400



Enseignes planes sur mât

Enseignes en tôle aluminium plane, à bords tombés, posées sur mât.



Enseignes murales

Enseignes en tôle aluminium à bords tombés, avec découpe de forme arrondie sur les bords supérieur et inférieur pour affiner l'esthétique.

Les décors sont réalisés par impression numérique sur film auto-adhésif, avec pelliculage de protection.

L'installation murale est réalisée par l'intermédiaire de cornières verticales.



AMÉNAGEMENT URBAIN

Panneaux d'affichage libre

Gamme New Media

Ensemble composé de 2 panneaux :

- 1 bandeau supérieur (texte de votre choix) hauteur 250 mm, en caisson aluminium simple ou double face, laqué recto-verso dans 9 couleurs au choix.
- 1 caisson principal réalisé en sandwich aluminium-mousse polyuréthane assurant la rigidité du panneau, simple ou double face. Les faces d'affichage sont brutes. En configuration simple face, le dos est peint.
- Fixation sur bimâts Ø 90 mm laqués dans 9 couleurs au choix, par profilés tangentiels.



Modèle	Réf.	
	SF	DF
Format à la française - H 1900 x L 1200 mm - Hauteur sous panneau 500 mm	81632	81633
Format à l'italienne - H 1200 x L 1900 mm - Hauteur sous panneau 900 mm	81634	81635



Gamme Site

Ensemble composé de 2 panneaux :

- 1 bandeau supérieur (texte de votre choix) hauteur 250 mm, en gamme Site, simple face, laqué recto-verso dans 6 couleurs au choix.
- 1 panneau principal en tôle galvanisée brute, simple face, avec rails de fixation au dos.
- 2 mâts Ø 90 mm laqués dans 9 couleurs au choix.



Modèle	Réf.
Format à la française - H 1900 x L 1200 mm - Hauteur sous panneau 500 mm	81636
Format à l'italienne - H 1200 x L 1900 mm - Hauteur sous panneau 900 mm	81637



Réglementation

• Affichage libre

La surface minimale que chaque commune doit (...) réserver à l'affichage d'opinion et à la publicité relative aux activités des associations sans but lucratif est la suivante :

- 4 m² pour les communes de moins de 2 000 habitants
- 4 m² + 2 m² par tranche de 2 000 habitants au-delà de 2 000 habitants, pour les communes de 2 000 à 10 000 habitants
- 12 m² + 5 m² par tranche de 10 000 habitants au-delà de 10 000 habitants pour les autres communes.

(Art. R581-2 du Code de l'environnement, modification par ordonnance 2004-1199 du 12 novembre 2004)



AMÉNAGEMENT URBAIN

Balises d'arrêt de bus

Les Standard

Gamme New Media

Ensemble constitué par un mât recevant une tête de balise et un cadre d'information :

- Caisson mince simple ou double face (double face en drapeau seulement),
- Support ø 90 mm, longueur 3 m,
- Fixations : par collier ou par profil tangentiel.

Tête de balise New Media

H / L (mm)	200	400	500	800
400	92969	93016	93017	93018
500	93020	93022	93023	93024

Cadre horaire New Media

H / L (mm)	150	200	250	300
300	93268	93269	93270	93271
400	93272	93273	93274	93275
450	93276	93277	93278	93279
500	93280	93281	93282	93283
600	93284	93285	93286	93287
900	93288	93289	93290	93291
1000	93292	93293	93294	93295

- Possibilité de combiner les éléments des bornes New Media et Vitalite.



Options

- Personnalisation par liseré de ceinture.

Gamme Vitalite

Ensemble constitué par un mât recevant une tête de balise et un cadre d'information :

- Caisson traversant simple ou double face.

Tête de balise Vitalite

H / L (mm)	400	500	600	800	1000
300	96534	96536	96537	96538	96539
400	96540	96541	96542	96543	96544
500	96545	96546	96547	96548	96549
600	96550	96551	96552	96553	96555

Cadre horaire Vitalite

H / L (mm)	300
400	96555
450	96556
650	96557
900	96558

Nuancier standard



Les Spécifiques

• Design spécifique

Signature a la capacité de vous accompagner dans vos projets de création de mobiliers spécifiques pour marquer fortement l'identité visuelle de votre réseau de transports en commun, en agglomération ou sur un réseau départemental.

N'hésitez pas à nous consulter tant pour la conception design des produits que pour la conception graphique.

Nouveauté



• Têtes de balises à lattes

Têtes de balise d'arrêt de transport en commun équipées de lattes amovibles permettant le changement facile des numéros ou noms de lignes sans changer le caisson complet.

Nouveauté



AMÉNAGEMENT URBAIN

Mobilier urbain

Gammes de mobilier urbain déclinées en bornes, poteaux et barrières, proposées dans quatre types de finition:

Boule, Agora, City et Europe.

Ces mobiliers sont systématiquement peints sur zinc dans les teintes du nuancier standard référencé en bas de page. Fixation par scellement direct dans le massif.



Boule

Agora

City

Europe

Options

- Un système amovible SERRUBLOC est disponible pour la majorité des modèles (voir éventuelles exceptions dans les tableaux).



- Peinture sur galvanisation.

Bornes

Matériau : fonte

Modèle			Boule uniquement fixe	Agora Fixe / Amovible	City Fixe / Amovible	Europe Fixe / Amovible	
Diam. (mm)	Haut. (mm)	Poids (kg)	Réf.	Réf.	Réf.	Réf.	
305	305	20	98241				
400	400	39	98242				
270	400	34		98240			
160	550	23		84483			
160	550	25			118048		
160	650	29			118049		
270	400	37				118050	
160	550	24				118051	
Système Serrubloc pour bornes amovibles					84485		

Chaînes pour poteaux fixes

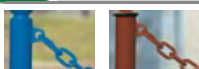

	Réf.
Diamètre 12 x 24 x 78 mm	98233 le ml
Maillon pour chaîne ø 12 mm	98237
Diamètre 5 x 10 x 35 mm	98235 le ml
Maillon pour chaîne ø 5 mm	98239

Poteaux

Matériau : acier,
Hauteur : 1,20m,
Diamètres 76 et 114 mm.



Type	Diam. (mm)	Configuration	Modèle		Boule uniquement fixe	Agora Fixe / Amovible	City Fixe / Amovible	Europe Fixe / Amovible
			Poids (kg)	Réf.	Réf.	Réf.	Réf.	
Fixes	76	sans anneau	8	84399	98261	110013	118059	
		avec 1 anneau	8,1	98219	98217	118052	118060	
		avec 2 anneaux	8,2	98220	98218	118053	118061	
	114	sans anneau	13	98226	98223	118054	118062	
		avec 1 anneau	13,1	98227	98224	118055	118063	
		avec 2 anneaux	13,2	98228	98225	118056	118064	
Amovibles	76	sans anneau	8	87854	98229	118057	118065	
	114	sans anneau	13	98231	98230	118058	97141	
Système Serrubloc pour poteaux amovibles			pour poteaux ø 76 mm		79566			
			pour poteaux ø 114 mm		70267			



Options

- Poteaux de hauteur > 1200mm hors sol avec pommeau blanc de contraste, conformes aux règles d'accessibilité, pour les malvoyants. Disponibles en modèles City et Boule.



Modèles City ACCESS' :
• ø 76 mm - Réf. 138425
• ø 114 mm - Réf. 138426



Modèles Boule ACCESS' :
• ø 76 mm - Réf. 138427
• ø 114 mm - Réf. 138428

Barrières

Matériau : acier, poteaux latéraux de diamètre 76 mm.
Barrières proposées dans deux modèles : simple croix et simple croix grillagée.



Boule simple croix



Agora simple croix grillagée



City simple croix grillagée



Europe simple croix

Type	Modèle			Boule	Agora	City	Europe
	Haut. (mm)	Long. (mm)	Poids (kg)	Réf.	Réf.	Réf.	Réf.
Simple croix	1200	1072	18,8	98246	98244	118066	118073
	1200	1572	22,5	98247	98245	118067	118074
Simple croix grillagée	1200	1072	21,5	118072	118070	118068	118075
	1200	1572	26	115782	118071	118069	118076
Fourreau ø 76 mm pour barrières amovibles					91884		

Nuancier

Pour tous les produits présentés sur cette page :

RAL 9010	RAL 9005	RAL 1021
RAL 3020	RAL 8017	RAL 6005
RAL 5010	RAL 3004	Gris City

AMÉNAGEMENT URBAIN

Mobilier urbain



Gamme Conviviale®

Nouveauté

Nouvelle gamme déclinée en poteaux et barrières, différenciante par le confort supplémentaire qu'elle apporte aux usagers et par la prise en compte des exigences nouvelles en matière d'accessibilité de la voirie aux PMR, identifiée par son pommeau en aluminium moulé.

Ces mobiliers sont systématiquement peints sur zinc dans les teintes du nuancier standard figurant en bas de page.

Fixation par scellement direct dans le massif.

■ Poteaux

Matériau : acier, tube carré de 70 x 70 mm sans angles vifs. Hauteur hors sol 1,10 m.



■ Barrières

Matériau : acier.

- cadre en tube 40 x 40 mm, coudé en partie supérieure.
- lisses en tube 30 x 30 mm, garde au sol 150 mm.
- proposées en deux modèles : barrière simple et barrière grillagée.



Options

- Un système amovible est disponible pour tous les modèles.
- Peinture sur galvanisation.



Option

ACCESS'

- Pour améliorer la détection par les malvoyants, le poteau est plus long et son pommeau est peint en blanc pour améliorer le contraste.



Modèle	Hauteur hors sol	Réf.
Poteau Conviviale® 70 x 70 mm	1100 mm	138422
Poteau Conviviale® 70 x 70 mm haute visibilité ACCESS'	1300 mm	138423
Fourreau amovible		138424

Options

ACCESS'

La différence de 10 cm entre la hauteur des barrières standard et celle de la barrière de carrefour informe les non-voyants de la présence d'un passage piéton.

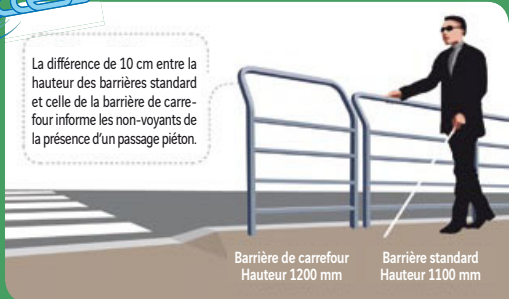

Barrière de carrefour Hauteur 1200 mm
Barrière standard Hauteur 1100 mm

- L'installation d'une barrière Conviviale® de carrefour, rehaussée de 100 mm par rapport aux barrières Conviviale® standard, prévient le piéton malvoyant de l'imminence d'un carrefour.

Modèle	Hauteur hors sol	Largeur	Réf.	Largeur	Réf.
Barrière Conviviale® simple	1,10 m	1,00 m	138416	1,50 m	138417
Barrière Conviviale® grillagée	1,10 m	1,00 m	138419	1,50 m	138420
Barrière Conviviale® de carrefour Haute visibilité ACCESS'	1,20 m	0,70 m	138418		
Kit amovibilité			138421		



Nuancier : pour tous les produits présentés sur cette page :

- teintes standard

RAL 9010

RAL 9005

RAL 1021

RAL 3020

RAL 8017

RAL 6005

RAL 5010

RAL 3004

Gris City

- teintes spécifiques

BLEU 700 sablé

GRIS 900 sablé

ROUGE 100 sablé

VERT 500 sablé

AMÉNAGEMENT URBAIN

Mobilier urbain

Balises urbaines plastiques

■ Potelets anti-stationnement

Potelets réalisés en polyuréthane Haute Technicité 100% à mémoire de forme, apportant une grande flexibilité et une excellente résistance aux chocs.



Options

- Spécifiquement conçue pour les malvoyants : hauteur 1,20 m hors sol avec tête blanche de contraste.



- Socle amovible



Modèle	Hauteur hors sol	Diam. en mm	Réf.	Réf. Socle pour poteau amovible
Poteau Boule souple anti-stationnement	0,90 m	80	138413	138414
Poteau Boule souple anti-stationnement ACCESS' spécifique malvoyants	1,40 m	100	138412	138415

■ Balises «Design»

Balises réalisées en polyuréthane rotomoulé offrant la possibilité de marquages rétroréfléchissants latéraux et pouvant être équipées d'un signal anti-stationnement sur une ou deux faces.

Dimensions	H. 830 mm x ép. 205 mm x larg. 250 mm
Coloris disponibles	Gris, Vert, Pierre, Bordeaux
Installation	Chevillage chimique



■ Balises «Style»

Balises réalisées en polyuréthane rotomoulé, dont la forme rappelle les bornes de style ancien. Leur tête arrondie les rend moins agressives.

Dimensions	H. 700 mm x ø base 250 mm x ø tête 200 mm
Coloris disponibles	Marron (autres couleurs : plus value)
Installation	Chevillage chimique



Conseil de l'expert

• Mobilier Inox

Pour un aménagement encore plus sophistiqué, Signature vous propose une gamme de mobiliers d'aménagement urbain en acier inoxydable : potelets, bornes, barrières, bornes d'accès autorelevables, etc.

N'hésitez pas à nous consulter.

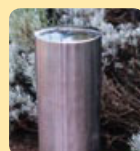

AMÉNAGEMENT URBAIN

Mobilier urbain

Corbeille à papier

■ Élégant 50 litres

Disponibles en 3 combinaisons de couleur.

Chapeau



Cuve



Arceau de bordure

En acier.
Disponible en deux longueurs : 1 m et 2 m.
Hauteur : 0,50 m.
Pose par scellement.
Finition galvanisé ou coloris selon nuancier.



Modèle	Réf.	
	Galvanisé	Peint
Longueur 1000 mm	118039	91882
Longueur 2000 mm	96335	118077

Blocs parking

Tube acier en arceau
Ø 50 mm.
Ouverture : cylindre européen, 3 clés différentes fournies.
Option : clés identiques ou clé triangle.



Vitrines

■ Vitrine Classique

Robuste, la vitrine Classique est spécialement conçue pour l'extérieur.



Range-vélo

Support cycle 5 places,
en acier galvanisé.
Longueur totale :
1,58 m.



Dimensions (mm)	Réf.	
	Anodisé	Peint
750 x 550	118030	118042
750 x 750	110925	118043
1050 x 750	118031	118044
1350 x 750	118032	118045
1350 x 1000	118033	118046

Étrier de protection

Acier galvanisé ou peint,
Ø 60 mm.
Scellement direct.
Coloris selon nuancier.



Modèle	Réf.
Galvanisé	73612
Peint	80556

■ Vitrine Tradition

Polyvalente, la vitrine tradition s'adapte à l'intérieur comme à l'extérieur.



Dimensions (mm)	Réf.	
	Anodisé	Peint
400 x 550	110771	116626
750 x 550	118028	116625
750 x 750	116441	116623
1050 x 750	118029	116857

ATTENTION
DANGER!



ÉLECTRONIQUE



- PMV pour routes et autoroutes _____ p.138
- Équipements de tunnels _____ p.139
- PMV solutions urbaines _____ p.139
- Offre PÉGASE _____ p.140
- Station de recueil de données météo _____ p.140
- Station de recueil de données de trafic _____ p.140

Conception et commercialisation par :

SIGNATURE TRAFFIC SYSTEMS



ÉLECTRONIQUE

Signature Traffic Systems

Notre métier engage la sécurité des usagers, tout autant que leur confort. C'est pourquoi il est primordial d'avoir une excellente connaissance de l'environnement routier et une parfaite compréhension du quotidien des exploitants routiers et des gestionnaires. Cette expérience du terrain permet à SIGNATURE TRAFFIC SYSTEMS de concevoir et de proposer des solutions performantes adaptées à vos besoins en termes de qualité et de coût.

DES SOLUTIONS DYNAMIQUES POUR ROUTES ET AUTOROUTES

PMV Alphanumérique



PMV Alphanumérique	Disponibilités
Nb de caractères par ligne	12, 15, 18, 21
Hauteur de caractères (mm)	125, 160, 200, 250, 320, 400, 480
Définition (pixels)	7 x 5
Support	Mât, Haut mât, Potence, Portique
Protocole de communication	NTCIP, LCR, NMCS2

PMV Alphanumérique avec pictogramme



PMV Alphanumérique avec Pictogramme	Disponibilités
Nb de caractères par ligne	12, 15, 18
Hauteur de caractères (mm)	250, 320, 420
Définition du pictogramme (pixels)*	32 x 32, 48 x 48, 64 x 64
Couleur du pictogramme*	Rouge et jaune, Rouge et blanc
Support *	Haut mât, Potence, Portique
Protocole de communication *	NTCIP, LCR, NMCS2

STS propose également une gamme de PMV pictogramme
(* Caractéristiques du PMV pictogramme)

PMV prédéfini

■ Signaux d'affectation de voies

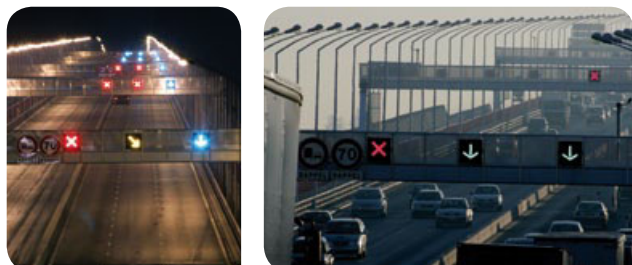

Signaux d'affectation des voies	Disponibilités
Décors possibles	Croix rouge, Flèche verte, Flèche de rabattement Gauche ou Droite jaune
Dimensions de décors (mm)	300 x 300, 450 x 450
Support	Potence, Portique
Protocole de communication	NTCIP, LCR, NMCS2, Contact TOR

■ Panneaux préprogrammés



Visibilité et lisibilité grâce aux diodes électroluminescentes à haute luminosité et forte angularité.

■ Panneaux à prismes



Prismes à 3 faces verticaux ou horizontaux
Largeur de chaque élément du prisme : 150 mm ou 300 mm

Les Panneaux à Messages Variables SIGNATURE TRAFFIC SYSTEMS participent simultanément aux missions :

- d'information des usagers avant les points de choix,
- d'alerte des usagers à l'approche d'incident, (bouchon, accident, etc.),
- de guidage de flux.

Ces équipements sont incontournables car ils permettent d'informer tous les usagers en temps réel sans nécessiter d'équipements embarqués.

Tous nos équipements sont certifiés (cf norme NF-EN 12966)



SIGNATURE TRAFFIC SYSTEMS



ÉLECTRONIQUE

Signature Traffic Systems

Équipement de tunnels



- Signalisation lumineuse (CE2A/CE29, CE30 A/B),
- Panonceau DP2a / DP2b photoluminescent,
- Signaux d'affectation des voies,
- Panneau de limitation de vitesse,
- Main courante lumineuse,
- Signalisation des issues de secours (chevron, capotage, pictogramme...).



Réglementation

La circulaire interministérielle n° 2000-63 du 25 août 2000 relative à la sécurité des tunnels du réseau routier national (et l'instruction technique qui y est associée) constitue le texte de référence pour la conception de nos équipements.

DES SOLUTIONS URBAINES

PMV Gamme Urbaine



Des lignes esthétiques et soignées pour une offre adaptée à l'environnement urbain.

PMV Gamme urbaine	Disponibilités
Nb de caractères par ligne	12, 15, 18, 21
Hauteur de caractères (mm)	80, 100, 125, 160
Définition (pixels)	7 x 5
Support	Mât
Protocole de communication	NTCIP, LCR, NMCS2

Jalonnement Dynamique



Les PMV pour téléjalonnement des parkings ont pour but d'informer l'utilisateur en temps réel sur l'état d'occupation des parkings de la ville. Ils permettent également d'orienter l'automobiliste en priorité vers les parkings les moins saturés afin de fluidifier le trafic.

Plusieurs déclinaisons de signalisation des messages dynamiques sont possibles : de l'information véhiculée par un pictogramme à la composition alphanumérique, Signature Traffic Systems répond à vos besoins.

Borne Parking Minute

La solution pour revitaliser le centre ville

- Calotte rouge en polycarbonate incassable,
- Affichage du stationnement autorisé par LEDs vertes haute luminosité. Indication de temps limite dépassé par feux xénon clignotants oranges,
- Système de détection par boucle magnétique relié à la borne lumineuse,
- Châssis rigide en acier métallisé,
- Coque thermoformée en ABS choc laquée bicolore (gris clair et fond RAL à définir) et personnalisable (logo, temps de stationnement),
- Alerte SMS sur infraction.



Jalonnement dynamique

Jalonnement dynamique	Disponibilités
Nb de caractères par ligne	de 3 à 10
Hauteur de caractères (mm)	100, 125, 160
Définition (pixels)	7 x 5
Support	Mât, Spécial



Technologie d'affichage identique à celle utilisée par les PMV à diodes électroluminescentes en page 138



N'hésitez pas à nous contacter pour étudier ensemble votre projet : 05 59 51 60 60
sts@ciesignature.com

ÉLECTRONIQUE

Signature Traffic Systems

La sécurité des usagers et la fluidité du trafic sont au cœur des priorités de Signature Traffic Systems. Les efforts technologiques engagés visent à répondre à ces exigences croissantes.

Une offre système : PÉGASE

PÉGASE est une solution informatique complète et conviviale de pilotage et de supervision des différents types d'équipements de la route. En constante évolution, PÉGASE répond aux besoins d'exploitation des gestionnaires de trafic en intégrant :

- la signalisation : PMV Alphanumérique et/ou graphique toutes technologies,
- des équipements complexes, barrières, BRA, feux tricolores,
- une architecture multiple et personnalisable.



Station de recueil de données météo

Système d'aide à la décision pour la viabilité hivernale.

Nouvelle génération de station routière et de poste central d'exploitation facilitant la gestion du réseau en conditions hivernales.



Les systèmes de mesure et de prévision météorologiques permettent :

- de cibler les zones à risques,
- d'anticiper et de mettre en œuvre les moyens préventifs adaptés.

Mesures classiques disponibles :

- température, hygrométrie de l'air,
- intensité et nature des précipitations,
- force et direction du vent,
- température et état de la surface du revêtement (alarme verglas), température de congélation (anticipation verglas),
- température de profondeur de gel (alarme barrière de dégel).

Winmétéo - Web

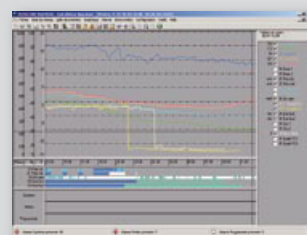

Un système informatique d'acquisition, de stockage et de présentation de données météorologiques (consultation Web).

Station de recueil de données de trafic

Elle permet :

- Mesure de vitesse, débit, classification des véhicules conformément à la norme NF P 99-344,
- Détection automatique de remontée de queue de bouchon (jusqu'à 2 ou 3 km),
- Analyse et visualisation des conditions de trafic,
- Serveur Web intégré permettant un accès à la station, via Internet, depuis un simple navigateur PC.



Nouveauté STS A DÉVELOPPÉ UNE STATION REGROUPANT LES DONNÉES MÉTÉO ET TRAFIC DANS UNE MÊME UNITÉ DE GESTION.



Engagée dans la démarche de développement durable, Signature Traffic Systems est en **recherche constante** de solutions intégrant les **énergies renouvelables** (alimentation solaire).



Chaque situation étant particulière, Signature Traffic Systems est à votre écoute pour comprendre vos besoins et proposer des solutions personnalisées adaptées. Parce que la réussite de votre projet passe par un accompagnement rigoureux, nous apportons savoir-faire et expérience tout au long des différentes étapes :

- Etude des problématiques,
- Proposition de solutions personnalisées,
- Installation et mise en service,
- Formation, maintenance et accompagnement.



N'hésitez pas à nous contacter pour étudier ensemble votre projet : 05 59 51 60 60
sts@ciesignature.com



SERVICES

- Les prestations _____ p.142
- Gestion de patrimoine
Signalogie® _____ p.144



SERVICES

Les prestations Signature, le sens du service

Parce que l'installation, la maintenance et le contrôle de votre signalisation verticale requièrent un véritable savoir-faire :

- Compétences techniques,
- Équipements lourds,
- Connaissances réglementaires,

Signature propose des solutions clé en main.

■ DOMAINES D'INTERVENTION :

Signalisation de police et de direction,
Portiques, Potences et Hauts Mâts,
Mobilier urbain et équipements de sécurité.



■ **UN INTERLOCUTEUR** unique, **UNE ÉQUIPE** dédiée de proximité, **DES MOYENS** adaptés.



POSE



MAINTENANCE



**CONTRÔLE DE
STRUCTURE**



RECENSEMENT

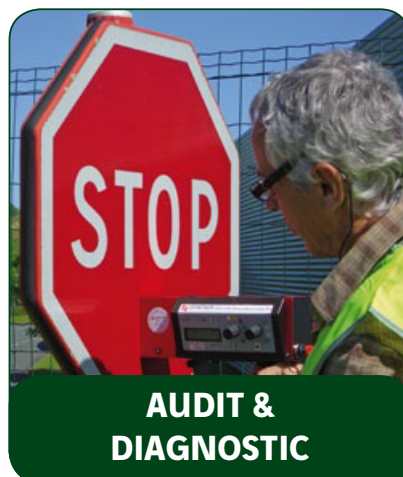

**AUDIT &
DIAGNOSTIC**



**GESTION DE
PATRIMOINE**

■ **Pour allier** qualité, sécurité, respect de la réglementation et pérennité des investissements.

SERVICES

Les prestations Signature, le sens du service

Parce que chaque intervention est unique, le conducteur de travaux en concertation avec vous, planifie le chantier et optimise les moyens. Il réalise :

- la revue de contrat,
- le diagnostic, les recommandations techniques et les notes de calcul dans le respect des normes,
- le planning d'exécution,
- les contrôles permanents des phases de chantier,
- la réception de chantier.

■ POSE

- travaux de génie civil (fouilles, massifs d'ancrages),
- mise en place du balisage,
- travaux de dépose de l'existant,
- mise en place de la signalisation.



■ AUDIT & DIAGNOSTIC

- Contrôle de conformité :
- mesures chromatiques et de rétro réflexion / orientation des panneaux en horizontalité et verticalité,
 - cohérence entre signalisation horizontale et verticale,
 - stratégie de remise à niveau en fonction du risque sécuritaire.



■ MAINTENANCE

En réel partenaire, nous réalisons à votre demande maintenance préventive ou curative :

- nettoyage, dégraissage,
- remise en état,
- remise en conformité,
- intervention d'urgence.



■ CONTRÔLE DE STRUCTURE: PORTIQUES, POTENCES ET HAUTS MÂTS

Des experts qualifiés réalisent la maintenance préventive et curative :

- contrôle visuel ou par ressuage des soudures,
- contrôles des ancrages,
- contrôle et remise en conformité des serrages de boulonnerie.



■ RECENSEMENT

A l'aide d'une solution mobile, le technicien spécialiste :

- localise,
- photographie,
- saisit les caractéristiques techniques (dimensions, lettrage, fournisseur, gamme...).



NOTRE ENGAGEMENT QUALITÉ SÉCURITÉ ENVIRONNEMENT



Dans le cadre des activités de chantiers et services, SIGNATURE s'investit dans le Développement Durable par :

- l'utilisation des techniques de nettoyage des panneaux sans eau et 100% biodégradable,
- l'optimisation de la gestion des déchets de chantiers par un tri systématique en agence puis par une valorisation des matières,
- la démarche de formation à l'éco-conduite par le Groupe,
- la démarche d'amélioration de la sécurité par un objectif de «zéro accident»,
- sa certification ISO 9001 V2008 et sa démarche environnementale globale (usines certifiées ISO 14001 V2004).

SERVICES

Connaissez-vous votre patrimoine de Signalisation ?



SIGNALOGIE®, un outil d'aide à la décision adapté au quotidien des services techniques pour une vision claire et complète du patrimoine lié à la voirie (signalisation verticale, horizontale, mobiliers urbains, éclairage public...).

SIGNALOGIE®, un outil de mobilité conçu pour une plus grande réactivité : mise à jour simple et automatique des opérations de terrain grâce à l'UMPC (Ultra Mobile PC) ou au PDA.

■ Vos problématiques :

Vous voulez **connaître et situer** votre parc ?



■ La réponse SIGNALOGIE®

Recensez, géolocalisez, positionnez sur fond cartographique.

Vous souhaitez **l'analyser, visualiser** ses incohérences ?

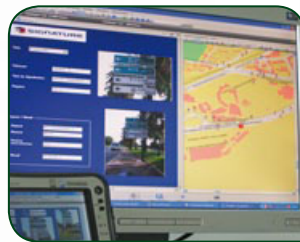

Expertisez par des requêtes thématiques (classe de film, année de fabrication, typologie de panneau, etc.), **détectez les anomalies, observez la continuité** de la signalisation, des itinéraires (étude par les mentions).

Vous désirez **agir** tout en **maîtrisant** vos budgets ?



Préconisez des opérations de contrôles et de maintenance en planifiant les programmes pluriannuels d'intervention.

Vous voulez **valoriser vos investissements et la qualité de vos équipements** ?



Mettez à jour les données, **communiquez et partagez les informations** tout en garantissant une sécurité optimale aux usagers de la route.

Connaître et maîtriser son parc, c'est mieux le gérer, l'optimiser et renforcer durablement la sécurité.



N'hésitez pas à nous contacter pour étudier ensemble votre projet au 05 59 51 60 60

Les grands axes de développement de nos produits



L'innovation et les formulations durables font partie de nos priorités.

• 30 références de la gamme SAR labellisées **NF Environnement**.



• Enduits à chaud formulés à partir de matières premières d'origine végétale et conditionnés dans des sacs thermofusibles générant zéro déchet.

• Peintures à faibles taux de COV (Composés Organiques Volatils).

• Produits disponibles avec des saches intérieures afin de limiter les déchets et de recycler plus facilement les contenants métalliques.

Les caractéristiques certifiées sont disponibles auprès d'AFNOR Certification ou sur www.ecolabels.fr

Nos produits sont conformes à vos attentes

Afin d'assurer la sécurité du trafic, nous nous sommes également spécialisés au fil des années dans toutes sortes de **peintures routières**. A cet effet, nous avons développé **une gamme complète de produits de marquage**.

Les peintures à l'eau faciles à appliquer, les enduits à froid pulvérisés sans émission de COV, les enduits à froid et les enduits à chaud plus durables, des produits préfabriqués et des produits de saupoudrage... sont quelques exemples de **produits de qualité aux avantages spécifiques pour tous types de marquages routiers ou urbains, permanents ou temporaires**.



La sécurité embellit aussi la ville !

Visibilité, sécurité, esthétique... Les fonctions des revêtements couleurs sont aussi diverses qu'essentiellles dans une agglomération. SAR fait aussi la part belle aux revêtements d'aménagement en vous proposant en plus des produits de marquage routier certifiés, **une gamme de produits destinés à améliorer la lisibilité de la route et à accroître le confort et la sécurité**.

Pépité®, des variations sur le même thème

L'offre Pépité® combine astucieusement **esthétique, sécurité et durabilité**. Les pavés et granulats Pépité® se déclinent dans une **vaste palette de finitions et de couleurs** idéales pour l'aménagement des zones piétonnes, de circulation, des parcs et jardins...



Revêtements couleurs

Esthétiques, fonctionnels et parfaitement visibles... voilà un beau compromis qui avantage le paysage urbain et matérialise parfaitement les affectations d'espaces.



Aménagements pour les cyclistes



Places dédiées



Terre-pleins centraux

Vous voulez connaître notre offre de Signalisation Horizontale ?

N'hésitez pas à nous contacter pour nous demander notre plaquette d'informations.

contact@sar.fr

N°Azur 0 810 87 90 90

PRIX APPEL LOCAL

La signalisation routière une offre globale et complète



La signalisation horizontale, notre autre cœur de métier !

Signature occupe le rang de **leader européen de la signalisation sur route** et propose **une gamme complète de produits et services certifiés** qui assurent l'efficacité et la pérennité du réseau routier. L'expertise de Signature ne se concentre donc pas seulement sur les métiers de la signalisation verticale mais s'étend également aux métiers de la signalisation horizontale qui leur sont complémentaires.

Les 3 fonctions fondamentales de la signalisation horizontale

Visibilité, sécurité, confort, fluidité, esthétique... Notre large gamme de produits de signalisation horizontale répond aux différents objectifs et exigences du réseau routier.



1. Guider

Elle **oriente** les usagers dans leurs déplacements. Elle **affecte** les voies et les espaces : voies de bus, pistes cyclables, zones de stationnement, passages piétons...



2. Prescrire

La signalisation horizontale **informe** des règles de conduite : bande stop, flèche de rabattement, cédez le passage...



3. Alerter

Le marquage **avertit** des points de danger ou des zones de vigilance : zébras, aménagements de sécurité...

AGENCES FRANCE

ILE-DE-FRANCE

Z.A. des Luats
8, rue de la Fraternité
94354 VILLIERS S/ MARNE
T/ 01 49 41 24 00
F/ 01 49 41 24 19
idf@signature.eu

OUEST

20, rue des Landelles
35510 CESSON-SEVIGNÉ
T/ 02 99 05 20 70
F/ 02 99 05 20 71
ouest@signature.eu

SUD-OUEST

37, impasse du Taillan
33327 EYSINES Cedex
T/ 05 56 47 88 44
F/ 05 56 47 71 06
sud-ouest@signature.eu

NORD

63, rue Kennedy
59930 LA CHAPELLE
D'ARMENTIÈRES
T/ 03 20 10 82 00
F/ 03 20 10 82 01
nord@signature.eu

EST

11, rue du Pré Neuf
Z.A.C du Pré Neuf
21200 MONTAGNY
T/ 03 80 25 96 40
F/ 03 80 25 96 49
est@signature.eu

SUD-EST

27, Avenue de Bruxelles
ZI des Estroublans
13127 VITROLLES
T/ 04 42 81 18 20
F/ 04 42 81 18 21
sud-est@signature.eu

CENTRE-OUEST ET GRANDS TRAVAUX

ZI de la Gaudrée
6, avenue du 14 juillet
BP 50030
91415 DOURDAN CEDEX
T/ 01 60 81 52 00
F/ 01 64 59 31 63
centre-ouest@signature.eu
grands-travaux@signature.eu

PRINCIPALES FILIALES

ATLAS

169, chemin des Cardelines
Z.A. du Tiragon
06370 MOUANS SARTOUX
T/ 04 92 92 09 60
F/ 04 92 92 29 92
atlas@groupe-signature.com

SECTRA

190, allée des 2 Poteaux
33127 ST JEAN D'ILLAC
T/ 05 56 13 22 91
F/ 05 56 55 96 32
sectra@sectra.fr

AGENCE INTERNATIONALE

Z.A. de Berroueta
64122 URRUGNE
T/ +33 5 59 51 60 18
F/ +33 5 59 51 60 75
export@signature.eu

AGENCE EN OUTRE-MER

OCÉAN INDIEN

35, rue de Hanoï
Z.A.C de Balthazar
97419 LA POSSESSION
T/ 02 62 33 06 26
F/ 02 62 33 06 30
ocean-indien@signature.eu

CONCESSIONNAIRE

MIC Signaloc

2 bis, avenue d'Aubière - BP 112
63803 COURNON
T/ 04 73 84 20 30
F/ 04 73 84 29 03
contact@mic-signaloc.fr



Chez Signature, chaque client bénéficie
d'un suivi personnalisé.

Un interlocuteur dédié et disponible vous accompagne
à chaque étape de votre projet.